

11.723

LUPIN

Nº 83 Año VII
\$ 1,60 (m\$n. 160)

para construir

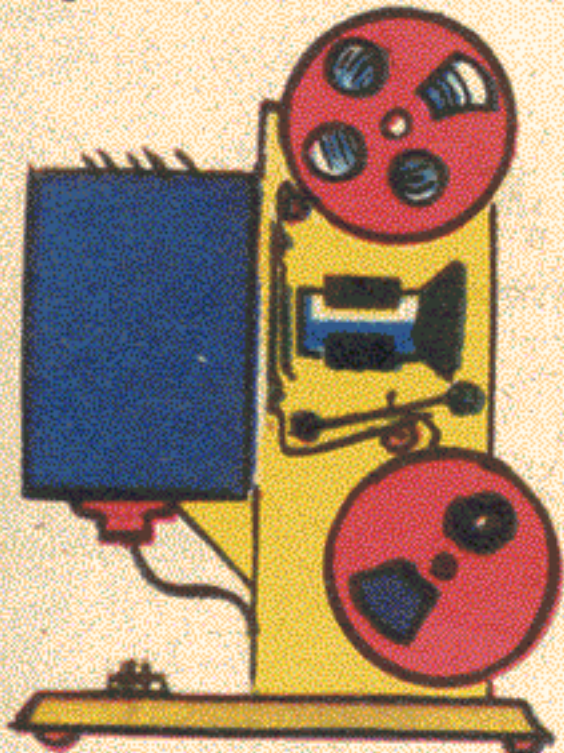

PROYECTOR
DE CINE



CHICHARRA
(BUZZER)

Para telegrafía y alarma



¡Llamado a todos los **CHICOS!... Y CHICAS!**

NO SE PIERDAN EL PROXIMO NUMERO de revista LUPIN con cons-

trucciones fáciles de hacer, intercomunica-
dores, radios, proyectores, avioncitos, pla-
neadores, motorcitos, cámaras fotográficas,
minitransmisores, etc. Todo explicado y sim-
plificado para la mentalidad de un joven-
cito.



JEFE... ¡VERDADERAMENTE SON FÁCILES DE CONSTRUIR!...

¡OÉ, JÉ!...

¡Ojo que se agota!

COLECCIONE LOS PLANITOS BAH!... ¡TODA LA REVISTA!

¡A MI ME GUSTA POR LAS HISTORIETAS! ¡SON REGIAS!

La revista preferida por los padres que controlan las lecturas de sus hijos, con historietas exentas de maldad.

- EMOCIONES
- AVENTURAS
- CONCURSOS
- PREMIOS
- PLANOS
- CONSTRUCCIONES

LUPIN

APARECE MENSUALMENTE

¡RESERVELO DESDE AHORA!

PURAPINTA

GUAPOS

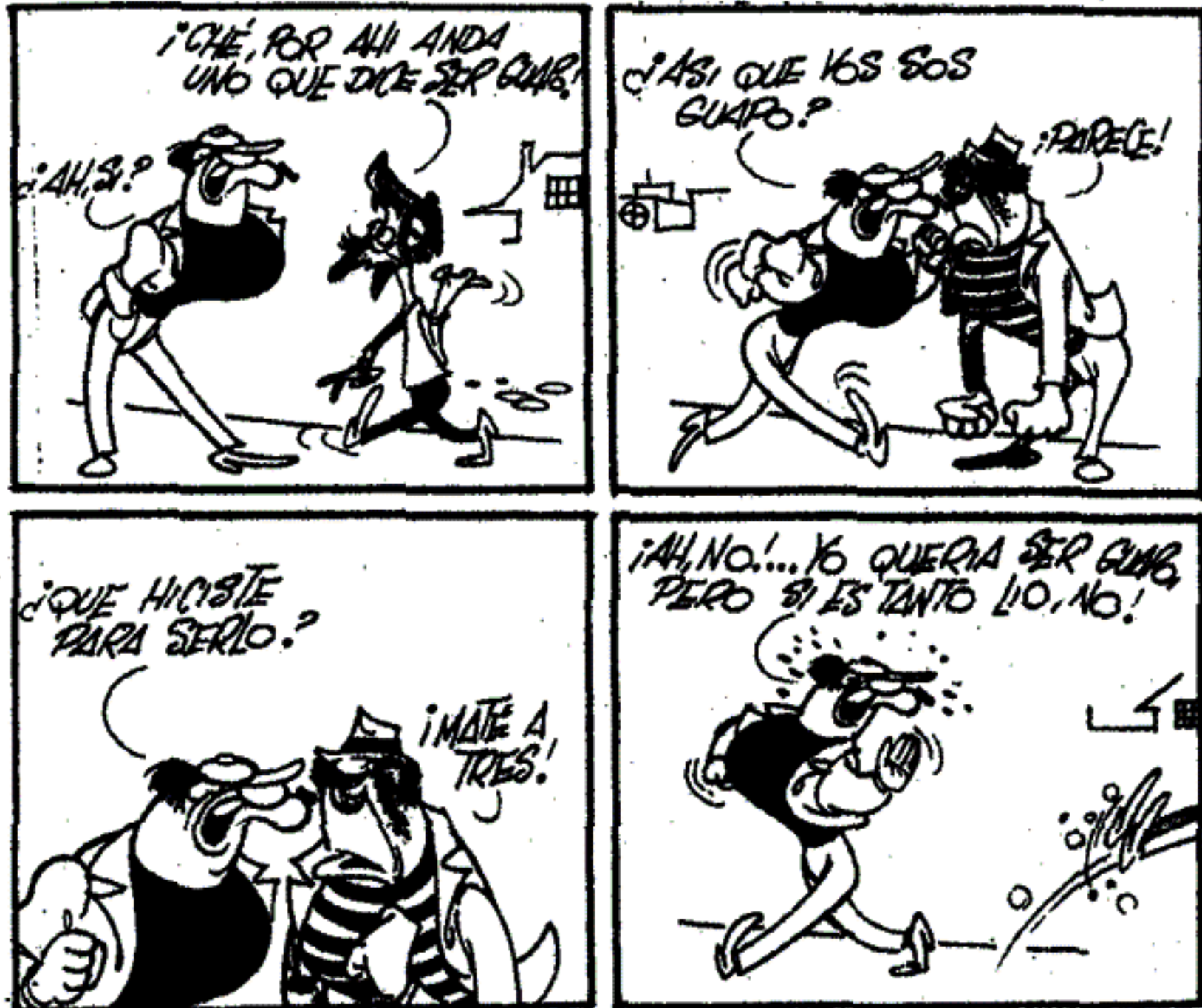

PROVOCACION

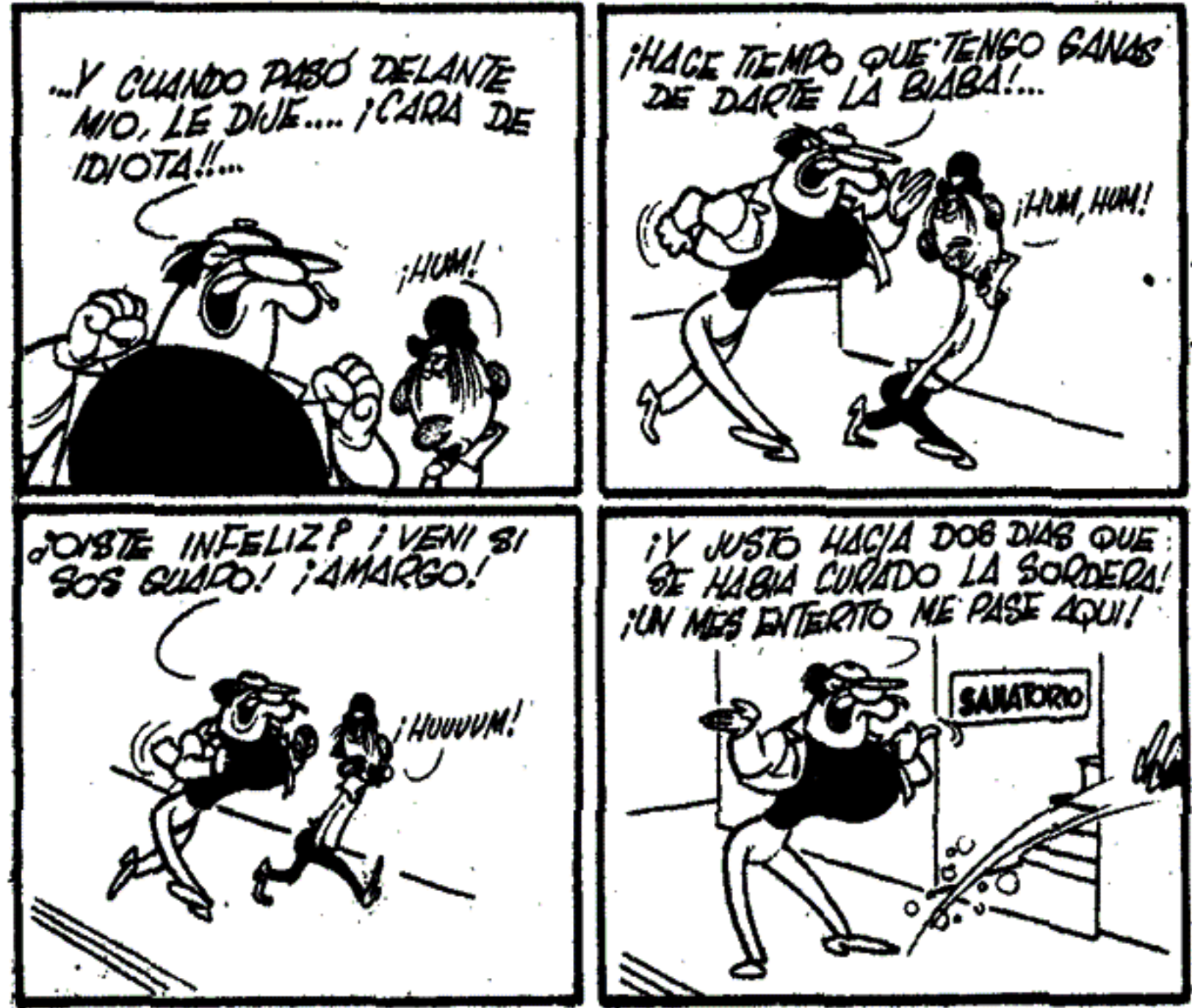



En:
"ABRIENDO LA RUTA AL SUR"
 POR **GUERRERO**



¡HUMM! ¡COMO SE HA
 PROGRESADO!...
 CON ESTOS MONS-
 TRUOS MODERNOS
 EN POCAS HORAS
 LA CORRESPON-
 DENCIA VA DE
 UN CONTINENTE
 A OTRO

¿VIO ABUELO?
 EN SUS TIEMPOS
 NO ERA ASI ¿EH?



¡EH, QUE VIVEZA!
 ¡CLARO QUE NO!
 PERO GRACIAS A
 AQUELLOS PIONE-
 ROS SE LLEGO
 A ESTO...

¡YA LO GREGO!
 ¡HABRAN
 TENIDO QUE
 LUCHAR! NO?



¡OH, AQUELLAS PRIMERAS LINEAS
 AEROPOSTALES! SE SALIA CON
 CUALQUIER TIEMPO EN ESOS
 FRAGILES AEROPLANOS! EL
 CORREO ERA SACRADO Y TENIA
 QUE LLEGAR!

LISTED
 PERTENECIO
 A UNA ¿NO
 ES CIERTO?



ASI ES... CON UNOS COLEGAS
 FORMAMOS UNA COMPANIA AERO-
 POSTAL... ¡TE VOY A GONTAR!...

LA IDEA NACIÓ DESPUÉS DE LA GUERRA AL QUEDAR MUCHOS AVIADORES SIN TRABAJO, HABIA QUE DARLE A LA AVIACIÓN UNA UTILIDAD EN LA PAZ, TENIAMOS QUE DEMOSTRAR QUE EL AVIÓN SERÍA EL VEHÍCULO DEL FUTURO



CON NO POCOS SACRIFICIOS, COMPRAMOS TRES APARATOS Y ALQUILAMOS UN CAMPITO

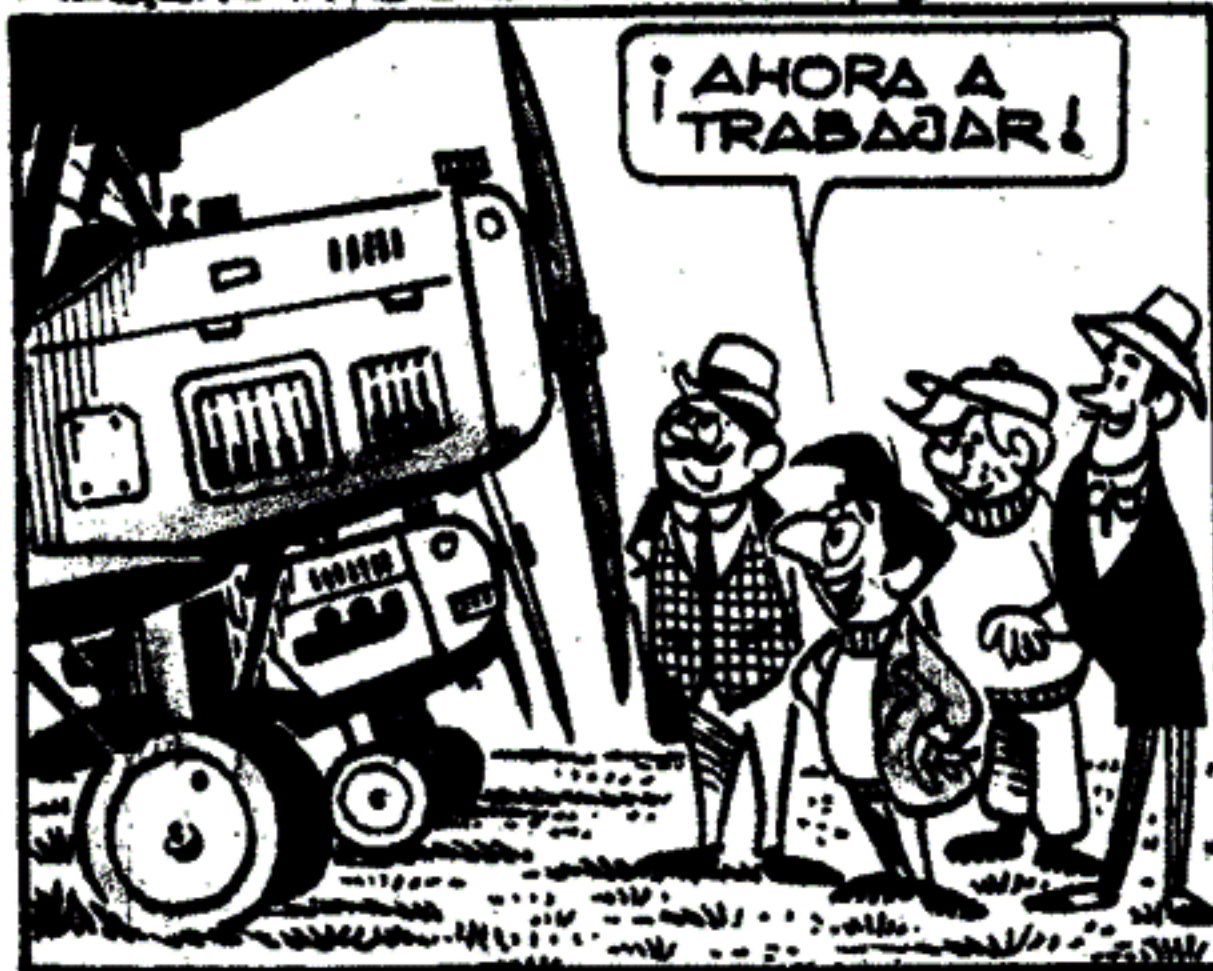

EL COMIENZO FUE DURO, PERO POCO A POCO FUIMOS GANANDO LA CONFIANZA DEL PÚBLICO REALIZANDO VUELOS CORTOS



LA COMPAÑÍA PROSPERABA Y COMPRAMOS OTRO AVIÓN MAS MODERNO Y ADAPTABLE PARA VUELOS A LARGA DISTANCIA





ADEMAS CUENTA
CON UN BIEN INS-
TRUMENTAL, HASTA
PARA VOLAR DE
NOCHE... ¡REALMEN-
TE, UNO SE SIENTE
SEGURO AQUI!

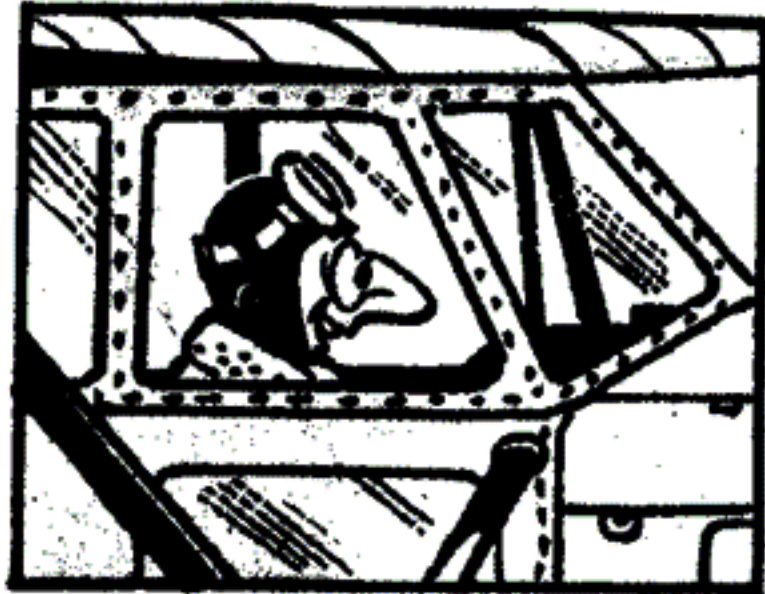

LLEVAMOS
UN BUEN
TIEMPO
VOLANDO

ES UN VIAJE HER-
MOSO ¡ Y YO QUE
TENIA TEMOR DE
HACERLO!

PRONTO TENDRA
QUE HACER ESCALA



YA HE HECHO CASI LA MITAD DE CAMINO
Y EL PASAJE ESTA TRANQUILO, NO SUR-
GIERON INCONVENIENTES Y TODO MARCHA
BIEN, TENDRIA QUE HACER ESCALA...

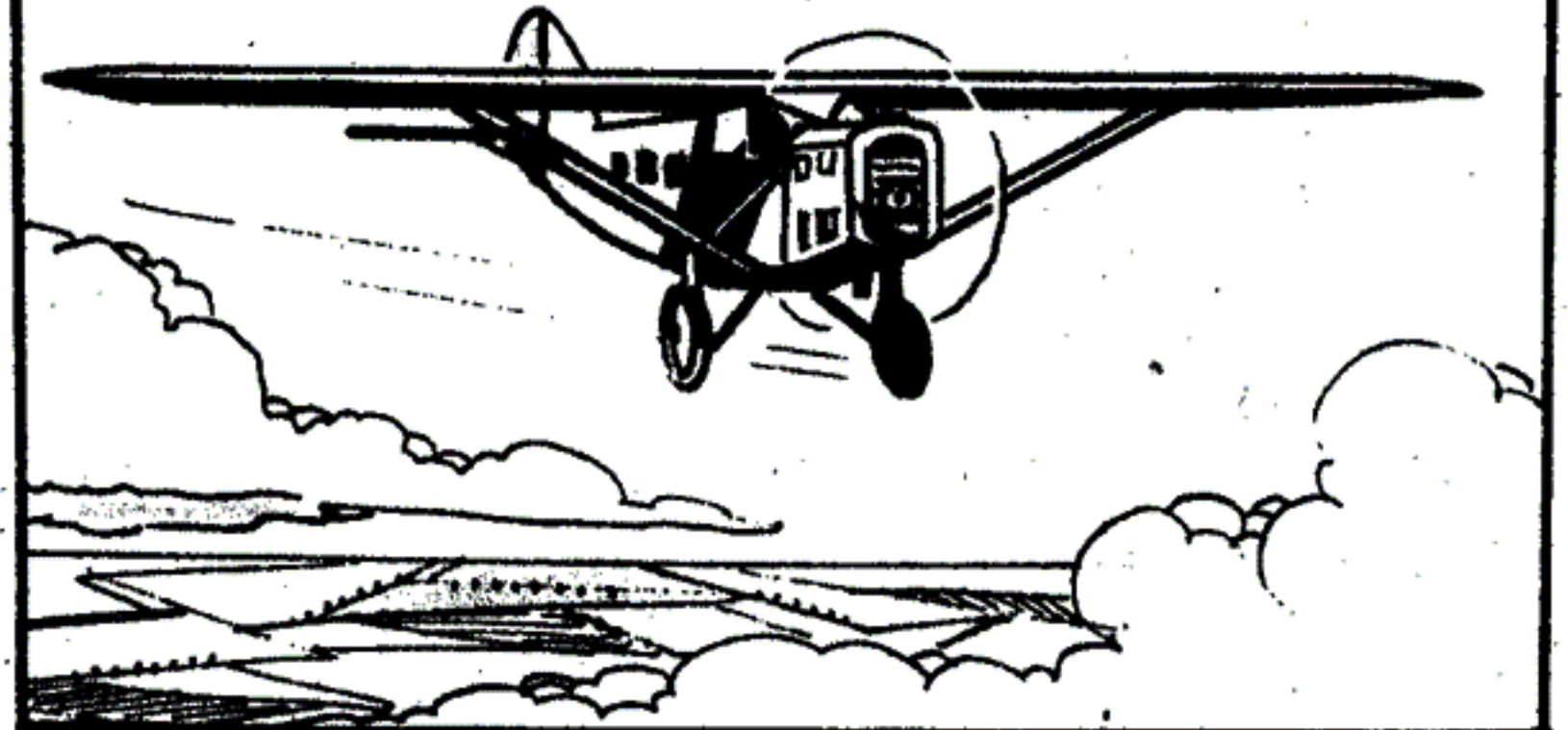

... PERO NO ES NECESARIO, TENGO
COMBUSTIBLE SUFICIENTE PARA
LLEGAR Y SI LOGRO HACERLO
SIN ETAPAS SERIA UN
GALARDON PARA NOSOTROS

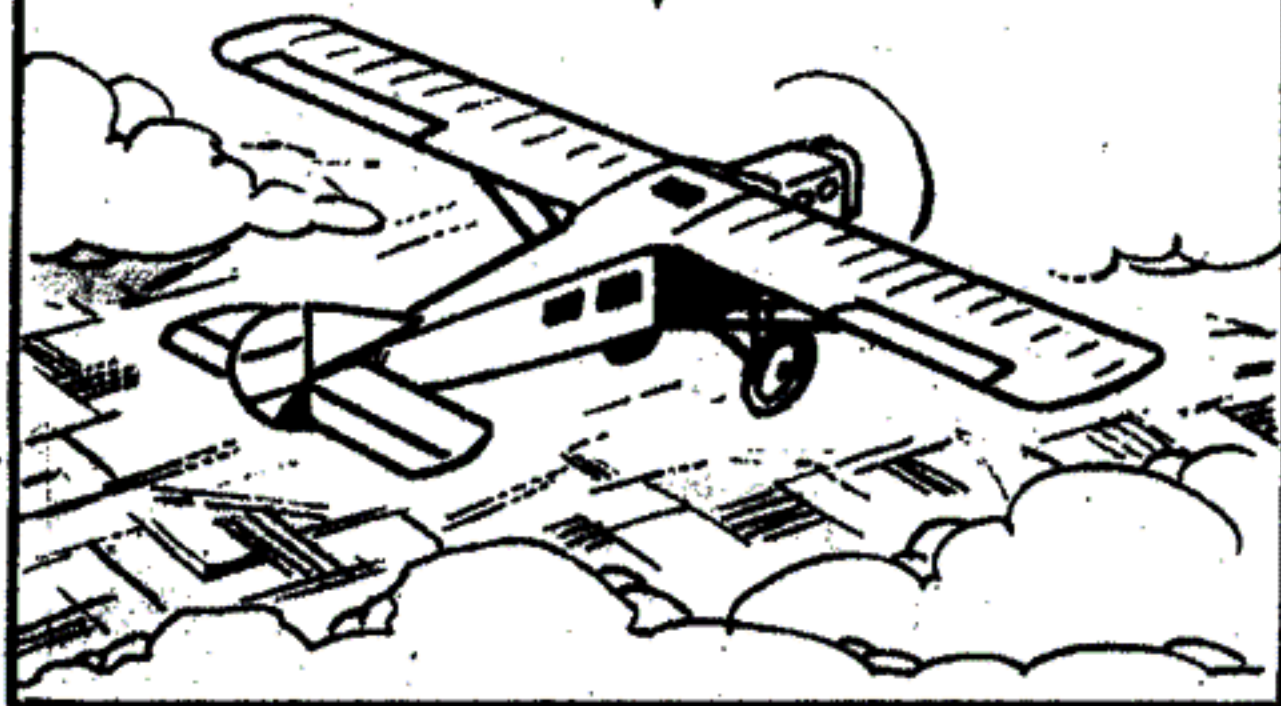

ESTA OSCURECIENDO,
EL PLAN ERA HACER
NOCHE EN UN AERO-
DROMO Y SEGUIR AL
DIA SIGUIENTE, PERO
LO ALTERARE, Y
ESTABLECERE UN
RECORD...



¡ CABALLEROS! ¡ LLEGAREMOS A DESTINO
ESTA MISMA NOCHE!

¡ MAGNÍFICO!

¡ MEJOR,
GANARE
UN DIA
PARA MIS
NEGOCIOS!

USTED ES EL
PILOTO Y SABRA
LO QUE HACE



YA HABIA ENTRADO LA NOCHE Y HACIA UN RATO QUE VOLABA EN LA OSCURIDAD... ENCENDI LAS LUCES DE POSICION Y DEL INTERIOR DE LA CABINA...



LA SAGUIDA SORPRENDIÓ AL PASAJE, QUE NO ESTABA MUY TRANQUILO...





A TODO ESTO, EL AVIÓN SEGUÍA SU MARCHA,
CON NO POCOS ESFUERZOS LOGRABA YO
MANTENER SU ESTABILIDAD

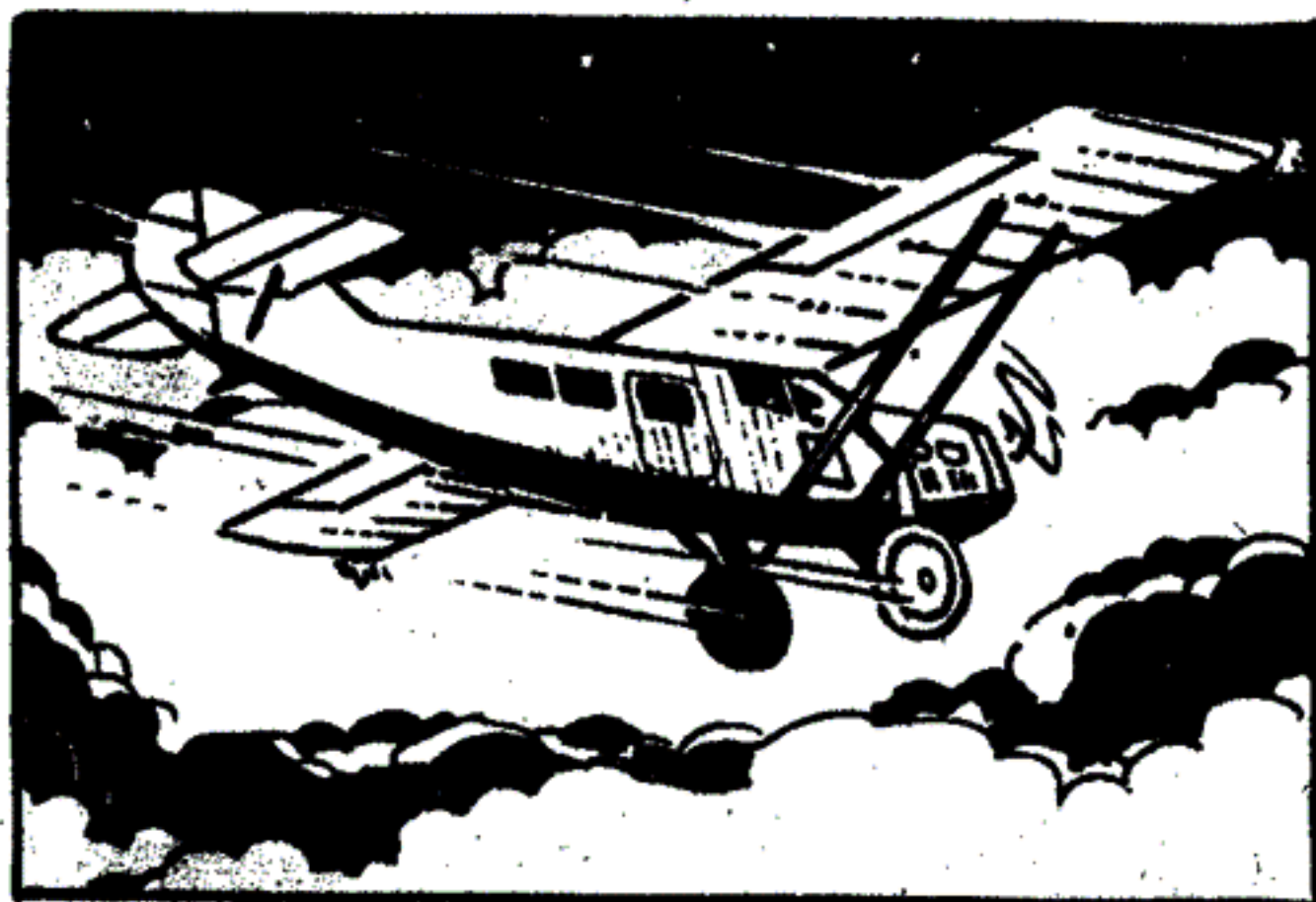

¡ VUELTA A ACELERAR PARA SACUDIR EL HIELO!... MANTENDRÉ EL RÉGIMEN BLEVADO DE REVOLUCIONES POR UNOS MOMENTOS

BRRMM!
BRRMM!



VERÉ DE VOLAR BAJO, EN CUANTO VEA UN CLARO PICARÉ HASTA COLOCARME BAJO LAS NUBES



¡ AHÍ VOY! ES PREFERIBLE, NO QUISIERA TENER UNA PLANTADA DE MOTOR POR LA FORMACIÓN DE HIELO, EN ESTA OSCURIDAD



¡ MALDICIÓN! NO TENGO SUERTE! EL TIEMPO NO ESTA MUY BUENO AQUÍ TAMPOCO, HA COMENZADO A LLOVER...

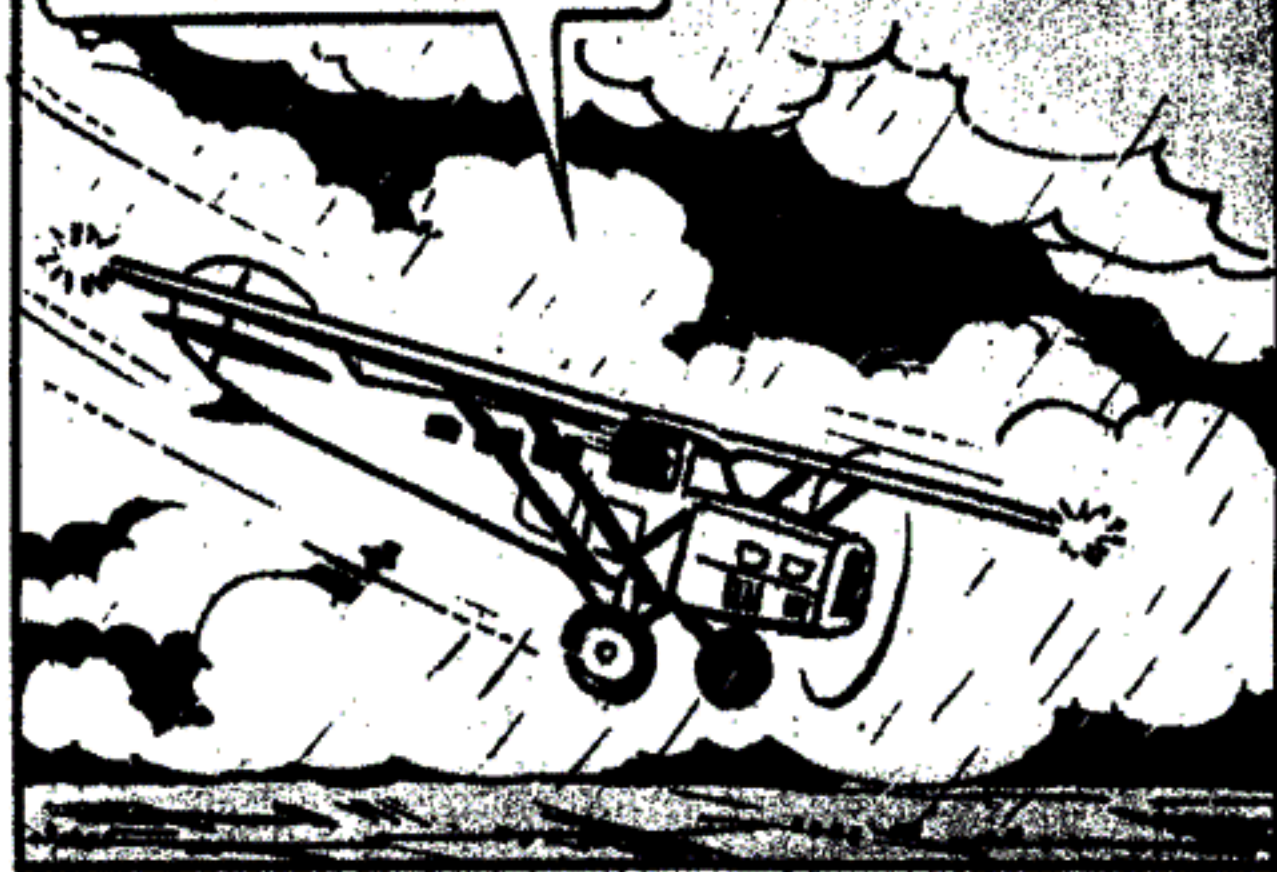

¡ HUMM! HAY TORMENTA, ESTA LLOVIENDO BASTANTE Y CON VIENTO ARRACHADO



BUENO, MIENTRAS NO HAYA MALES PEORES PREFIERO SEGUIR EN ESTAS CONDICIONES

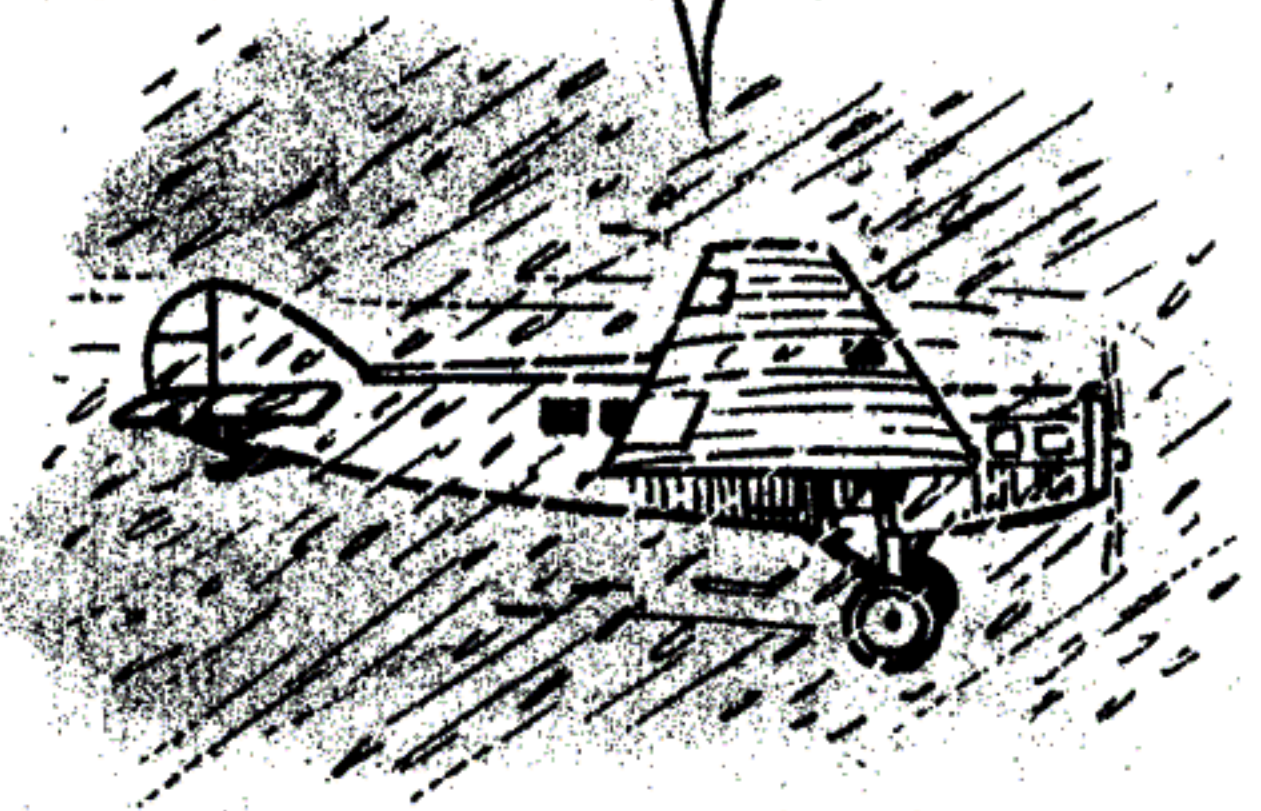

¡POR UN RATO LARGO, Y VOLANDO A CIERTA ALTURA LOGRABA EVITAR LAS RAFAGAS DEL VIENTO ARRACHADO. PERO LA LLUVIA NO ME DEJABA VER NADA, SOLO ME GUIABA POR LOS INSTRUMENTOS Y NO DEBIA ESTAR LEJOS DE MI META



¡ VAYA UNA NOCHECITA !
SEGÚN MIS CÁLCULOS, YA
DEBO ESTAR CERCA DEL
AERODROMO... LAS
LUCES QUE PASÉ RASANTE...



... PARECÍAN DE LA ESTACIÓN
DEL FERROCARRIL DEL
PUEBLO... PERO NO VEO
NADA MAS EN ESTA NEGRURA

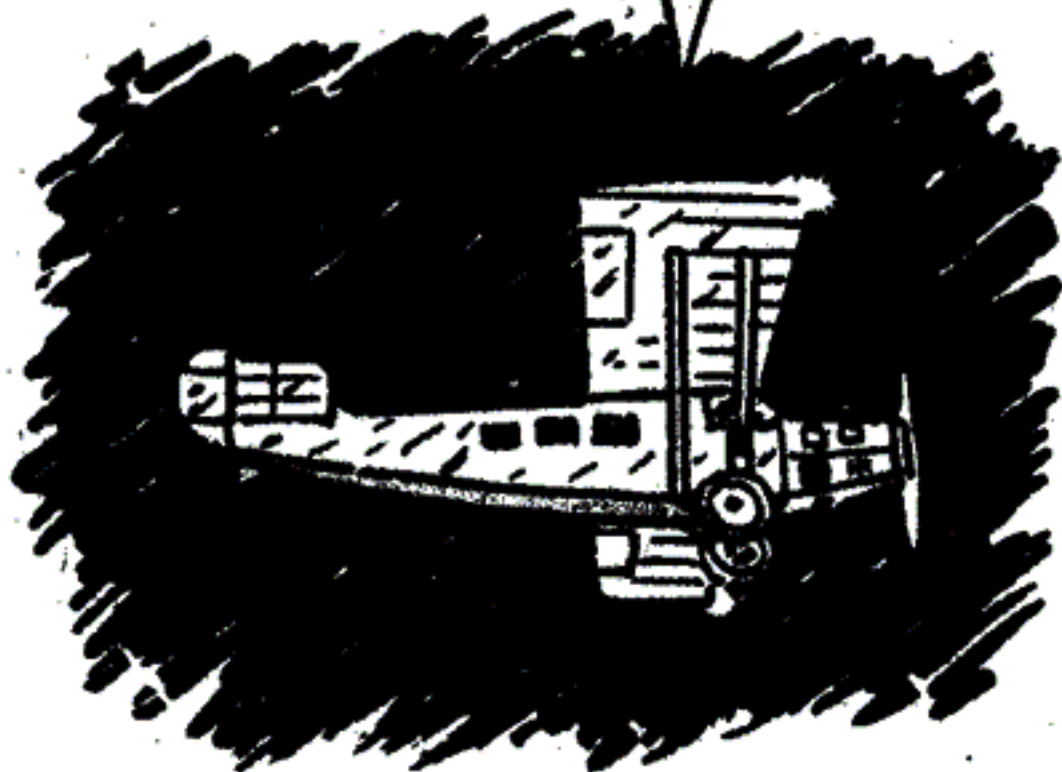

¡ OH, ALLÍ !... ¿ Y ESAS LUCES ?
¡ PARECE UN SEÑALAMIENTO !
¿ NO SERÁN DE LA PISTA ?...
VOLARE EN CIRCULOS A BAJA
ALTURA PARA CERCORARME



¡ CLARO ! ¡ SI ESTOY
SOBRE EL AERODROMO !
¡ CASI ME PASO !...



INDUDABLEMENTE NO ME
ESPERABAN ESTA NOCHE...

AHÍ VUELVE,
PARECE QUE SE
DISPONE A
ATERRIZAR



¡ VEREMOS COMO SALGO DE ESTA !
LOS MUCHACHOS SE ARREGLARON
COMO PUDIERON PARA
SEÑALARME LA PISTA

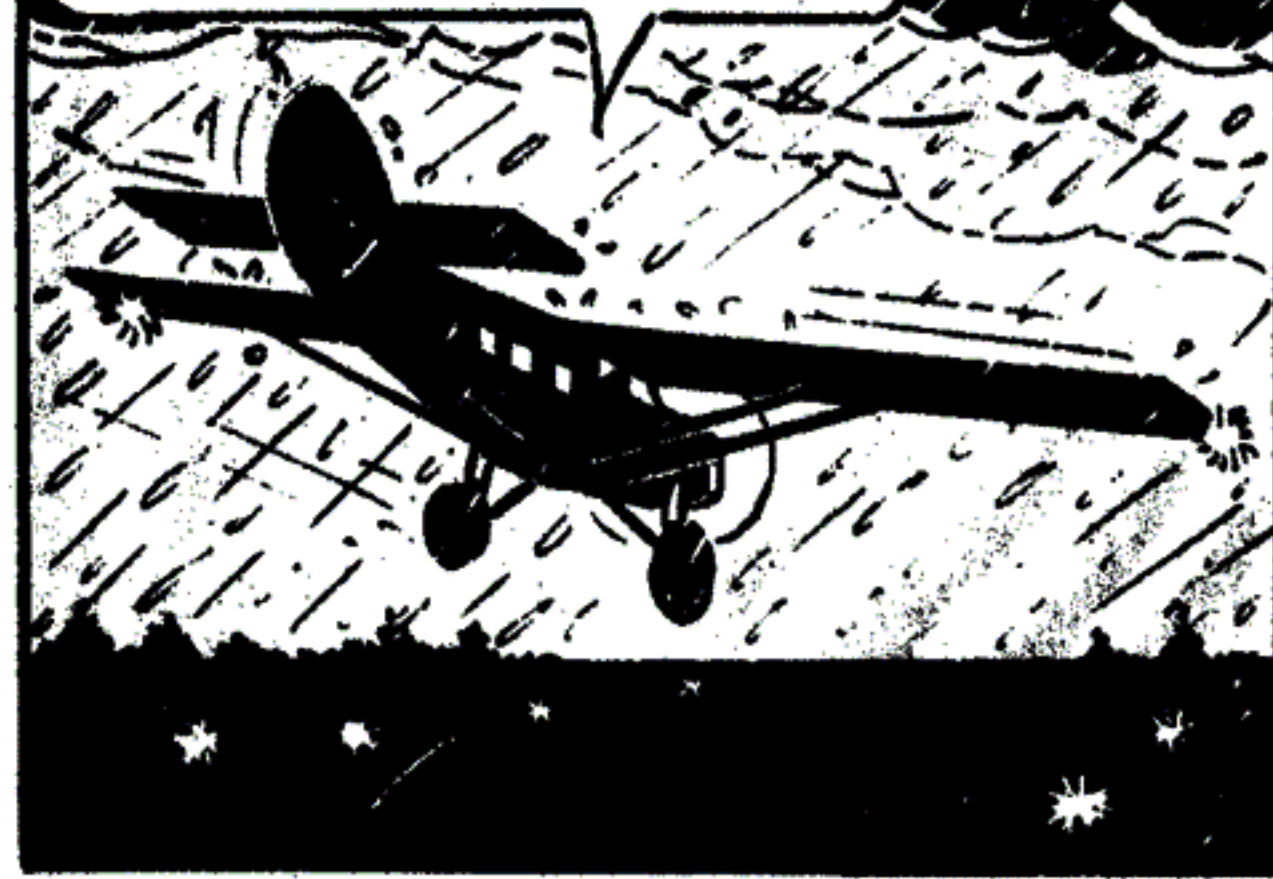



¡A DURAS PENAS PUEDO VER, EL AGUA DIFICULTA LA VISIBILIDAD!...



¡ PARA COLMO, AHORA TENGO VIENTO GRUZADO!... YA DEBO ESTAR POR TOCAR TIERRA...
...O AGUA... PORQUE ESTO, MAS PARECE UN LAGO QUE UNA PISTA



DE PRONTO SENTÍ COMO UNA RUEDA SE POSABA, Y ENSEGUIDA LA OTRA...



¡ HABIA TOCADO TIERRA, PERO A CAUSA DEL VIENTO Y EL AGUA, EL AVION PATINABA Y ME COSTABA MANTENER LA ESTABILIDAD

¡ CIELOS! ¡ COMO COLEA! ¡ SI NO LOGRO DOMINARLO ME VOY A IR CONTRA EL HANGAR!...



¡ PEDAL IZQUIERDO... PEDAL DERECHO!...
¡ UFF!... ¡ MALDITO VIENTO! ¡ CORTARE EL CONTACTO!



¡¡ ATERRIZÓ!!
¡ PERO VIERE HACIENDO ZIG ZAG!...

LA MÁQUINA RECORRIÓ UNOS METROS MÁS Y FINALMENTE SE DETUVO CASI SOBRE LAS PUERTAS DEL HANGAR.



¡AHÍ ESTÁ! ¡RÁPIDO MUCHACHOS! ¡PONGANLE LAS CALZAS!

¡AMARRÉMOSLO!

¡AHÍ VIENEN EN MI AYUDA!



¡UFFF!... ¡MENOS MAL! ¡CREÍ QUE ESTE ATERRIZAJE NO TERMINABA NUNCA!...

©BRANDO CON RAPIDEZ, LOS MUCHACHOS COLOCARON LAS CALZAS Y AMARRARON EL APARATO PARA EVITAR LA ACCIÓN DEL VIENTO



¡LISTO!... ¡PUEDEN BAJAR YA!...

¡SEÑORES PASAJEROS! ¡EL VIAJE HA TERMINADO, PUEDEN IR DESCENDIENDO!



ESTOS RECIÉN SE DESPERTABAN



¡OH! ¡BRAVO! ¡LLEGAMOS SANOS Y SALVOS!

¡TODA UNA HAZAÑA!

EL CORREO HA LLEGADO, HE CUMPLIDO



¡BIENVENIDOS!
AUNQUE NO LOS
ESPERÁBAMOS
HASTA MAÑANA

HEMOS GANADO
HORAS, GRACIAS
A LA PERICIA DEL
PILOTO



BIEN, SEÑORES, HE CUMPLIDO,
DISEÑE QUE LLEGÁRIAMOS ESTA
NOCHE Y AQUÍ ESTAMOS, PESE
A LOS PELIGROS QUE TUVIMOS
QUE AFRONTAR... ¡CLARO QUE...



... PODÍAMOS HABER LLEGADO
COMODAMENTE MAÑANA! BUENO,
DE TODOS MODOS CON ESTE
TIEMPO SERÁ IMPOSIBLE
LLEVARLOS HASTA EL PUEBLO,
ASÍ QUE PASARÁN LA NOCHE
AQUÍ, Y MAÑANA...



¡¡ PERO, REMALDICIÓN!!! ¿ENTONCES QUE
TIEMPO GANAMOS? ¡ARRIESGÓ NUESTRAS
VIDAS Y ESTAMOS EN LAS MISMAS
CONDICIONES! ¡TOME POR ESTÚPIDO!

¡UY!...

¡AYY!...



¡Y ASÍ ERA, MUCHACHO!... PESE A LAS INCLEMENCIAS DEL
TIEMPO Y A LOS INSULTOS DE LOS PASAJEROS, HABÍA
CUMPLIDO UNA HAZAÑA, INAUGURÉ LA RUTA AL SUR
EN VUELO NOCTURNO PARA NUESTRA COMPAÑIA
CON LOS PRECARIOS MEDIOS QUE CONTÁBAMOS EN
ESE ENTONCES ¡PERO EL ESFUERZO VALÍA LA PENA,
ASÍ NACIÓ EL SERVICIO AEROPOSTAL!

COMPRENDÓ, ABUELO,
Y ESTE ES EL RESULTADO
DE LO QUE FORJARON
LISTEDES

Wolpé

FIN

TECNO-CIENCIA-FICCIÓN

RESORTE

EL AYUDANTE
DEL PROFE

Por DOL

"LA PRUEBA"

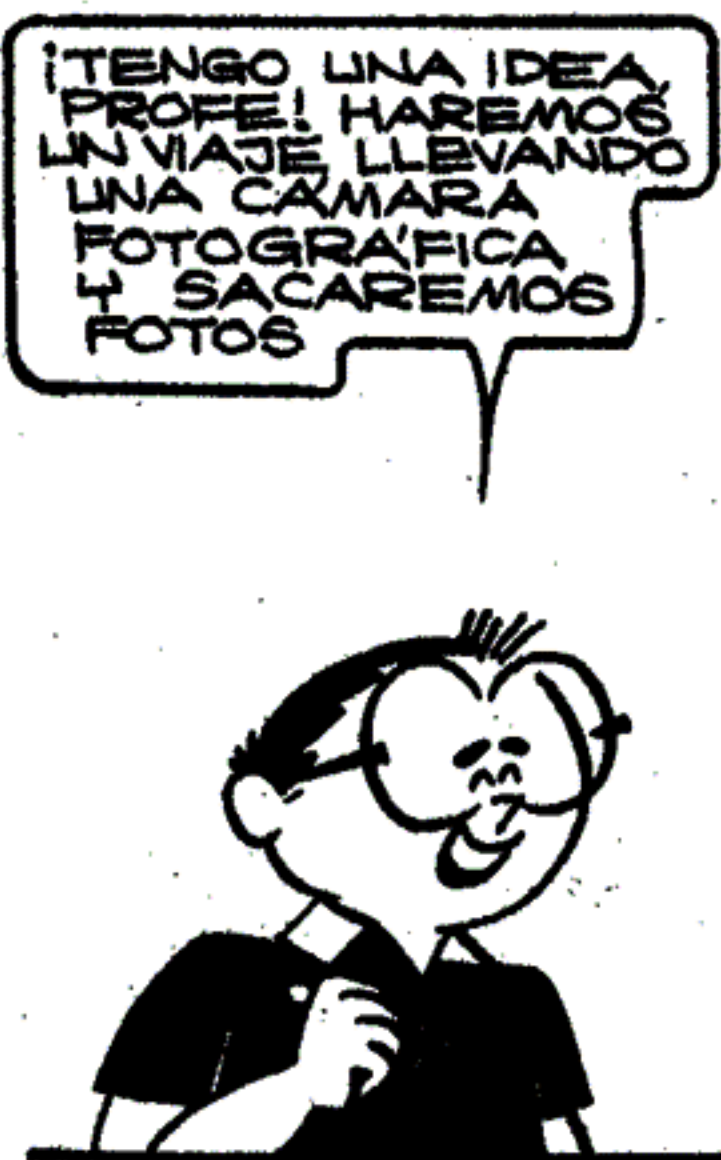
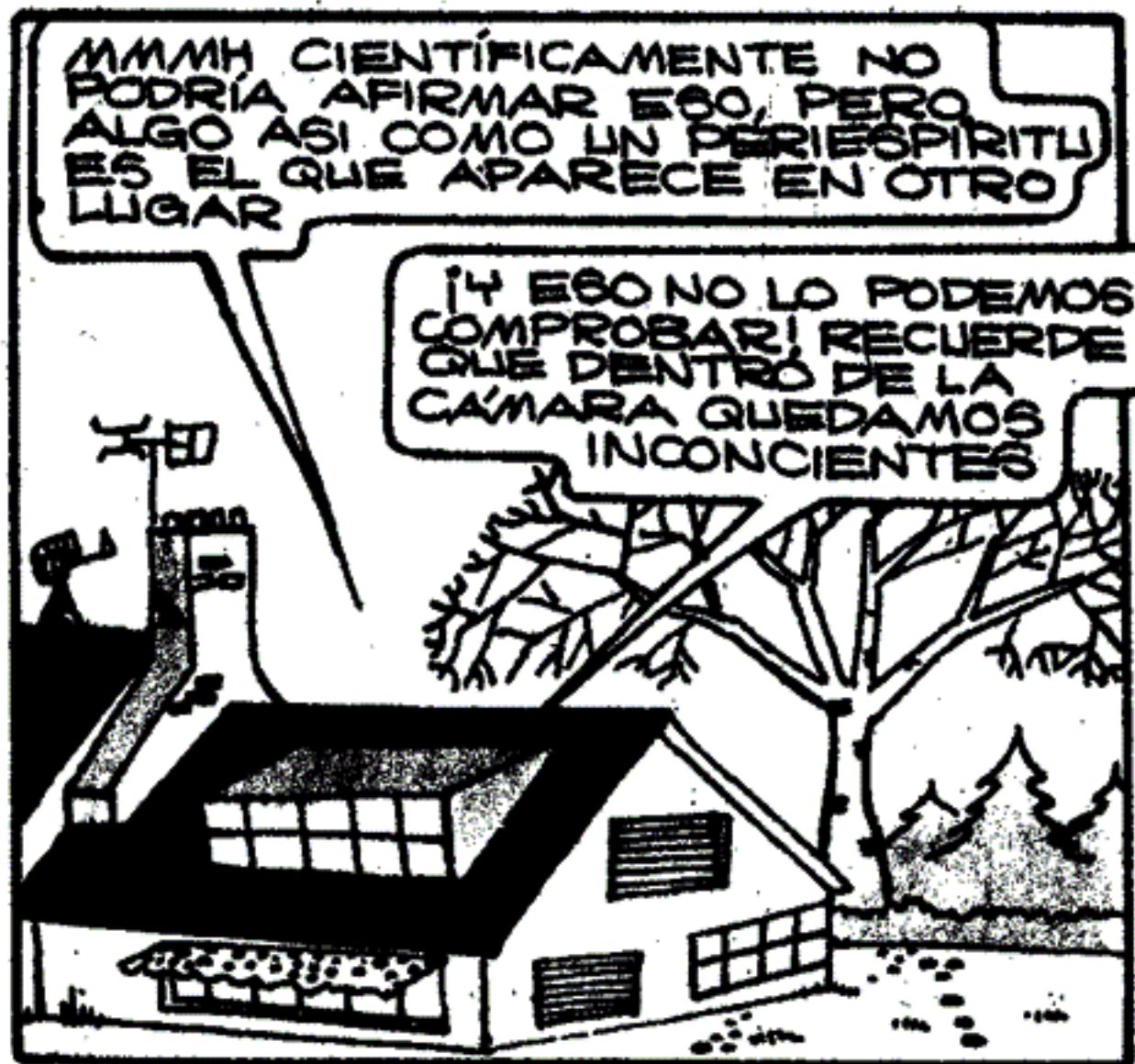
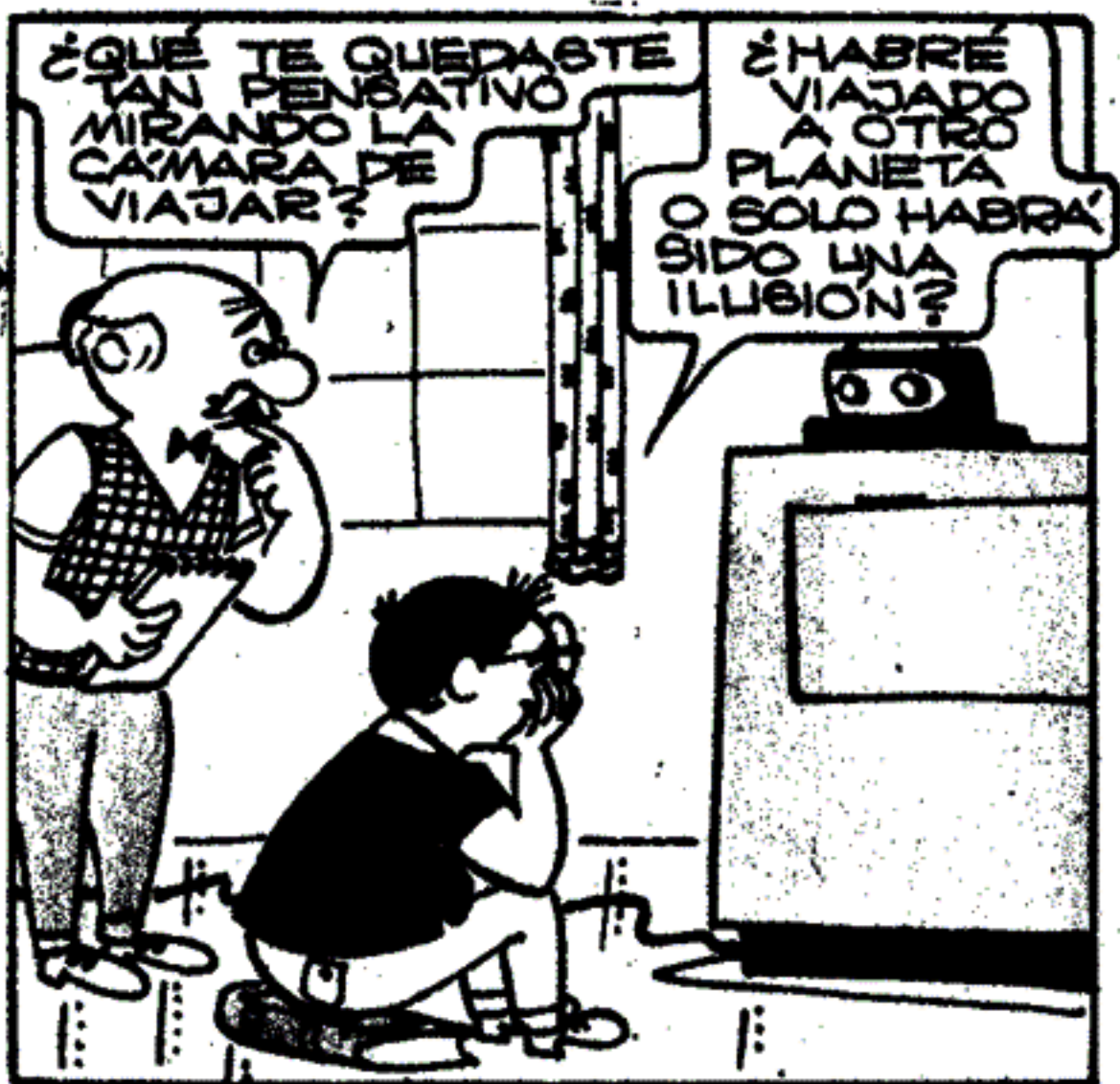

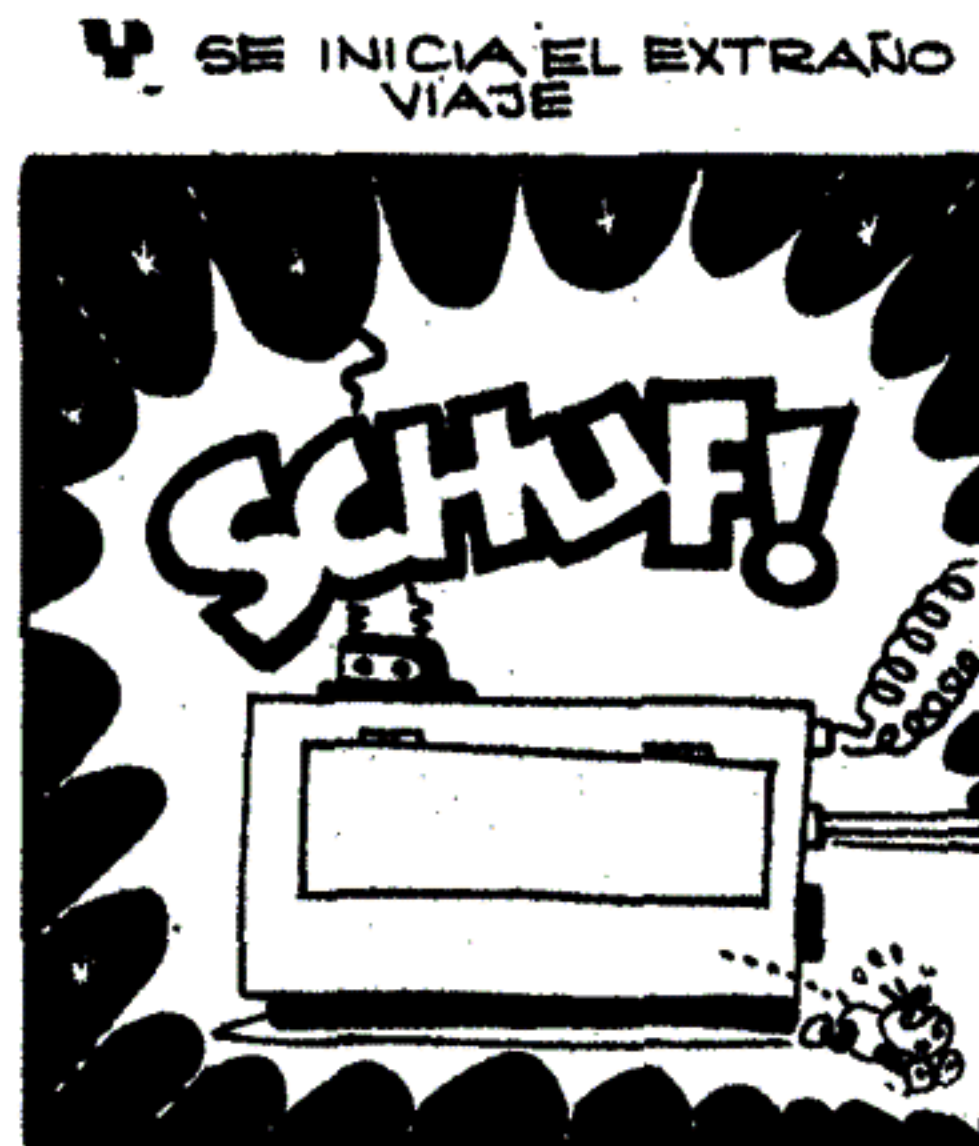
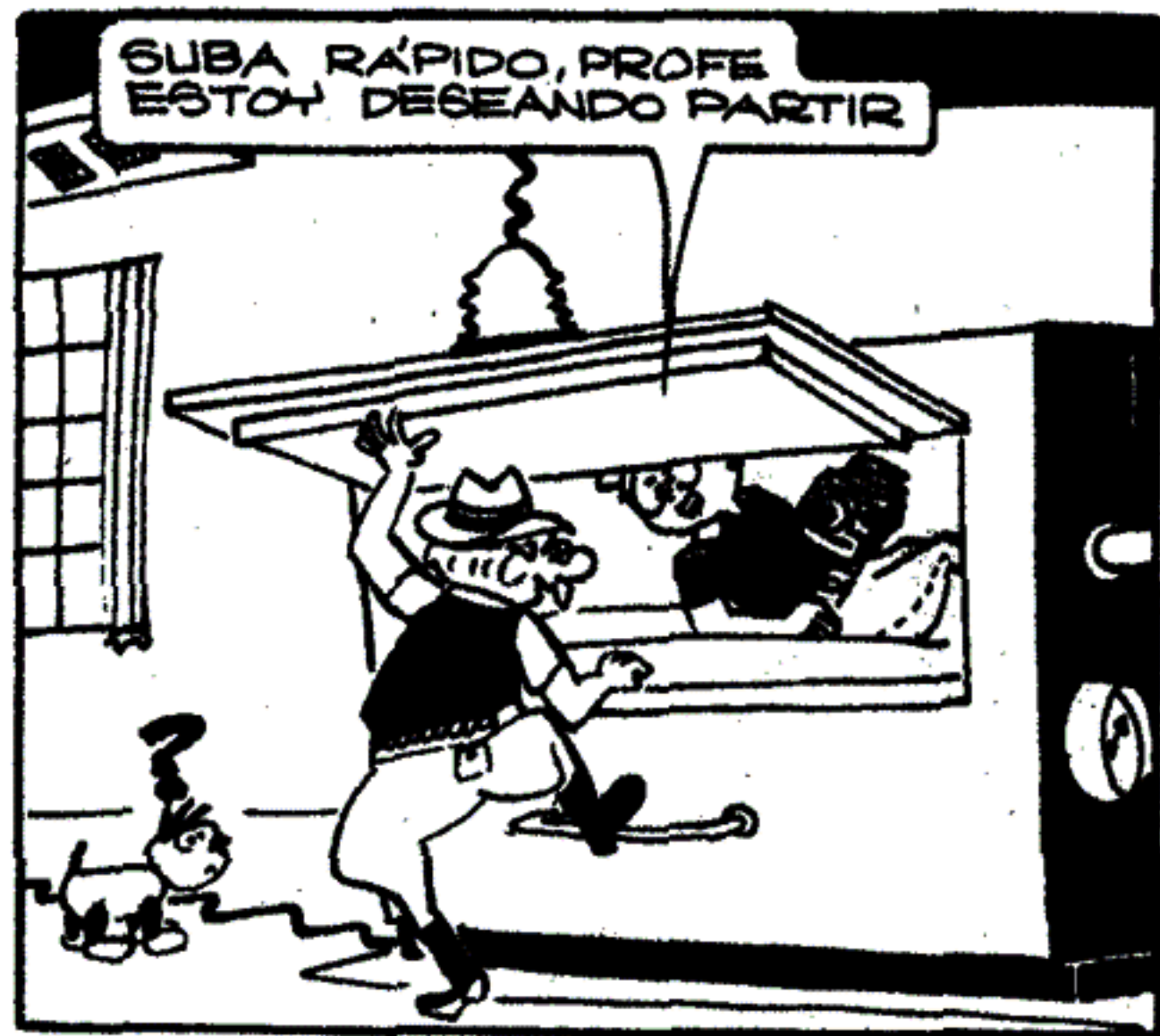

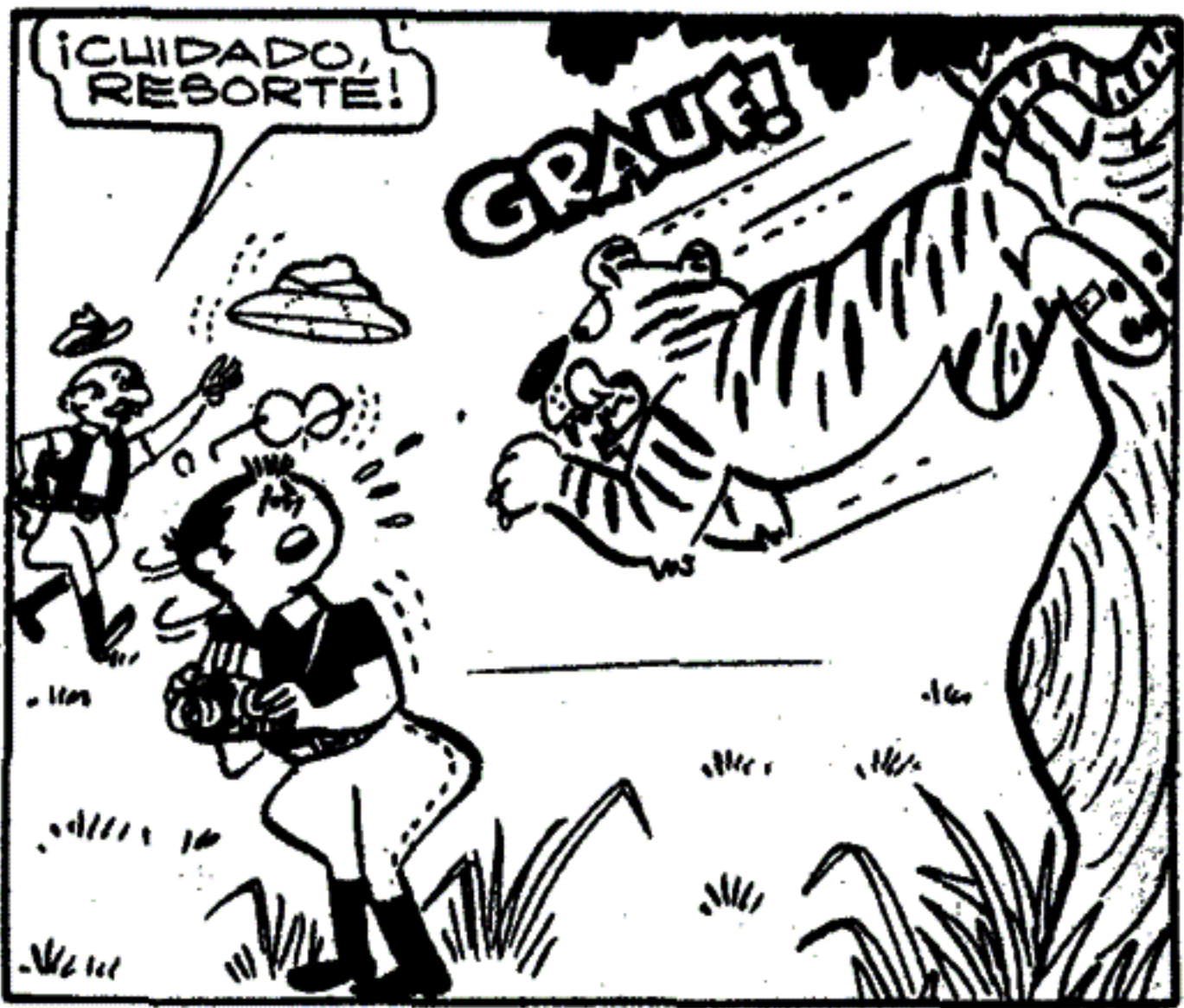
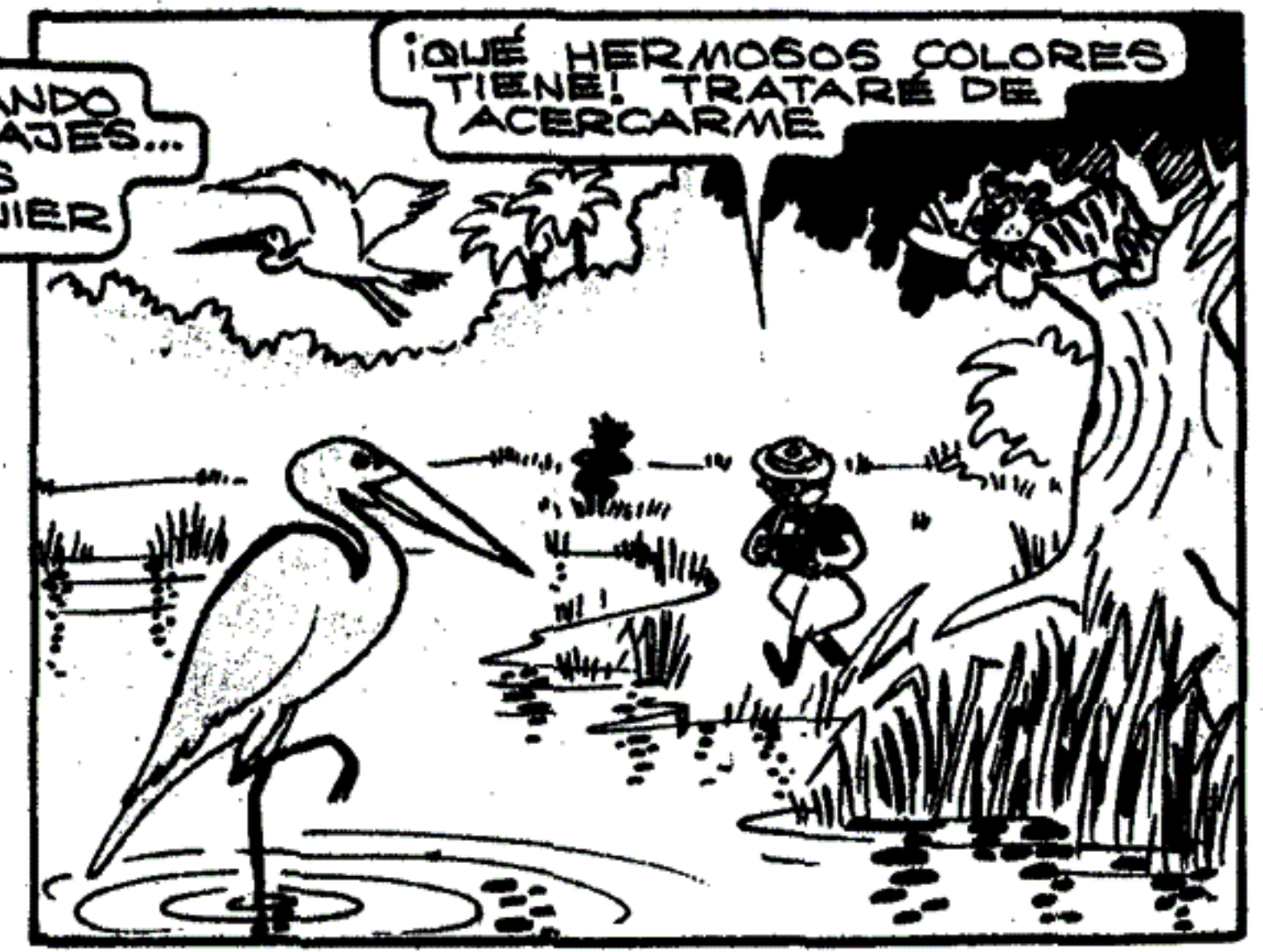

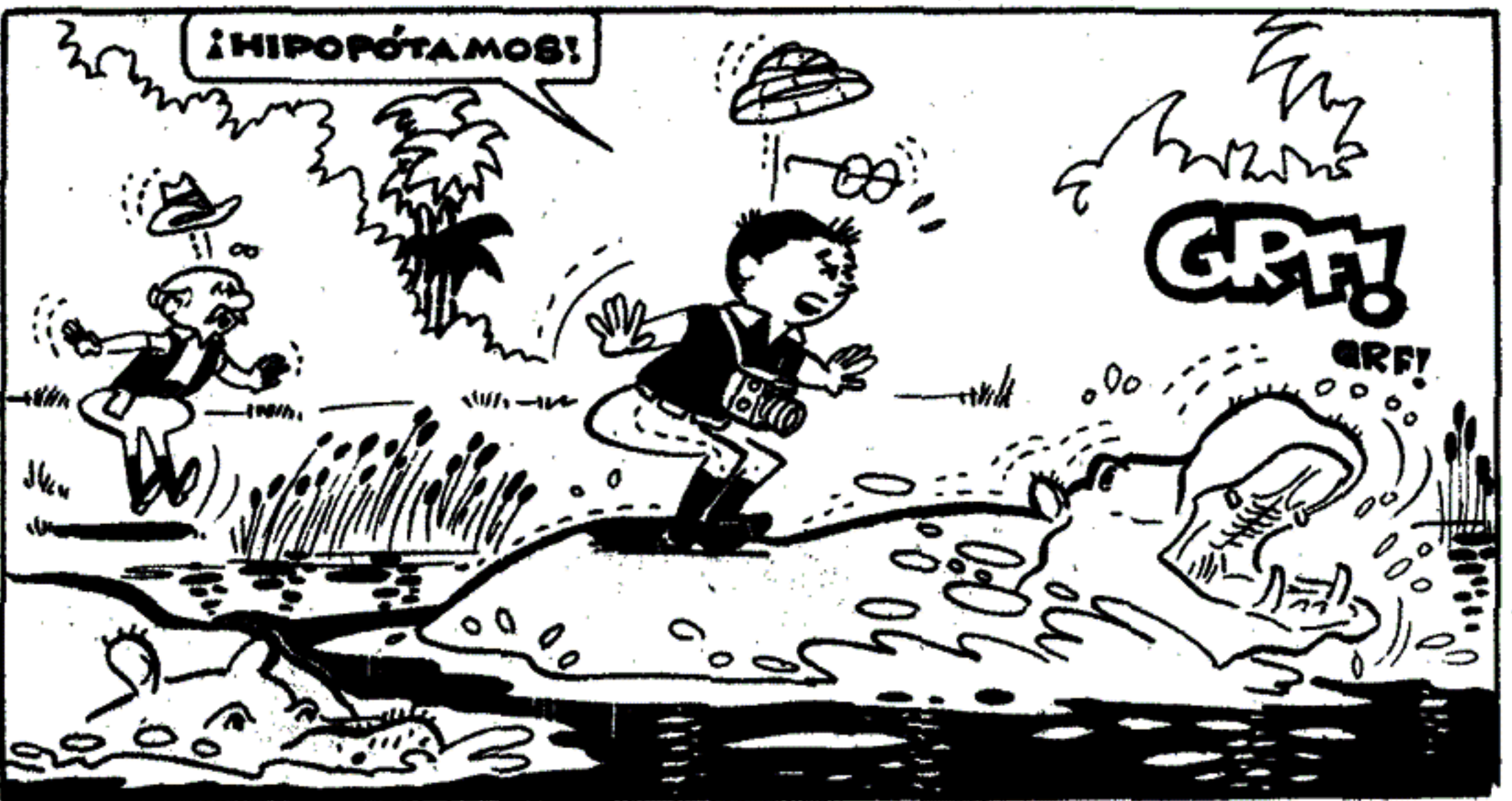





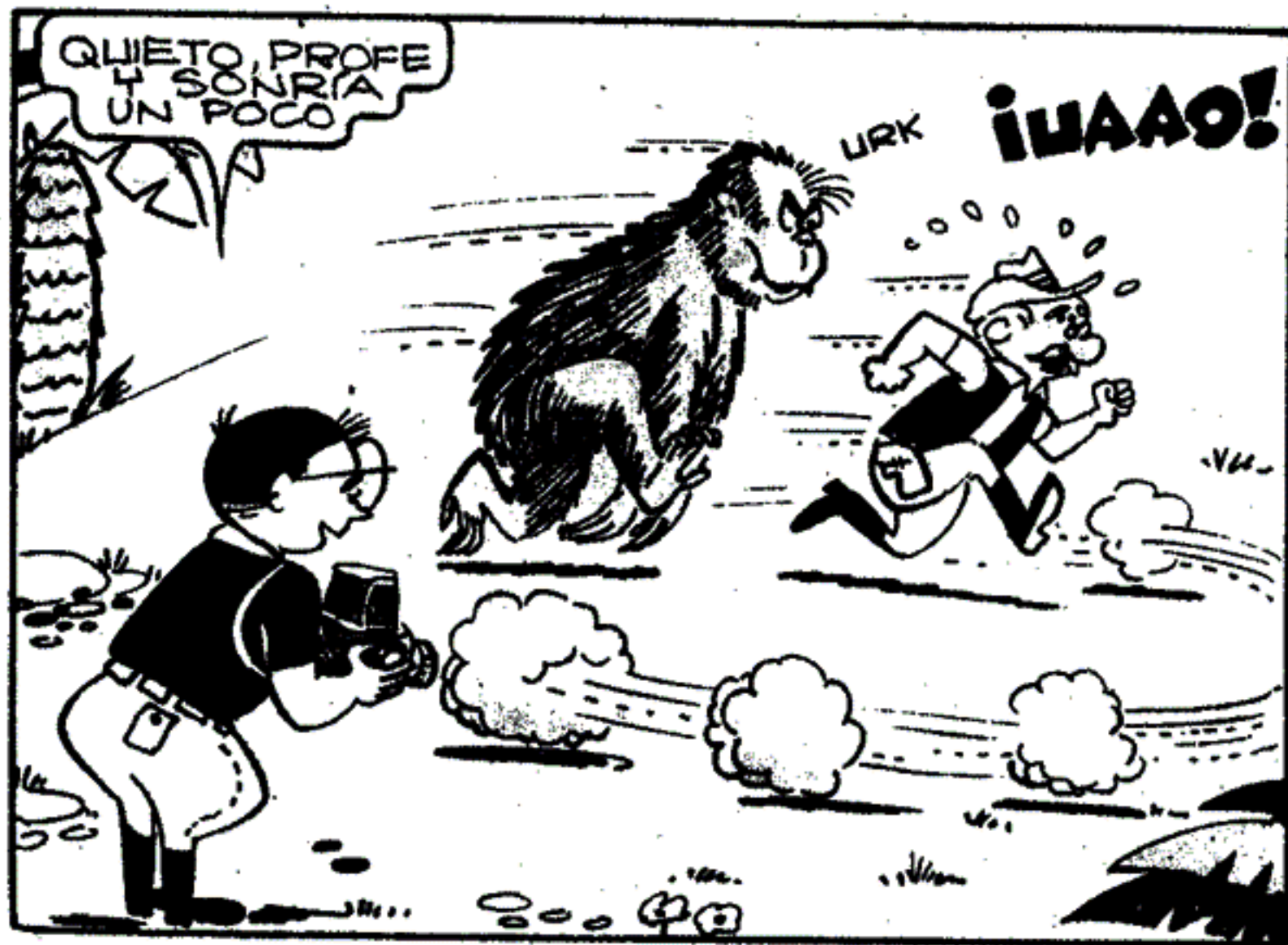

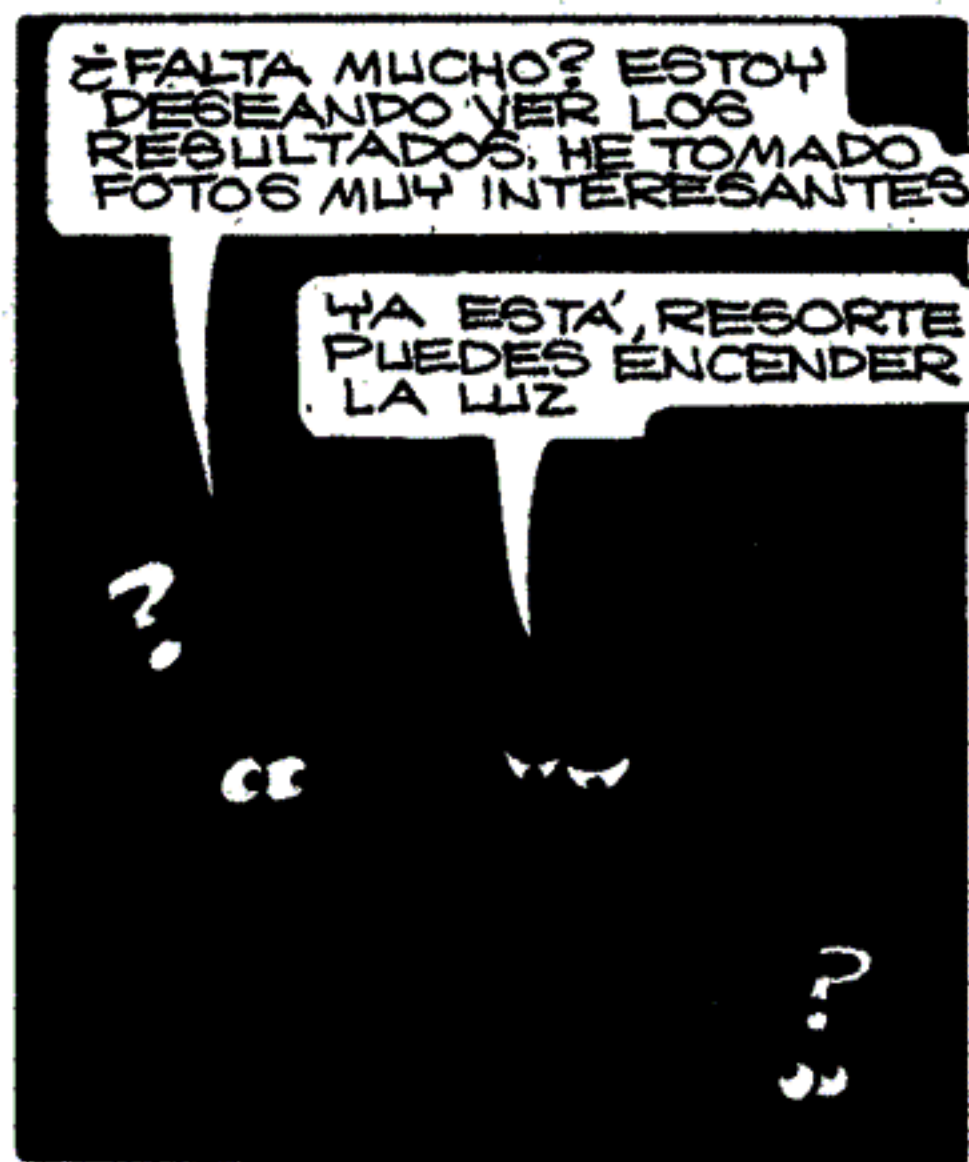

TUERKITO GASOLINA

"UNA BUENA PROPINA"

GUIÓN: BENAVIDEZ — DIBUJOS: SEGUI.



NO SÉ, TUERKITO, ES LA PRIMERA VEZ QUE LO VEO. LO QUE SÉ ES QUE LO HAS DEJADO AL PELO. TE FELICITO

GRACIAS



QUEDÓ EN VENIR A BUSCARLO A LAS CUATRO. ¡Y MÁS QUE SEGURO QUE TE DARÁ UNA BUENA PROPINA, JAJA!



ENTONCES VOY A SALIR A PROBARLO. QUIERO QUE QUEDE BIEN CONFORME POR EL PRESTIGIO DE ESTE TALLER...





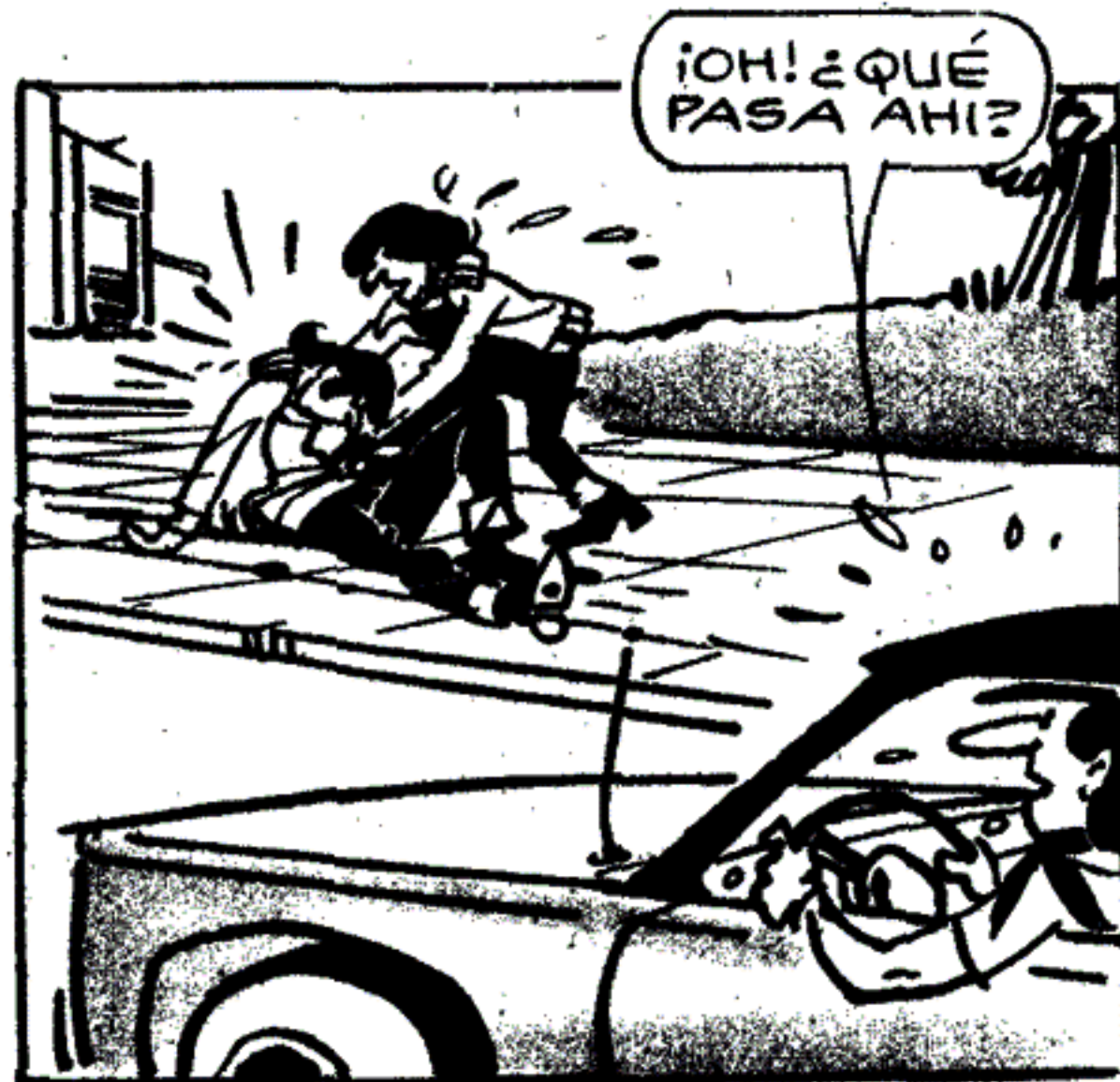

¡OH, QUE MALA SUERTE! ¡YA A LAS CUATRO HAY QUE ENTREGARLE EL COCHE A SU DUEÑO! ¡DON CARBU ME ASESINA!

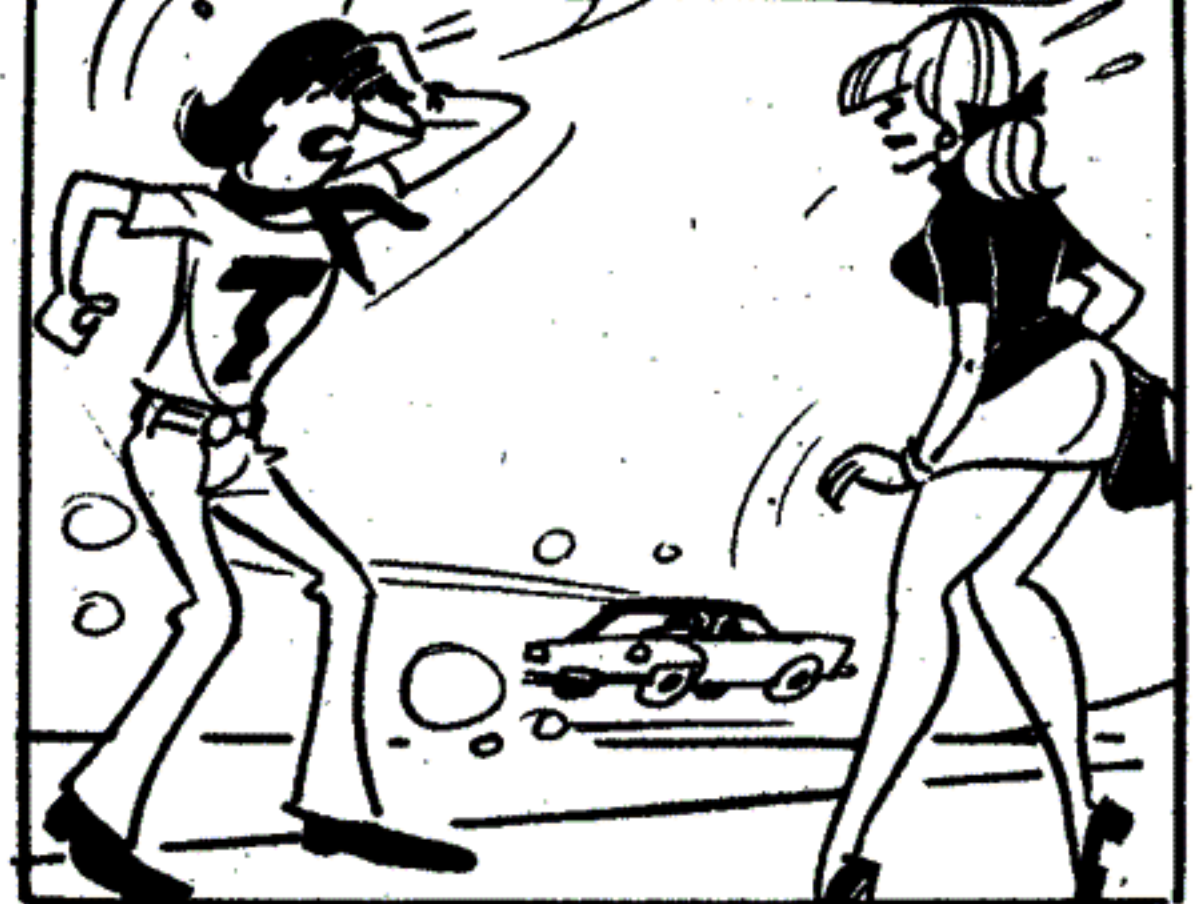

¡EH!
¡PARE, PARE!...
¡NINOS MIRAN!
¡QUE CRETINOS!

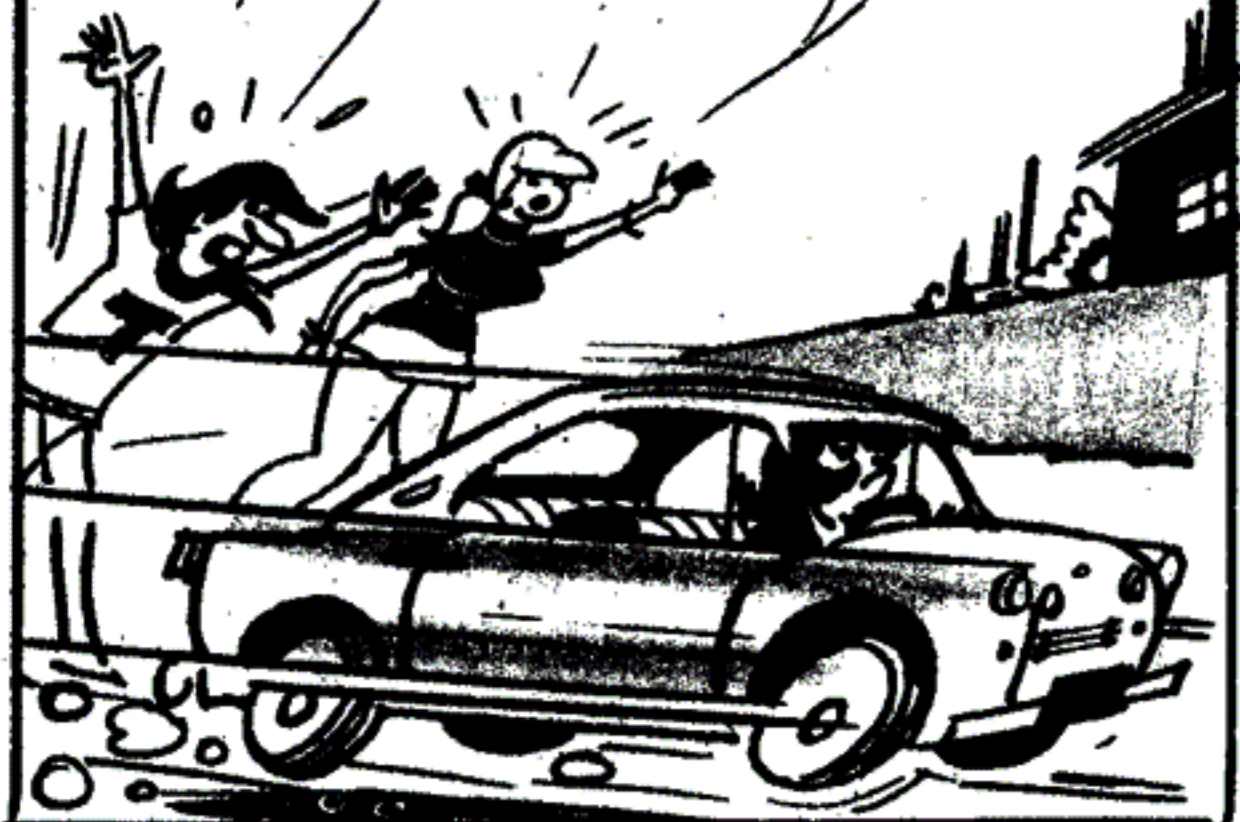

¡NINGUNO SE DETIENE!
¡NOS TOMAN POR MOCHILEROS!
¡NO PODREMOS SEGUIR A ESOS LADRONES!



VAMOS A LA POLICIA
NO PODEMOS PERDER TIEMPO...
¡USARÉ EL MISMO TRUCO DE ESOS LADRONES!



SEGUÍ HACIÉNDOTE EL ARTISTA, GASO... PARECE QUE ALGUIEN VIENE...

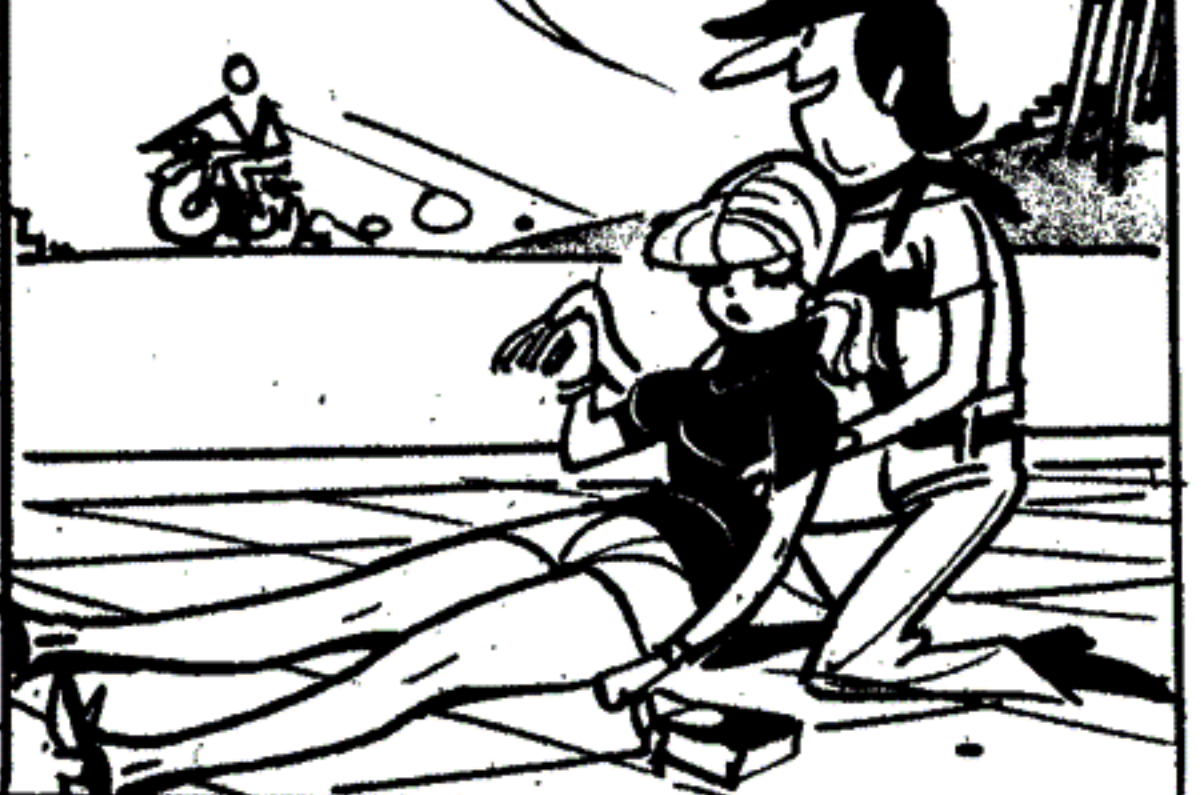

¿QUÉ LE PASA A ESA CHICA?
¿QUIEREN QUE LOS AYUDE?

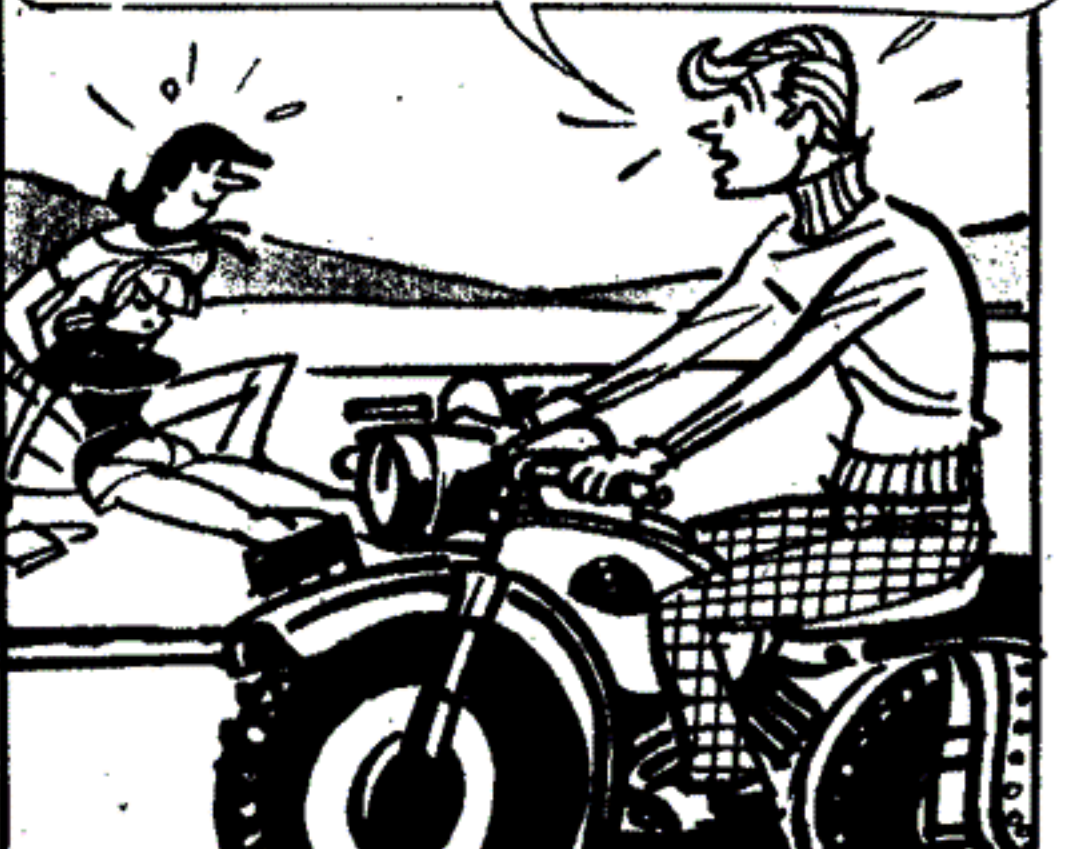

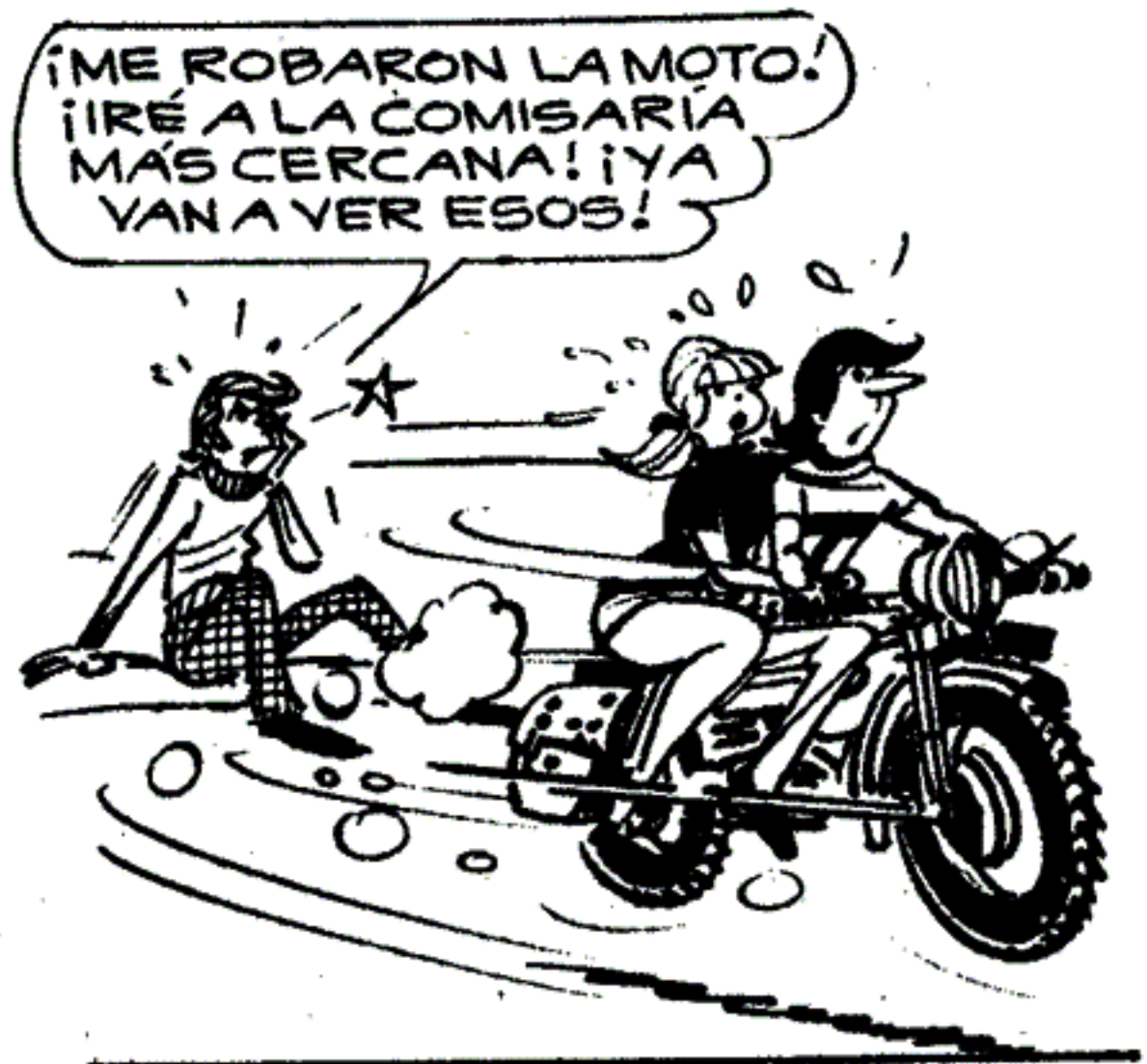

TENÍAS RAZÓN, GASO... LO MEJOR ES IR A LA COMISARIA. ESPERO QUE EL DUEÑO DEL COCHE COMPRENDA..

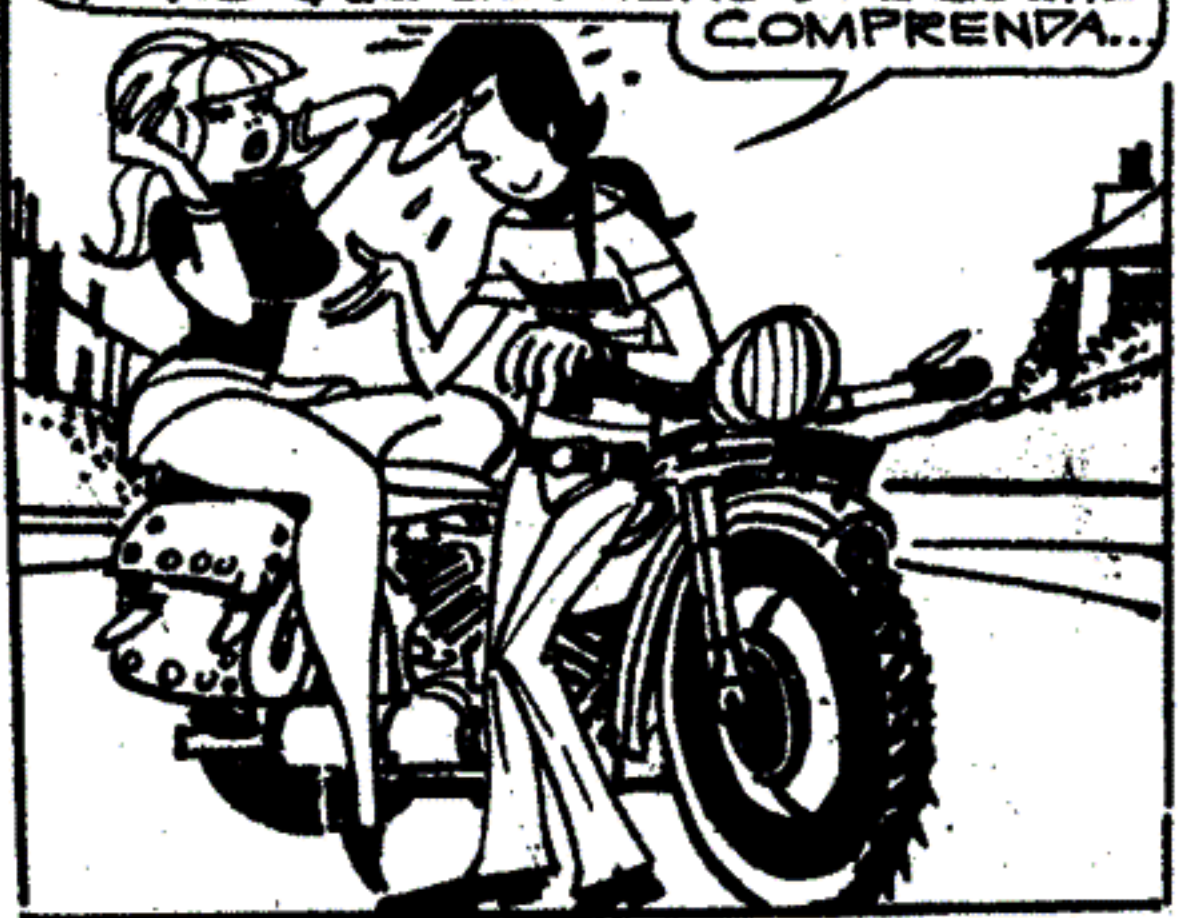

¡OH, MIRA, TUERKITO! ¡ALLÁ ESTÁ EL AUTO!

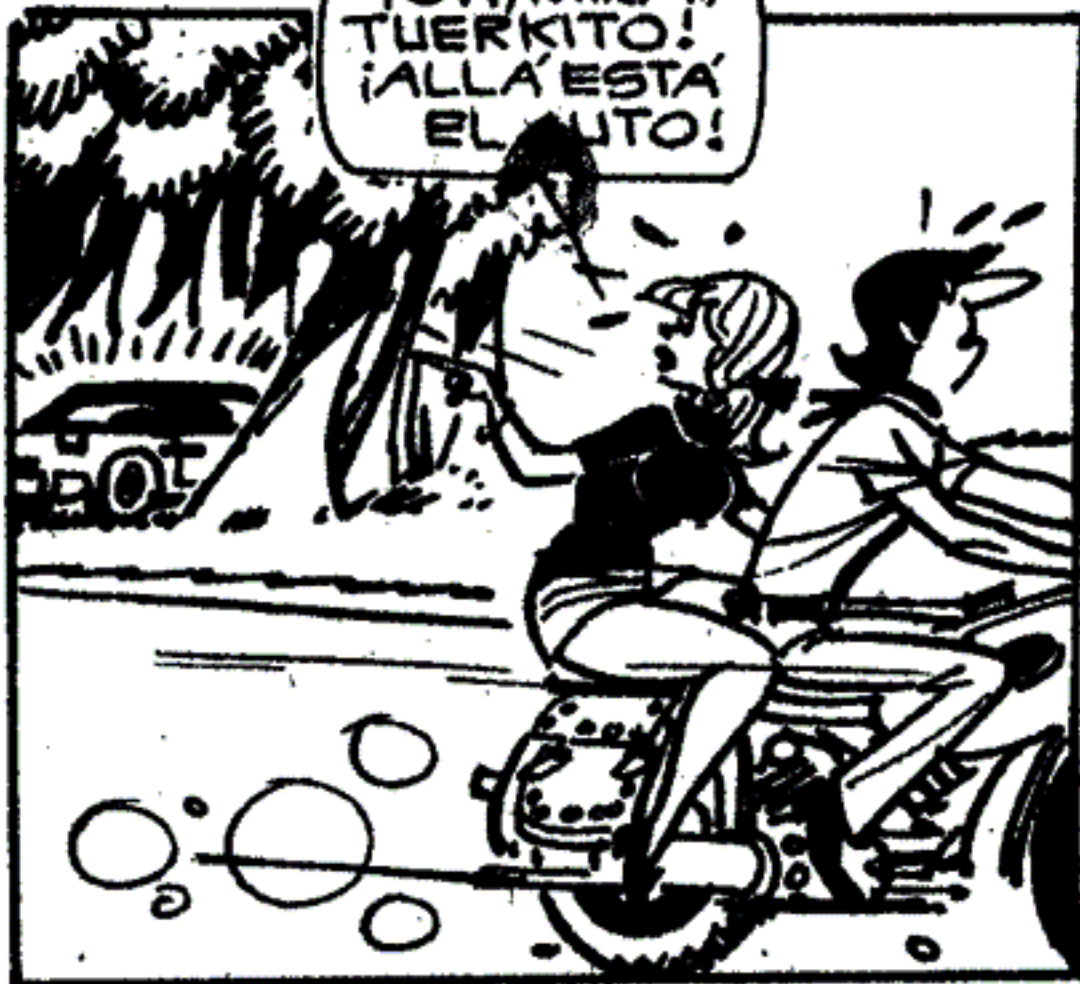

¿LO HABRÁN ABANDONADO YA? Y SI ESOS TIPOS ESTÁN LES MORDERE HASTA LAS OREJAS PARA DARLES UNA LECCIÓN... ¡NO SABEN CON QUIEN SE METIERON!



¡CUIDADO, TUERKITO! ¡NO QUIERO QUE TE PASE NADA! ¡PREFIERO UN NOVIO VIVO A UN HEROE MUERTO!

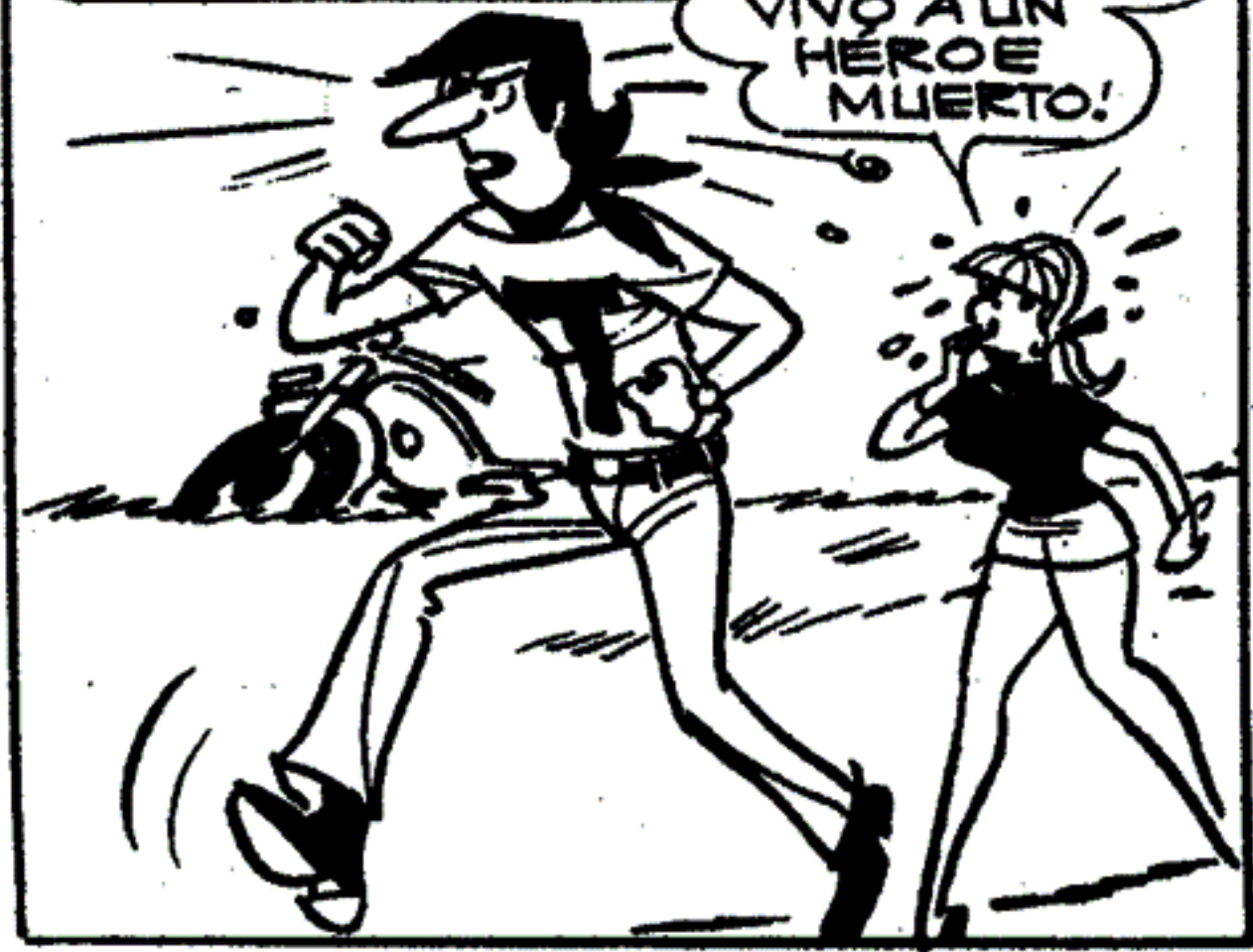

¡OH! ¡ERA UN AUTO IDENTICO!

PE... PERO, ¿QUE QUIEREN AQUI, ENTROMETIDOS?



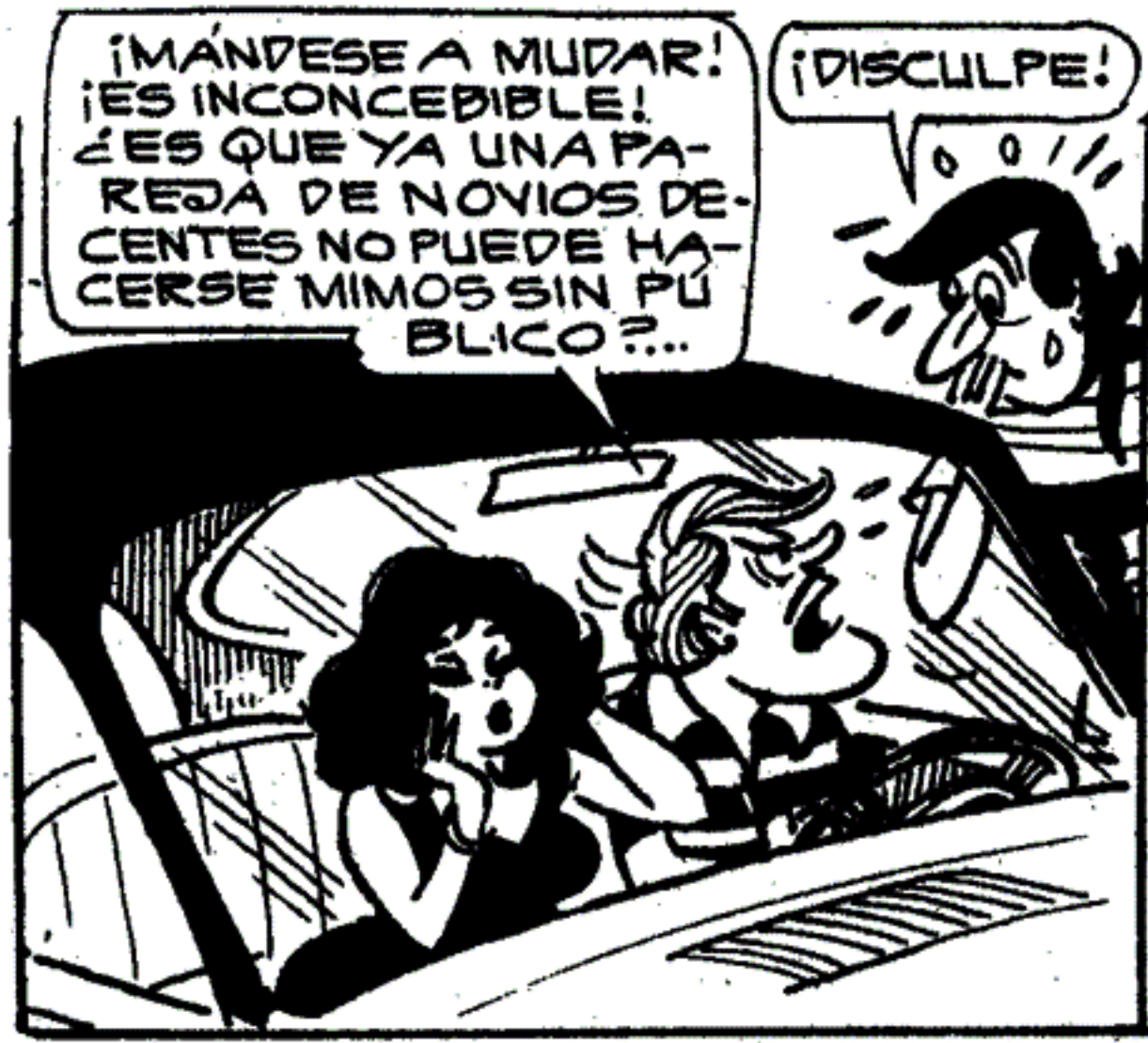

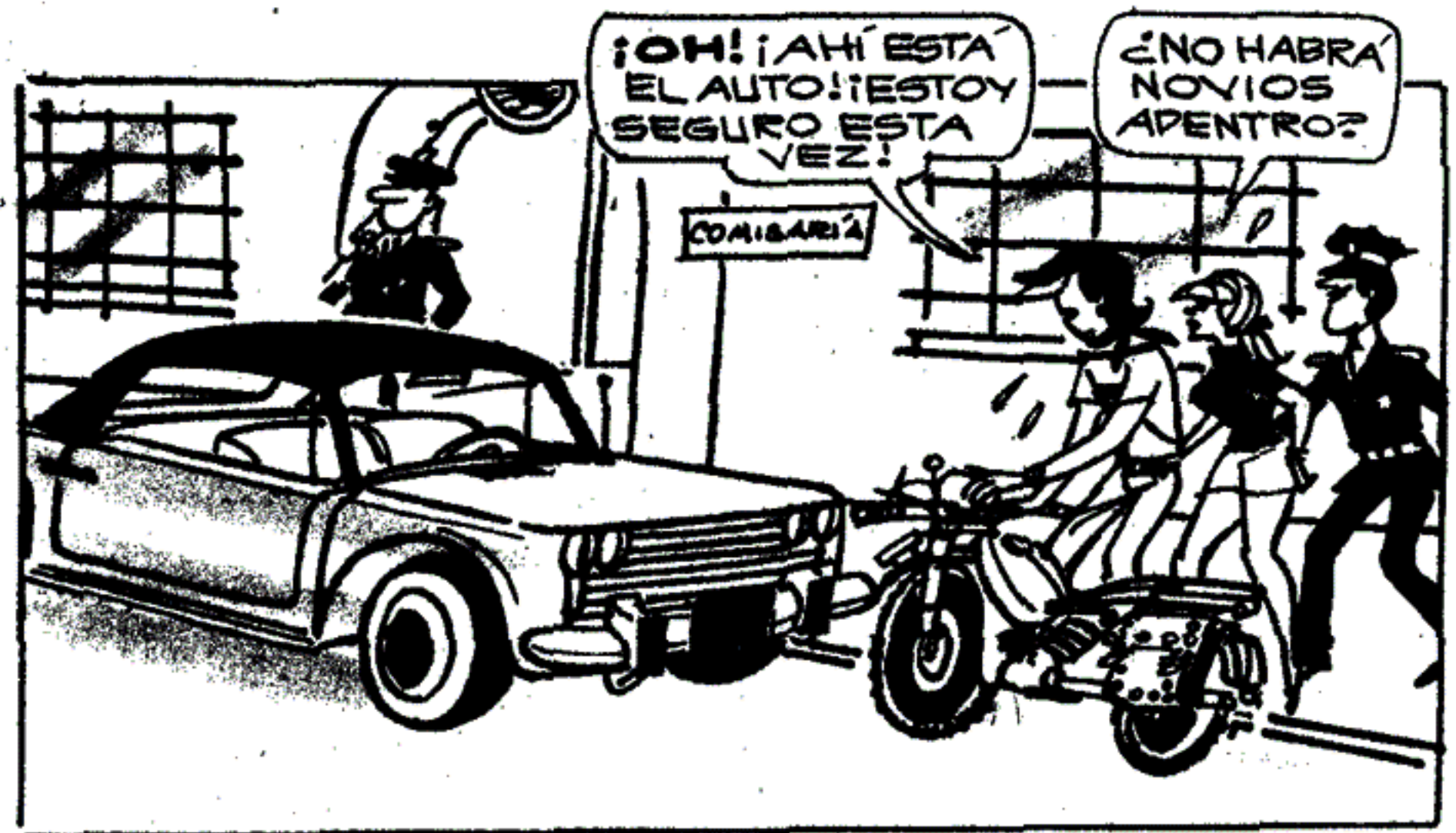



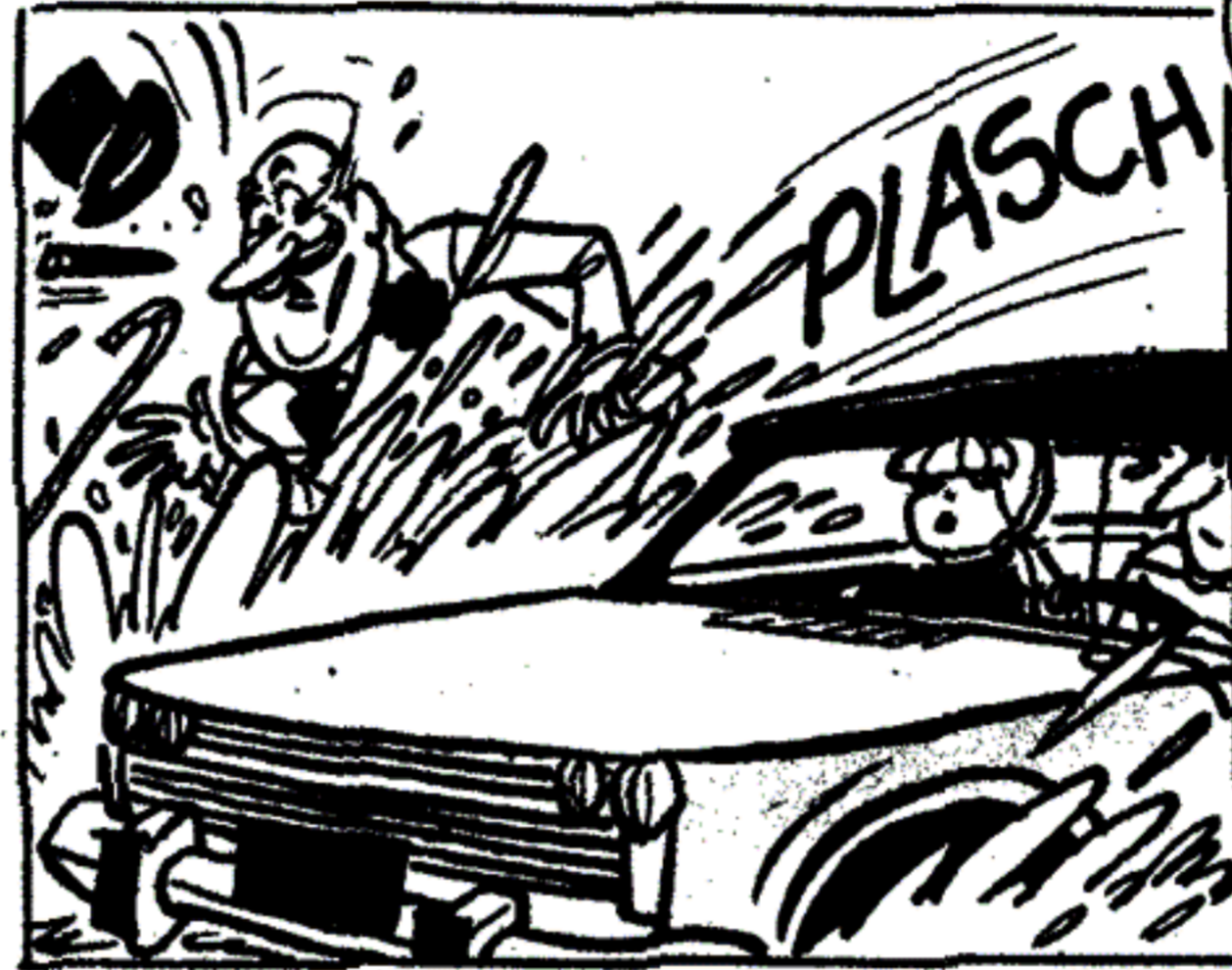
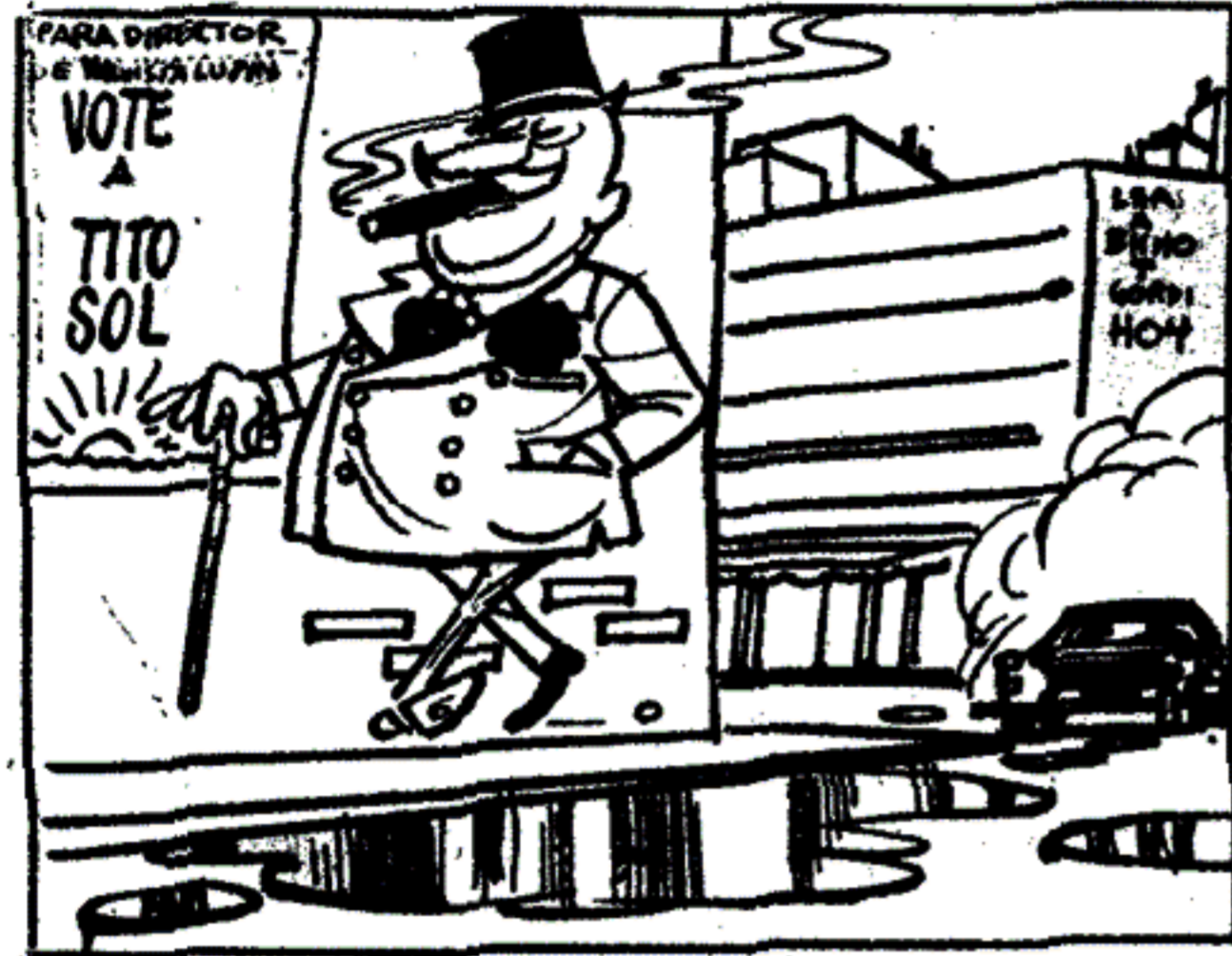

¡MALDITOS AUTOMOVILISTAS! ¡SON LA RUINA DEL MUNDO!



LUEGO ¡QUE PUNTUAL!... AHÍ LLEGA EL DUEÑO DEL COCHE A BUSCARLO... ¡PREPARATE, TUERKITO, PARA RECIBIR UNA BUENA GRATIFICACIÓN POR TU TRABAJO!



¡QUÉDESE LISTO CON LA PROPINA, DON CARBU! ¡NOSOTROS TENEMOS ALGO QUE HACER URGENTE!

¡OH! ¡JUSTO EL SEÑOR QUE EMBARRAMOS ERA EL DUEÑO! ¡COMO LA EMBARRAMOS!



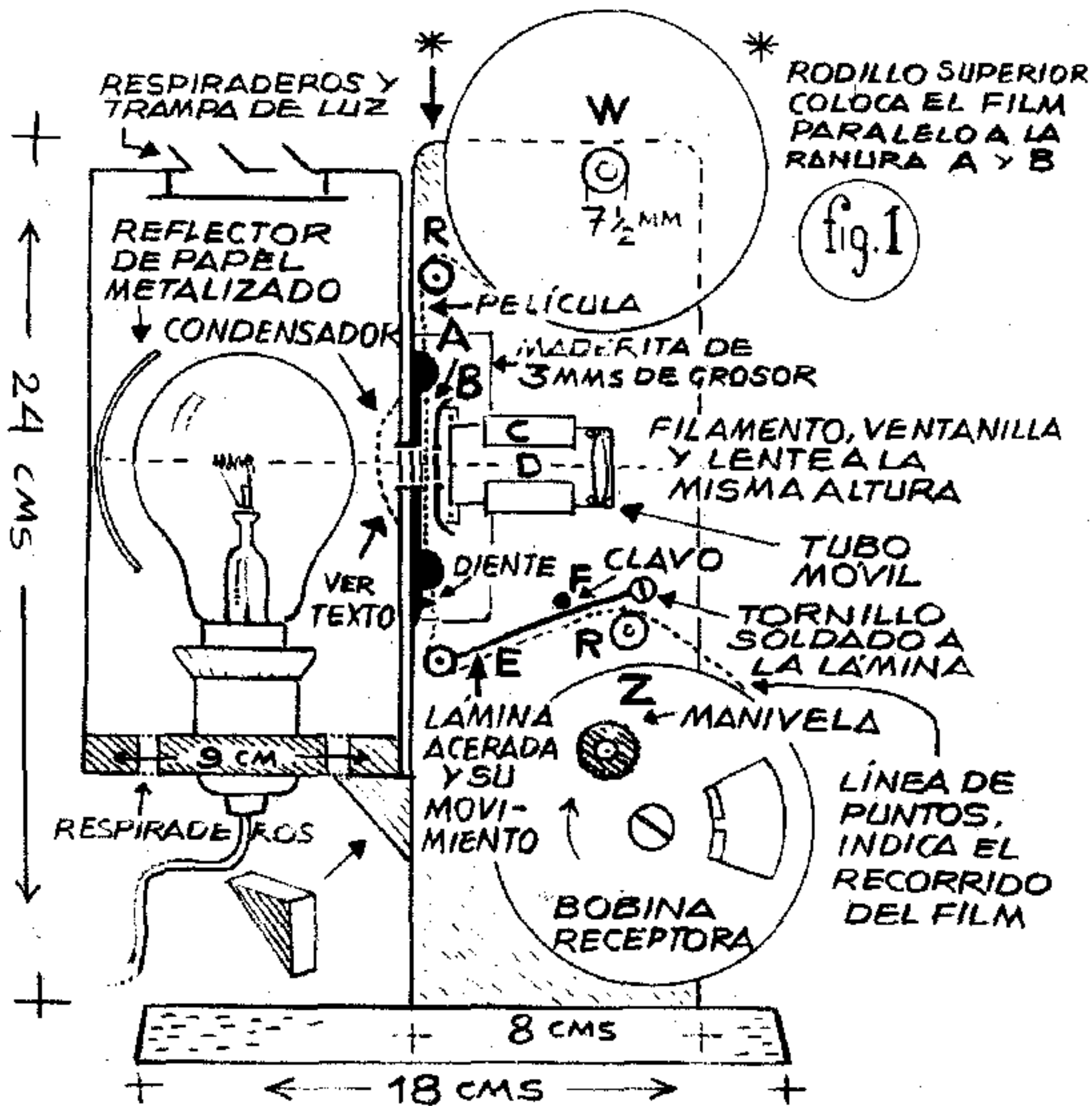

LA PAGINA DE RESORTE

Chicos, he recibido tantas cartas pidiendo que les publique en mis páginas los planitos de un proyector, que después de tantas conversaciones con el director quien con mucha razón me insistía que un proyector de esa naturaleza no es para que lo haga un chico, por fin me permitió hacerlo con uno de los más simples que nos sugirió el dibujante Dol, que ha hecho varios y tiene mucha experiencia en esas construcciones.

Como ustedes sabrán, un proyector de cine debe detener un instante frente a la ventanilla de proyección cada fotograma (cuadrito como decimos nosotros) y luego el siguiente. Esto lo efectúa mediante rodillos dentados, engranajes, grifos o cruz malta, además posee obturador, poleas, mecanismos, etc., etc.

Bueno, chicos, este proyector no tiene nada de eso y la película cobra movimiento en la pantalla como si tuviera todos esos mecanismos.

Les haré una advertencia: todo mecanismo, aunque sea muy simple, requiere un ajuste exacto para funcionar y el que mueve a la película en este proyector aunque sólo consiste en una laminita de acero y un diente o púa que hace detener cuadro a cuadro al film, necesita precisión en su simple movimiento, si no se producirán los siguientes defectos: la película correrá por momentos sin intermitencia (el diente no la toma), el

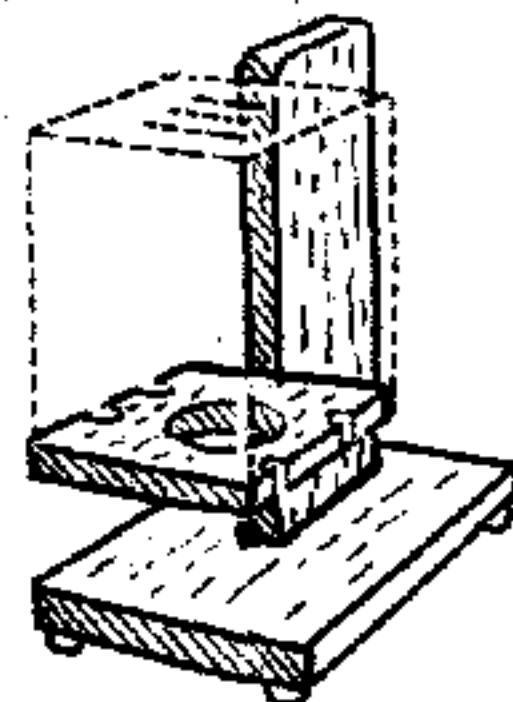

DETALLE DE LAS PARTES DE MADERA UNIDAS

PROYECTOR DE CINE



mecanismo producirá un ruido de matraca debido a que el diente es muy largo y toma mucho al film o que la lámina de acero no tiene la flexibilidad para funcionar con suavidad.

Con todo esto les advierto que no es esta una construcción fácil, pero ustedes insisten y yo la publico. Cómo siempre háganse ayudar por sus papis, hermanos más grandes o amigos que puedan darles una manito. Según la correspondencia veo que muchos chicos trabajan en equipo y así consiguen hacer lo que sólo no se animarían.

CONSTRUCCION

Para construir este aparato necesitamos como principales elementos, una laminita de cuerda de despertador o de algún juguete en desuso de unos seis centímetros de largo y unos cuatro milímetros de ancho, un lenticillo de unos cinco centímetros de distancia focal, y lo demás en cualquier casa lo podremos encontrar, hojalata de cualquier envase, madera, una lámpara de 40 vatios de filamento compacto con portalámparas, un metro de cable

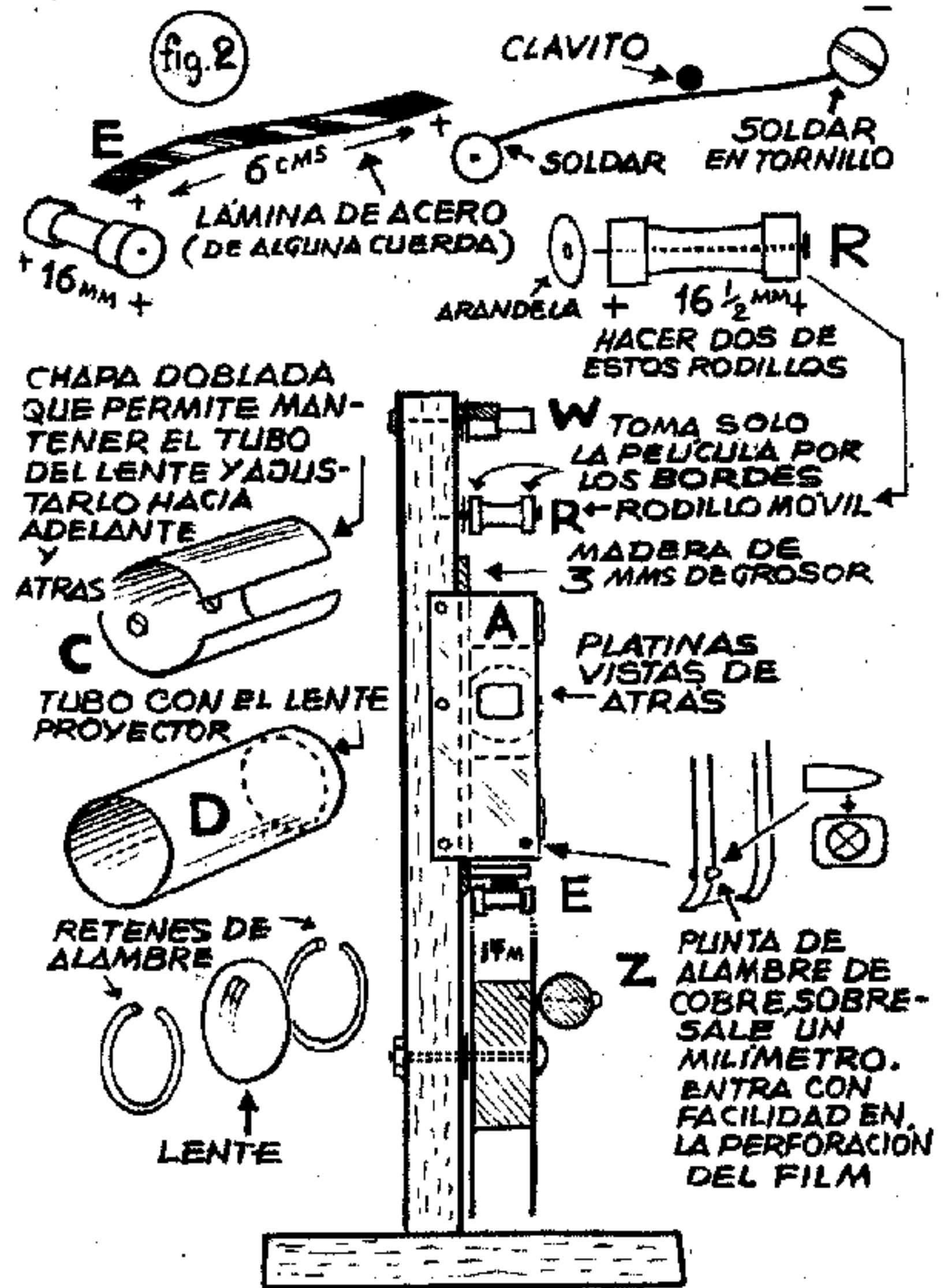

con su enchufe (al cable pueden ponerle una perilla o colocar un interruptor en el proyector).

La película a usar puede ser la que tengan, 16 mm., 8 mm., o Super 8. Este aparato no sirve para películas de 9½ milímetros.

En los dibujos que les doy, todas las medidas están dadas para un aparato de 16 mm., porque me explicó Dol que es el más fácil de hacer, aunque ustedes pueden adaptar todo el mecanismo a uno de 8 mm., pero el lente debe ser de sólo dos y medio centímetros de distancia focal y las guías, ventanillas, bobinas, etc., para film de 8 mm. o Super 8 (este último es más difícil de ajustar el

mecanismo debido a la perforación muy pequeña del film).

Como se habrán dado cuenta el funcionamiento de detener cuadro a cuadro la película no depende del mecanismo sino de las perforaciones del film; el diente y la laminita de acero funcionan de la siguiente forma: al envolver la película mediante la manivela de la bobina receptora, el rodillo inferior R hace que el film levante el elástico E, que llega hasta cerca del diente, el film se desengancha de este y la presión del elástico lo empuja hacia abajo y hacia la guía al mismo tiempo, quedando la próxima perforación del film enganchada en el diente. Este movimiento se repite unas dieciséis veces por segundo.

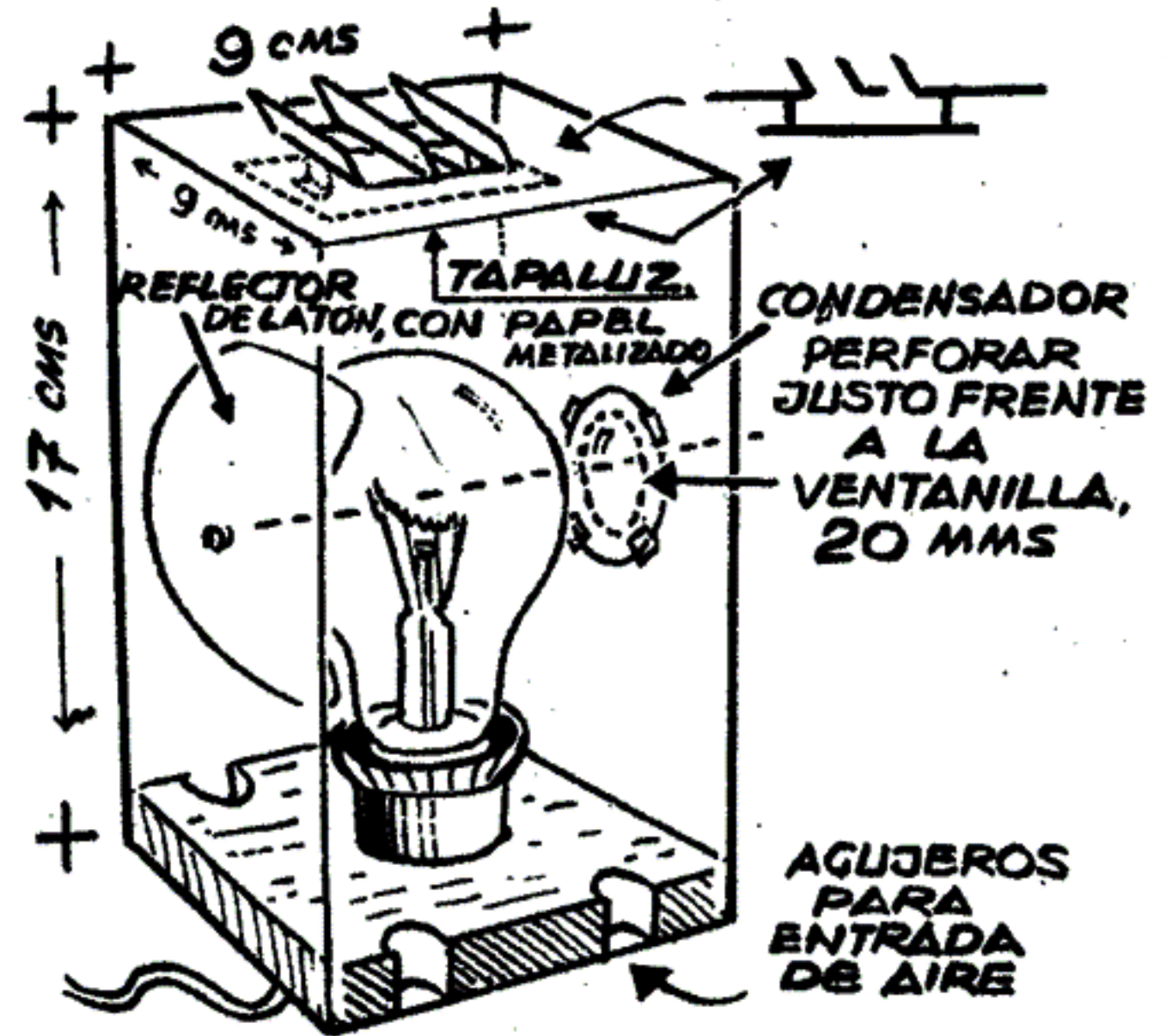

CUBIERTA DE HOJALATA. AJUSTA EN LA MADERA INFERIOR Y PUEDE SACARSE PARA CAMBIAR LA LÁMPARA

El diente, antes de colocarlo, midan que cuando enganche el film quede justo el fotograma frente a la ventanilla de proyección. (Si no observan esto, la película quedará en cuadro.)

La bobina inferior no se cambia y tiene la manivela para envolver, pero los que quieran hacer un eje como el de la bobina superior pueden hacerlo y en este caso la manivela deberá ir del otro lado (en caso de usar film de 8 mm., las bobinas y sus ejes deben adaptarse a esas medidas y perforaciones). Aquí yo les doy el eje superior para una de 16 mm.

PLATINA O GUIAS (FIJAS)

AL ENFRENTAR A Y B SOLO PERMITE EL PASO DEL FILM

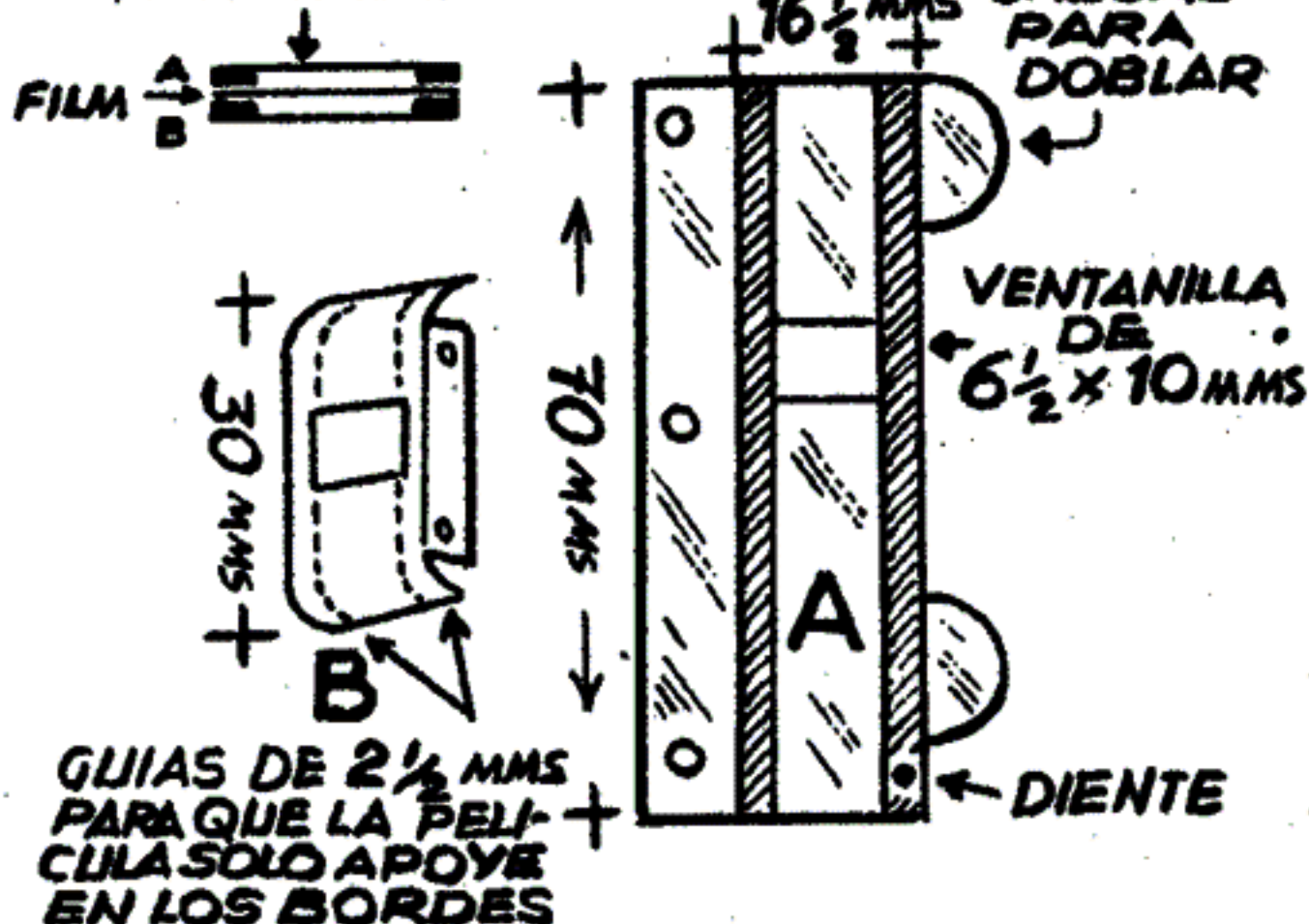

Comencemos estudiando la Fig. 1 y 2 donde se observan todos los detalles de este aparato y como dicen los chinos "una imagen vale más que mil palabras". Como podrán observar cada detalle tiene una letra que está aclarada en otros dibujos A y B. Son las guías del film o platinas que van clavadas sobre la madera vertical, Fig. 2. Observemos que el film, tanto en las guías como en los rodillos R va rozando sólo los bordes para no rayar la imagen. (Los bordes de las guías de 2½ mm. de ancho pueden hacerse de cobre soldado sobre la hojalata). Observe que A y B se enfrentan dejando sólo espacio para que pase el film.

FUNCIONAMIENTO DEL MECANISMO INTERMITENTE

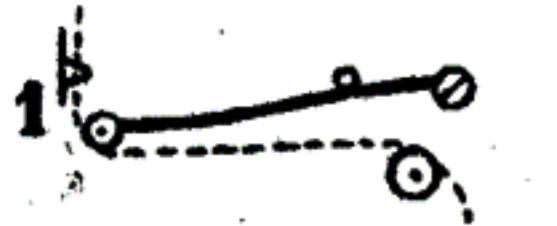

EL ELÁSTICO MANTIENE EL FILM ENGANCHADO EN EL DIENTE

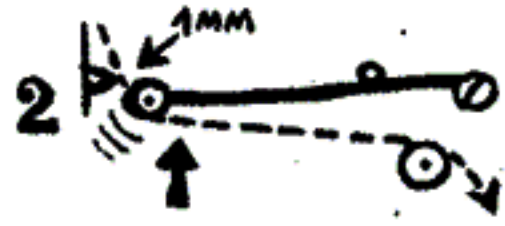

LA PELÍCULA AL ENROLLARSE TIRA EL ELÁSTICO HACIA ARRIBA Y DESENGANCHA

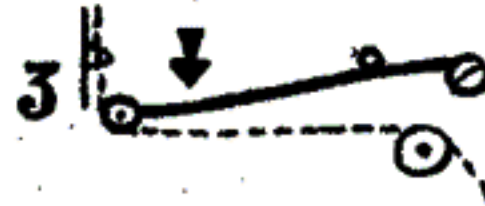

EL ELÁSTICO, POR SU TENSION, VUELVE A LA POSICION INICIAL Y ENGANCHAS EL SIGUIENTE CUADRITO EN EL DIENTE

LAMPARA

Usaremos una de filamento compacto de 40 vatios y si tenemos por ahí un lente condensador de alguna linterna podemos colocarlo para aumentar la luz; lo mismo haremos un reflector de papel metalizado (sin el papel, sólo la lámina metálica). No nos olvidemos de los respiraderos.

LENTE

Uno de cinco centímetros de distancia focal, pero si queremos hacer el tubo D con dos lentes, coloquemos atrás uno de 7 ó 10 centímetros de distancia focal y adelante el de 5 ó 6 centímetros (el diámetro va de acuerdo al lente que consigan.)

RODILLOS R

Podemos hacerlos de latón o de madera. En caso de hacerlos de madera, les aconsejo utilizar un lápiz al que le sacaremos la mina y le haremos los bordes de apoyo con cartulina. Entre la madera y el rodillo conviene colocarle una arandelita y el eje puede ser un clavito largo.

LAMINA DE ACERO (ELASTICO)

Como dije antes, un pedacito de cuerda de un

despertador o de cualquier juguete, en la punta va un rodillito con sus bordes para no dañar la imagen del film y en su otro extremo se suelda a un clavo grueso o un tornillo. El clavito es para que el elástico no vibre más allá del diente. (IMPORTANTE: observen en 2 que el elástico con su rodillo pasan a sólo un milímetro del diente y luego bajan produciendo el bucle que enganchará la próxima perforación). Prueben su funcionamiento hasta que el film pase con intermitencia pero sin engancharse demasiado.

OBSERVACIONES

Giren la lámpara hasta lograr el enfoque de más luz en la pantalla, las guías A y B apoyan contra un bloquecito de madera de unos 3 mm. de espesor, esto compensa el ancho de los lados de las bobinas y el film está guiado por un Tado de esa maderita y por el otro en las orejas de la guía A. La guía B lleva dos curvitas para permitir la entrada y salida del film. Para

finalizar les sugiero que los que con este mecanismo sólo quieren hacerse un visor de películas, pueden suprimir la lámpara y todos sus accesorios; como podrán imaginar la manivela quedará arriba porque para proyectar la película pasa cabeza abajo.

Por este mes los que quieran echarle un vistazo a uno de estos aparatos, pueden pasar por la redacción, de tarde y ahí verán un visor de 8 mm. y otro de 16 mm. funcionando con el mismo mecanismo del proyector.

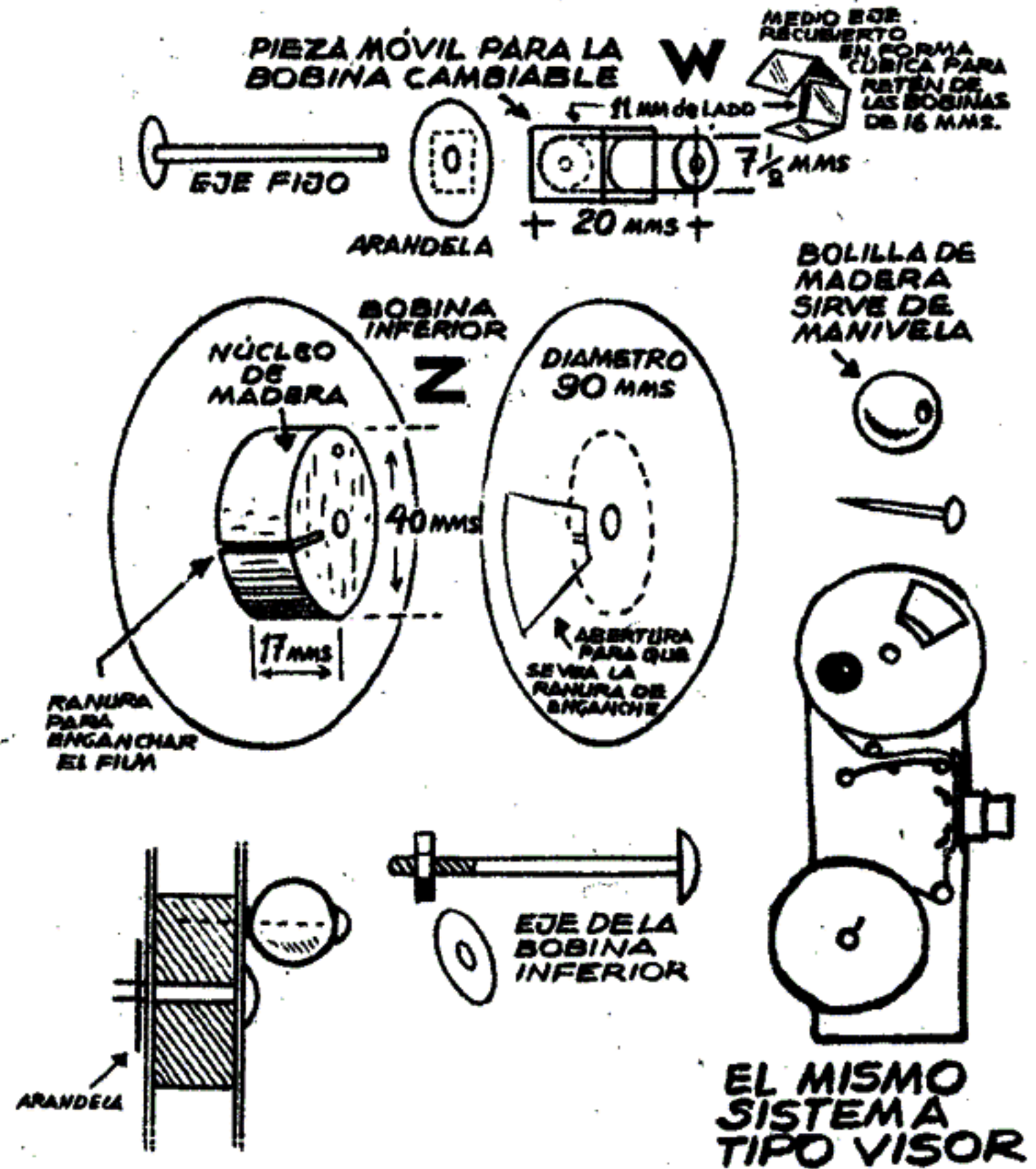

SALTAPONES

EL HOMBRE PRÁCTICO
por DOL



"EL ROBOT N°23"

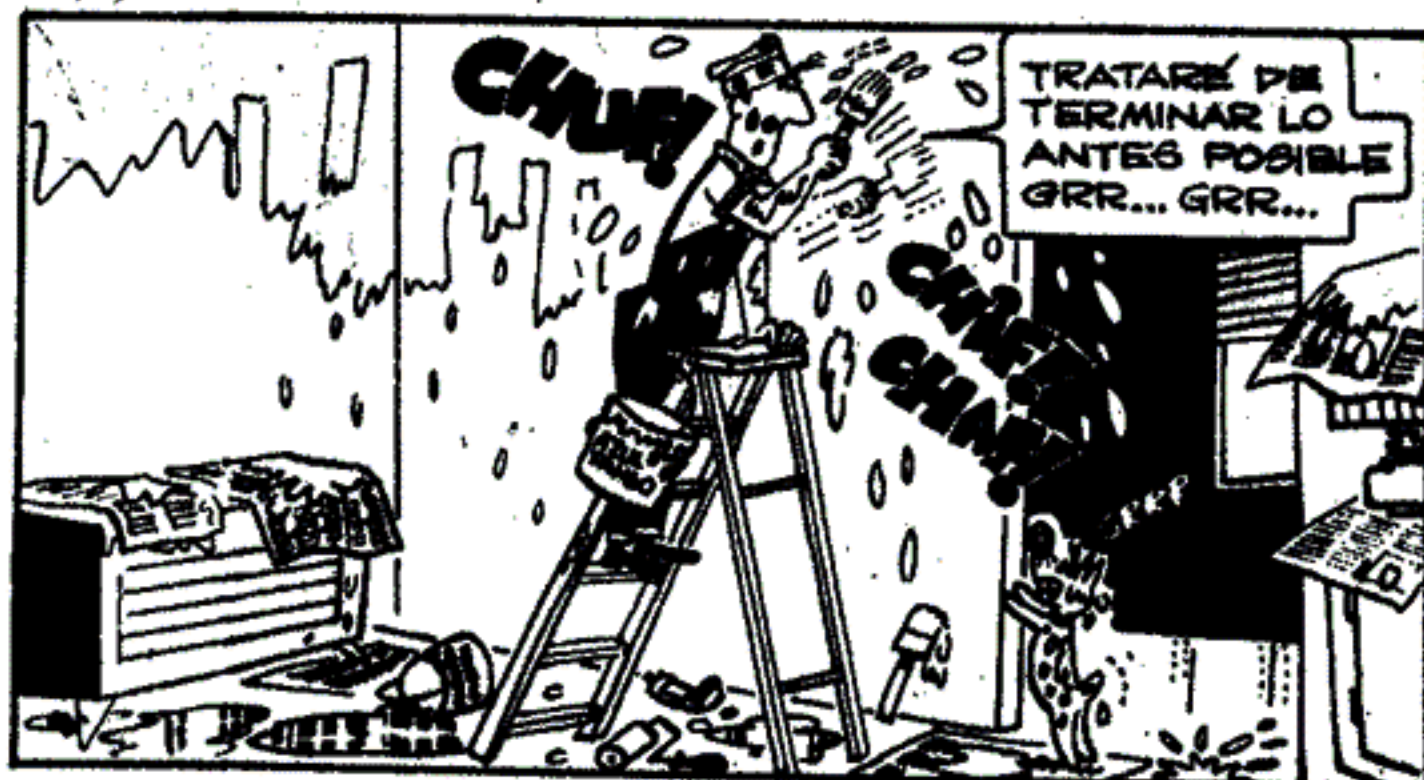

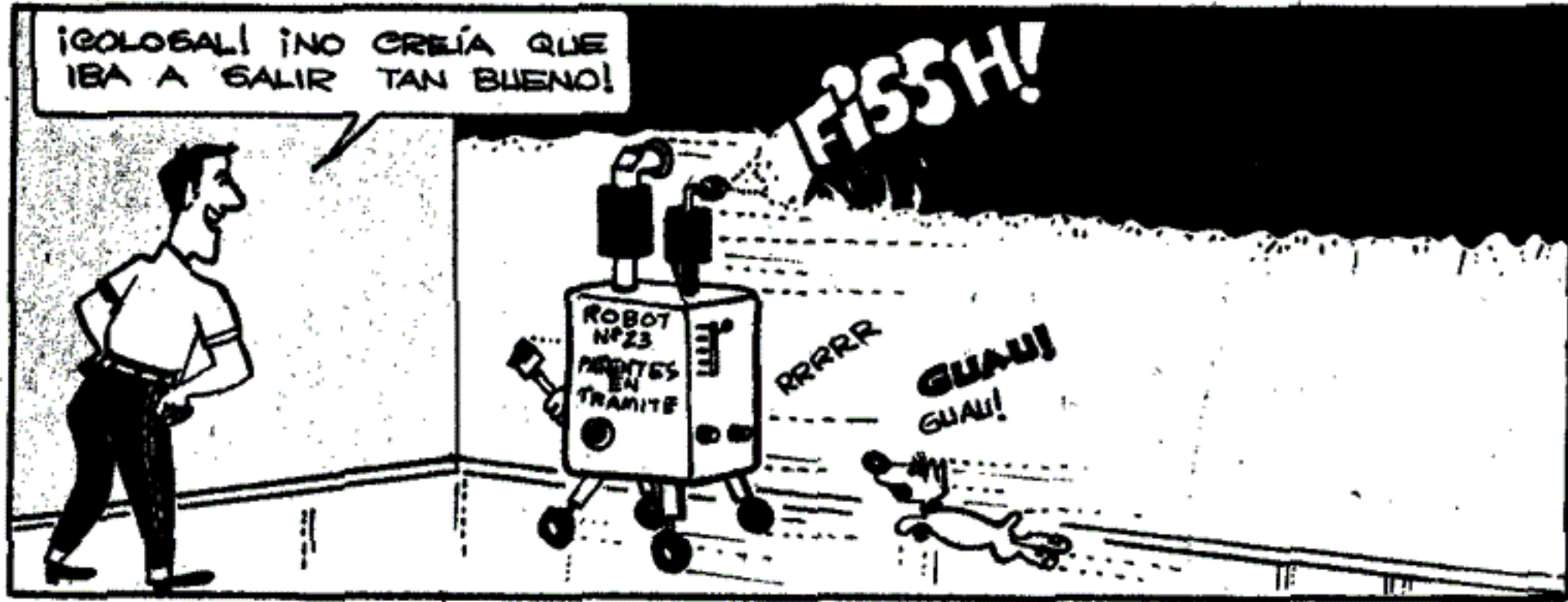
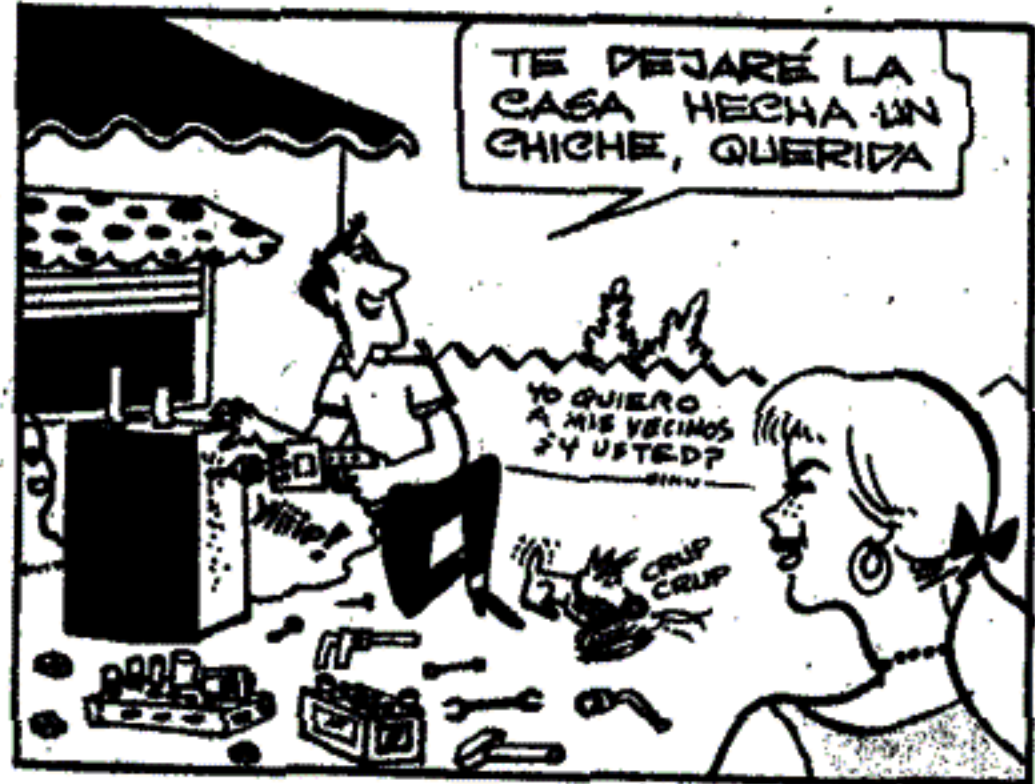
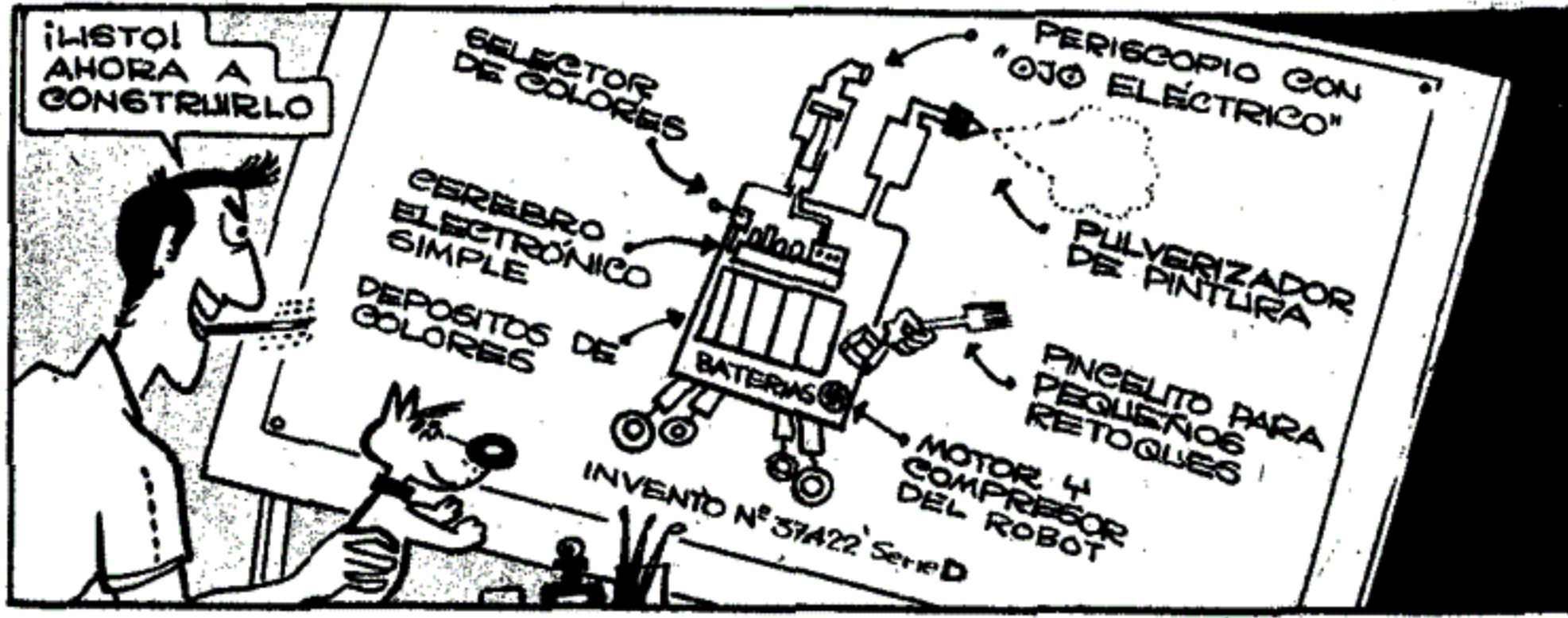
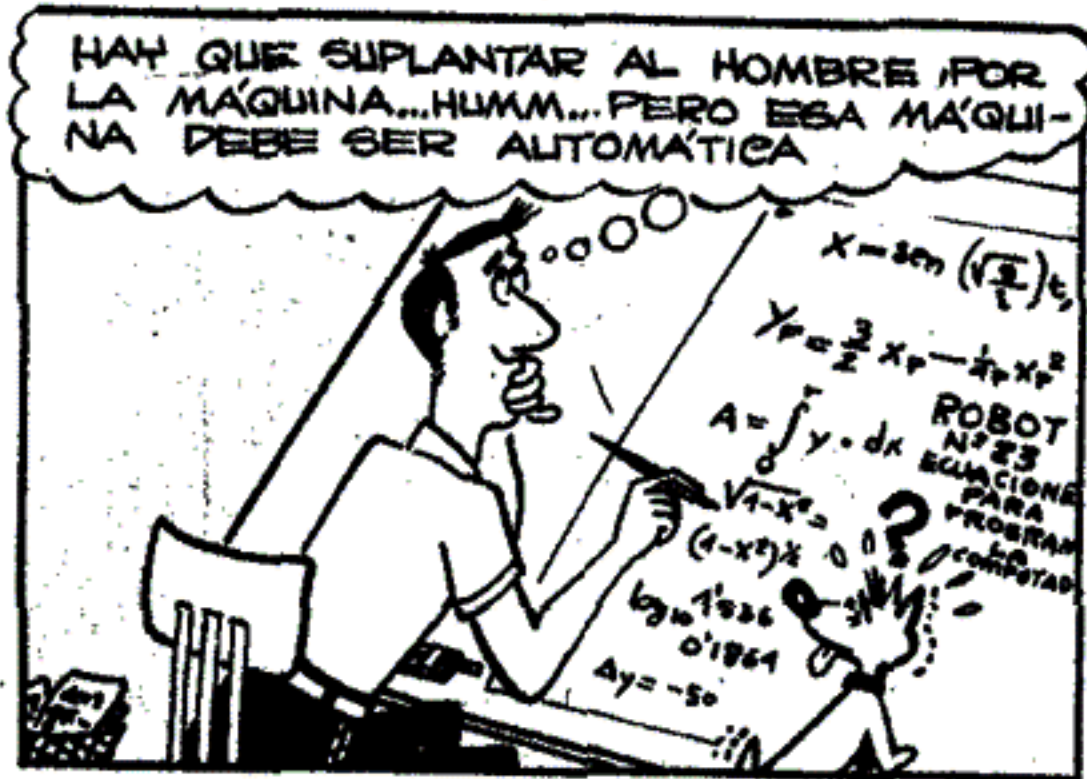

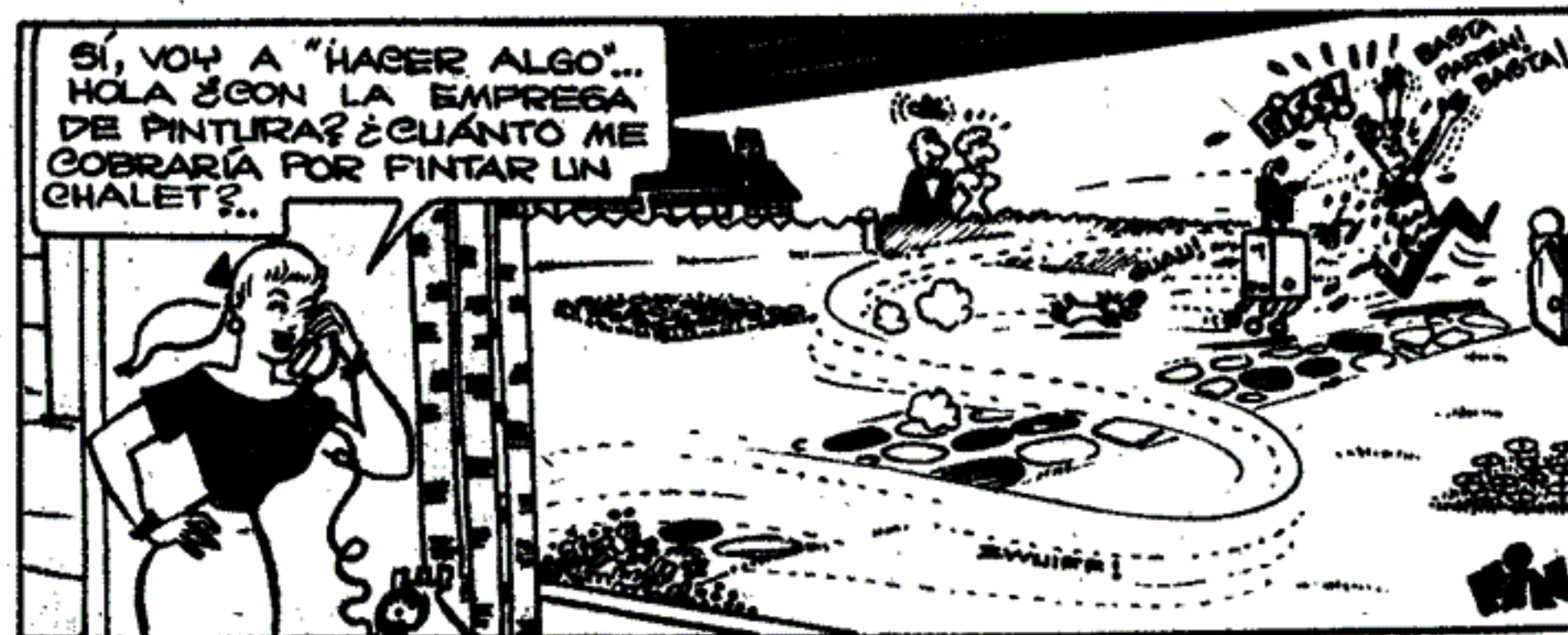
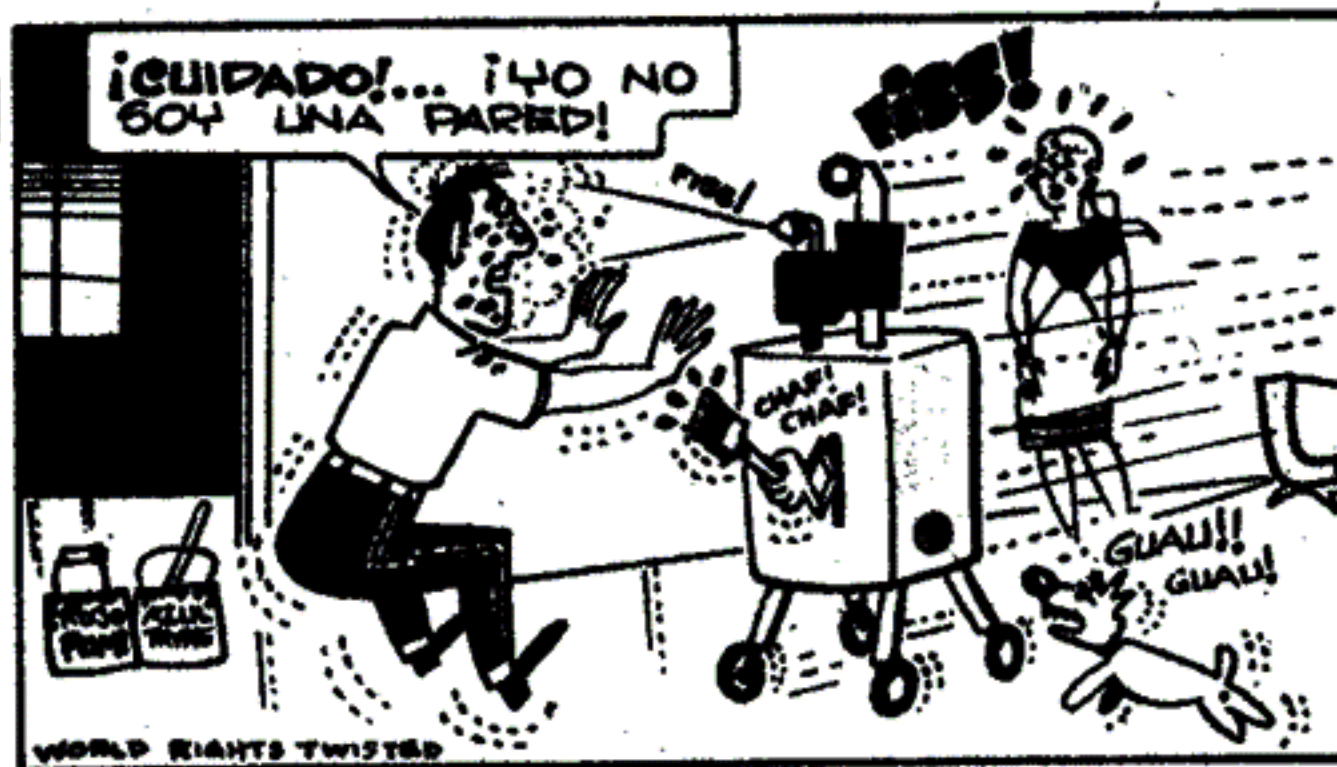
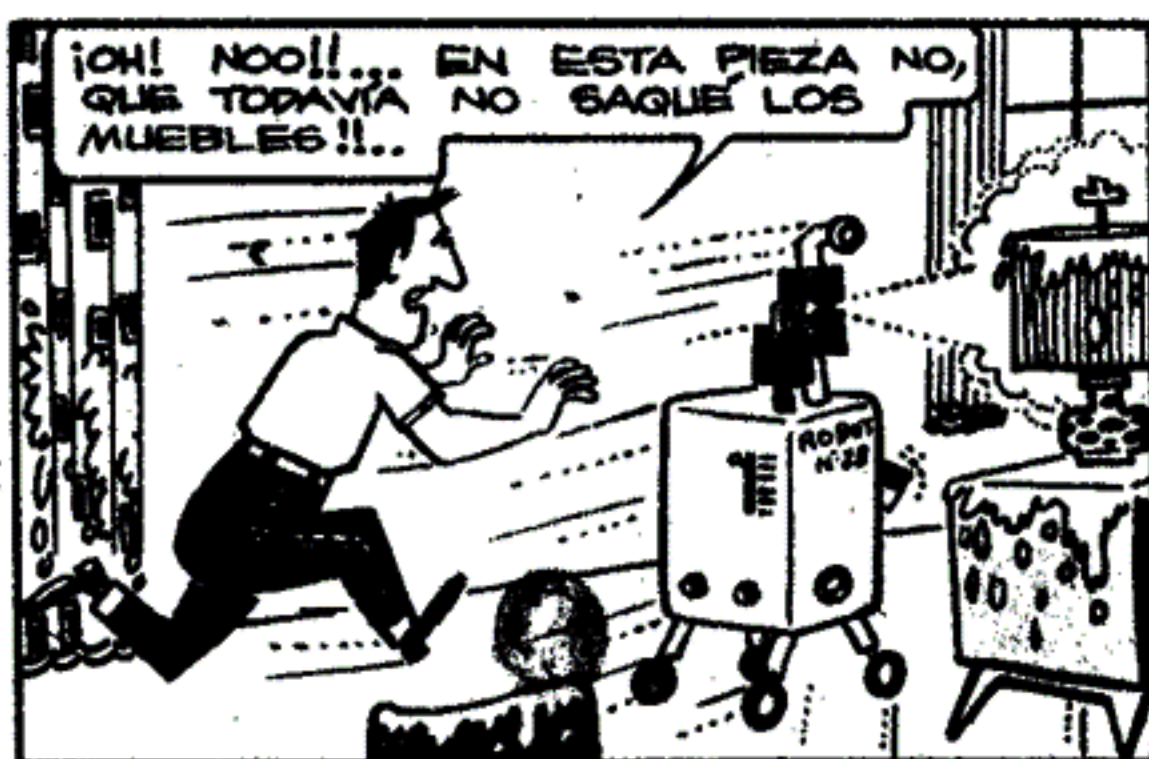

Estas son algunas de las ventajas que le ofrece la PRIMERA ESCUELA ARGENTINA DE DETECTIVES:

- No cobramos derecho de inscripción o de matrícula.
- La Escuela permanece abierta todo el año.
- No se requiere experiencia previa alguna.
- El texto de las lecciones es simple y ameno, incluyendo las técnicas más modernas de la investigación.
- Las lecciones están redactadas en forma clara sencilla y directa y nuestro Cuerpo de Profesores vigila el desarrollo de sus estudios y aprendizaje, allánandole cualquier dificultad.
- El curso lo sigue a usted, donde quiera que fije su domicilio.

**DECIDASE
HOY MISMO**

INGRESE AL FASCINANTE MUNDO DE LOS

DETECTIVES

Déjenos capacitarlo para esta apasionante y provechosa actividad. Sea un aliado de la JUSTICIA y la VERDAD. Gane prestigio, honores y dinero, con la profesión del momento y del futuro, sin distinción de sexo ni límite de edad.

- Nuestra Institución, fundada en 1953, mantiene una reserva absoluta sobre toda la correspondencia que recibe y envía.
- Aprenda en su casa, sin problemas de horarios. Los cursos son por correo.



PRIMERA ESCUELA ARGENTINA DE DETECTIVES

Diagonal Norte 825 - 10º Piso - Buenos Aires

Nombre y Apellido

Domicilio

Localidad Prov.

**GRATIS
SOLICITE
FOLLETO**

AL Finiqué

EL REY DEL
HAMPA EN
LOS AÑOS 1000
PRESENTA HOY

APURONES
EN EL CIRCO



PERO TRAS LA MÁSCARA DE ALEGRIA DEL CIRCO, SE OCULTABA UN TERRIBLE DRAMA... ¡EL ENANITO A CARGO DEL NÚMERO DE TIRO AL BLANCO, SE HABÍA ENGRIPADO! ¡Y EL NÚMERO ESTABA ANUNCIADO PARA ESA TARDE!



ENTANTO, EL DUEÑO DEL CIRCO SE AGARRABA LA CABEZA...

¡ES MI NÚMERO PRINCIPAL! ¡QUE DESASTRE... EL PÚBLICO YA ESTÁ ENTRANDO Y SE SENTIRÁ DEFRAUDADO!





¡EL PISTOLERO AL FEÑIQUE!
ESOS TIPOS AQUÍ, ME VAN
A TRAER MAS PROBLEMAS
TODAVIA!...

¡AL CONTRA-
RIO, SEÑOR...



... AL FEÑIQUE TIENE MUY BUENA
PUNTERIA Y YO CREO QUE SI
LE HABLÁRAMOS...

¡HUMM!...
BUENO...



...¿SUPLANTAR YO AL
TIRADOR? ESTÁ BIEN
QUE TENGO PUNTERIA
PERO...

¡DELE
JEFE,
DELE!

¡POR FAVOR, SÁLVEME,
LE PAGARÉ BIEN!

Y TIENE SU MISMA
ESTATURA, NI SE
NOTARÁ EL CAMBIO



... ADEMÁS IRÁ DISFRAZADO... NADIE
LO RECONOCERÁ...

ESTÁ BIEN, DON SA-
RRASQUETA, LO HARÉ
POR LISTED, Y... PORQUE
NECESITO EL
DINERO...

¡BRAVO!
VENGA
CONMIGO



IREMOS MAQUILLÁNDOLO
MIENTRAS ACTUAN LOS
OTROS NÚMEROS

Y VAYA
EXPLICÁNDOME
QUE HAY QUE
HACER



POCO DESPUÉS, AL ESTABA LISTO

¡ESTÁ DESCO-
NOCIDO, JEFE!

¡YA ESTÁ! ¡SALGA-
MOS A LA PISTA

¡JÉ! DISIMULEMOS, HARÉ COMO QUE LO HICE A PROPOSITO... ¡JÉ JÉ! ¡JAJAJA! ¿USTEDES CREEN QUE FALLARÉ NUEVAMENTE?



...¡PERO AL DIABLO LOS REVÓLV- VERES! ¡YO ESTOY ACOS- TUMBRADO A ÉSTA, COMO PARA FALLAR! ¡JEJE!



YA LOS TENGO EN EL BOLSILLO... ¡GRACIAS, GRACIAS! ¿QUE OTRA PRUEBA VENDRA AHORA?



¿EH? ¿Y ESTOS TIPOS QUE HACEN? ¿POR QUE PONEN ESAS REJAS ALREDEDOR?



¡AHORA VIENE SU CONSAGRACION! ¡ES UN NUMERO QUE CORTA EL ALIENTO!



¡BAH! ¡NO SERA PARA TANTO!

¿EH? ¿Y ESE BICHO? ¡NO ME DIJERON NADA DE ESTO!

¡EPA, NO SE ASUSTE! ¡QUIETO, KING! ¡QUIETO AHI!...



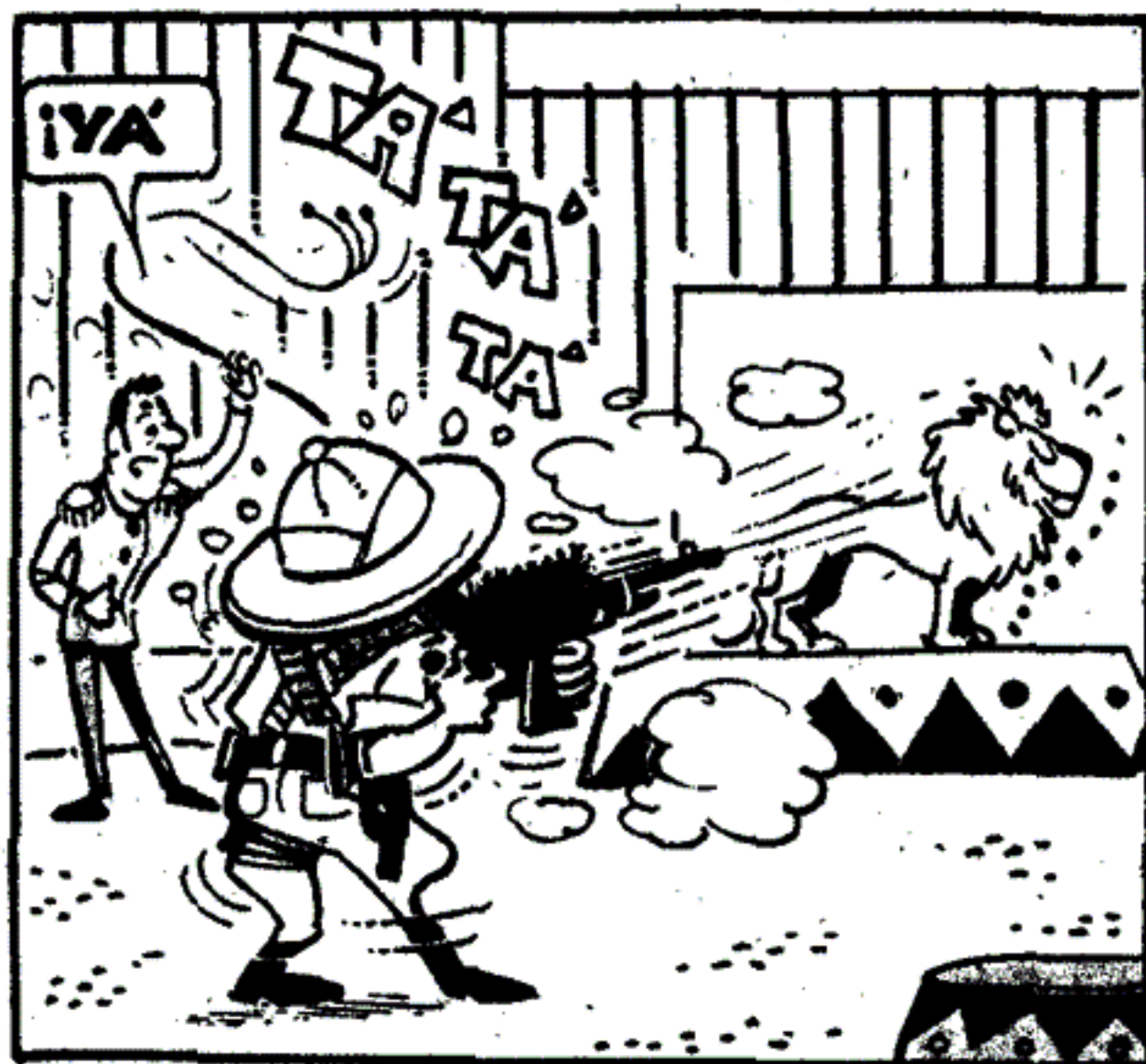

EL LEÓN, FURIOSO, Y DOLORIDO, SE VOLVIO CONTRA AL FENIQUE...



... QUE NO ATINABA PARA DONDE DISPARAR, MIENTRAS EL DOMADOR TRATABA DE CONTENERLO

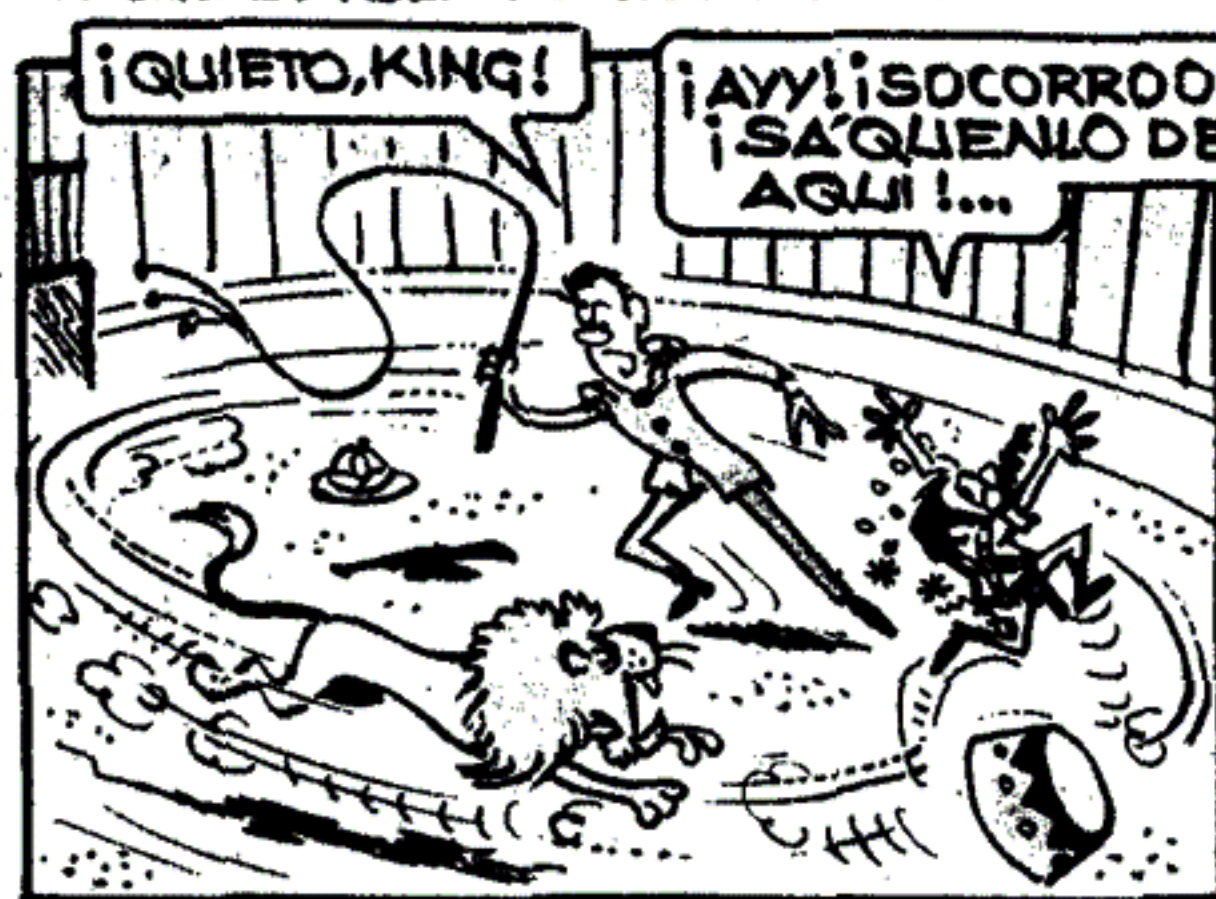

PERO EL PÚBLICO SE DIVERTIA DE LO LINDO

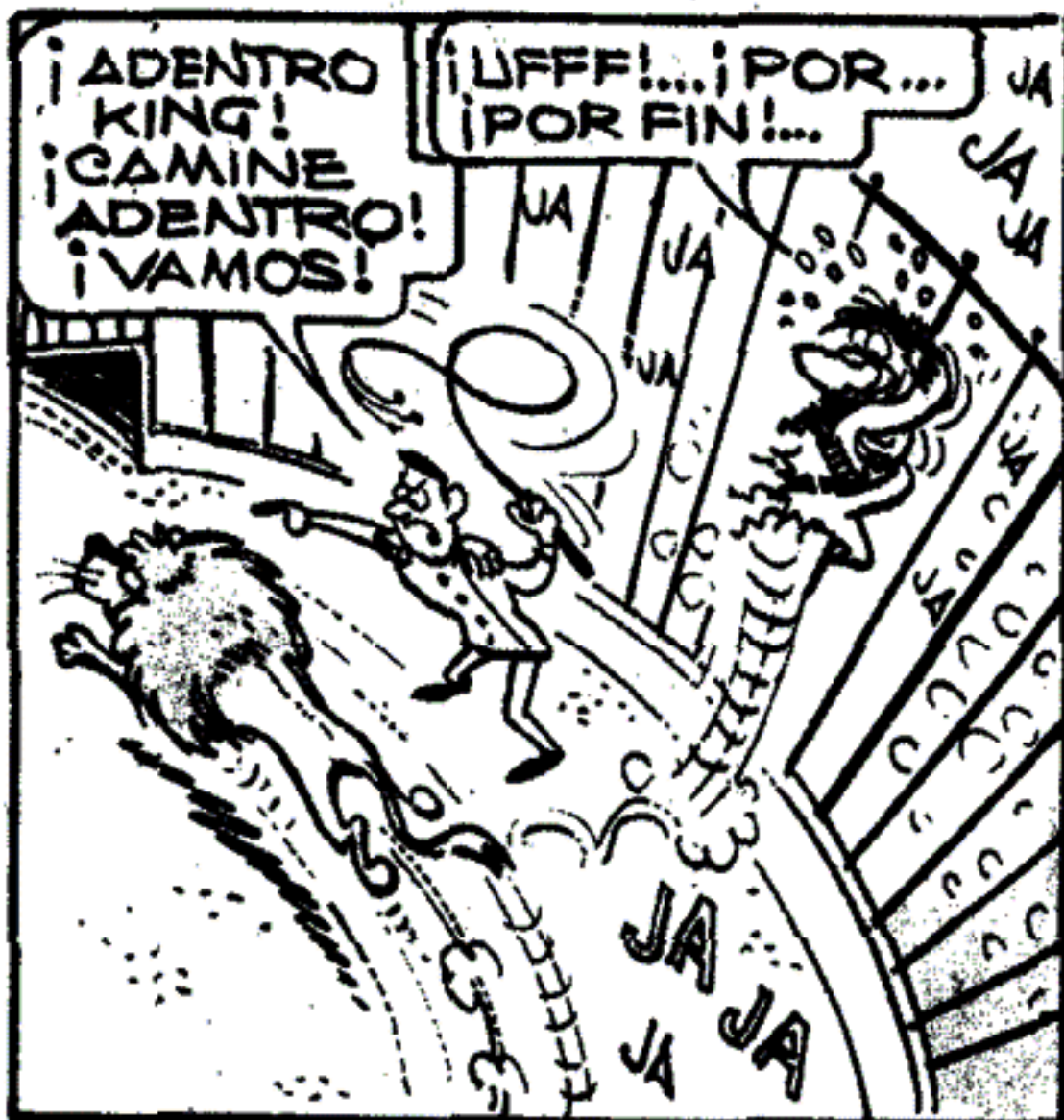

¡UFFF!... ¡POR... ¡POR FIN!...



¡MUY BUENO! ¡JA' JA!

¡QUE LO REPITAN!



¡¿QUÉ?!!! ¡CREO QUE POR OTROS MIL AÑOS NO VUELVA A PISAR UN CIRCO! ¡AYYYY!...

FIN

Guerrero

PAGINAS DE RESORTE DE NUMEROS ANTERIORES

PRECIO DE LAS COPIAS:

- 2 planitos e instrucciones \$ 2,50 (m\$n. 250.—)
 - 3 planitos e instrucciones \$ 3,00 (m\$n. 300.—)
 - 6 planitos e instrucciones \$ 5,50 (m\$n. 550.—)
- (En estos precios está incluido gastos de envío)

Los pedidos a REVISTA LUPIN, Diagonal Norte 825, 3º P. Capital Federal. **COMO ENVIAR EL DINERO:** Unicamente remitir GIRO POSTAL (no se aceptan estampillas ni cheques bancarios) a nombre del señor Enrique Murga, indicando en papel aparte los planitos solicitados.

- | | |
|--|---|
| 1 CAMARA FOTOGRAFICA | 11 AMPLIADORA |
| 2 EPICOSPION (Proyector de vistas opacas, historietas, láminas, fotos, etcétera) | 12 PROYECTOR DE DIAPOSITIVOS (35 mm.) (con lámpara de proyección y condensadores) |
| 3 COMO REVELAR Y COPIAR FOTOS | 13 AVION CON MOTOR A GOMA |
| 4 PLANEADOR CON DOS TIPOS DE ALA | 14 YATE (LIGERO) |
| 5 PILAS (sal común) | 15 MOTORCITO ELECTRICO |
| 6 TELESCOPIO | 16 HECTOGRFO (Imprenta casera) |
| 7 RADITO EXPERIMENTAL | 17 KART (con motor a hermanito) |
| 8 INTERCOMUNICADOR Y MICROFONO | 18 UN RECEPTOR MUY SENCILLO |
| 9 MICROSCOPIO | 19 AVION DE LUPIN (para volar) |
| 10 DOS RADITOS. UNA REGENERATIVA | 20 HOY LES ENSEÑO A AMPLIAR |
| | 21 PROYECTOR DE HISTORIETAS |
| | 22 PROYECTOR DE DIAPOSITIVAS (muy simple) |
| | 23 PLANEADOR (sin madera balsa) |

¡IMPORTANTE! Solo hay existencia de los indicados en esta página.
NO PEDIR OTROS aunque hayan sido publicados.

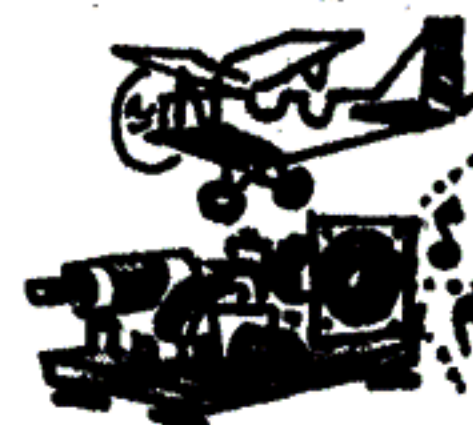
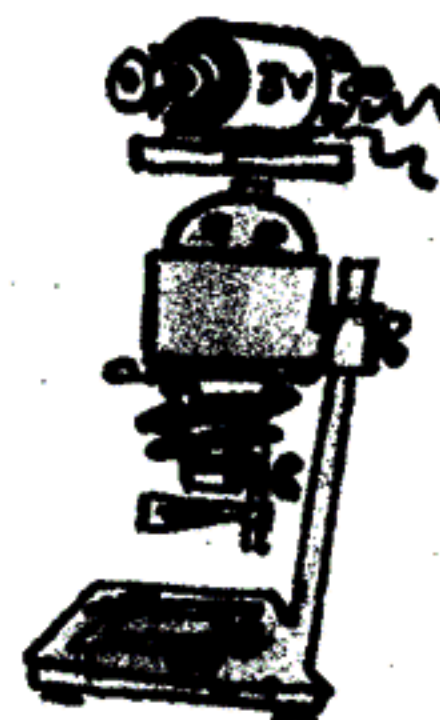
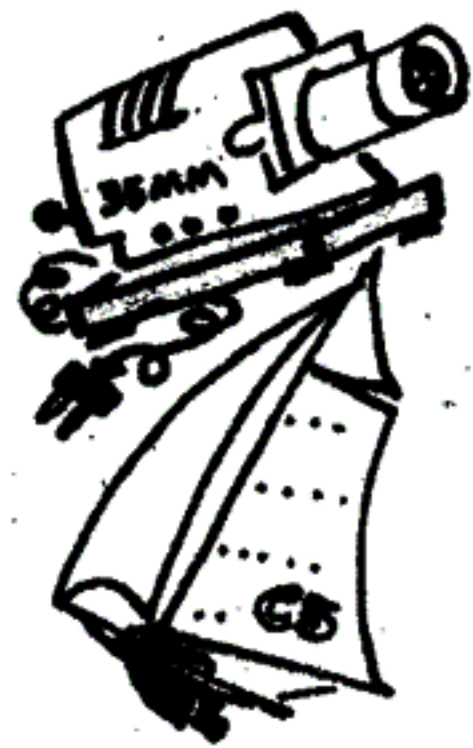
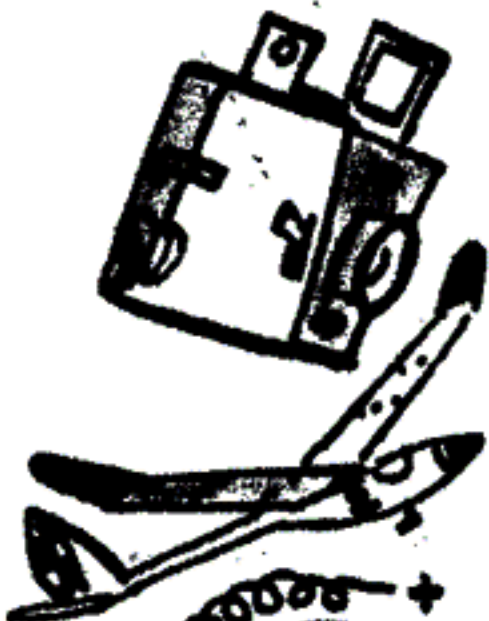
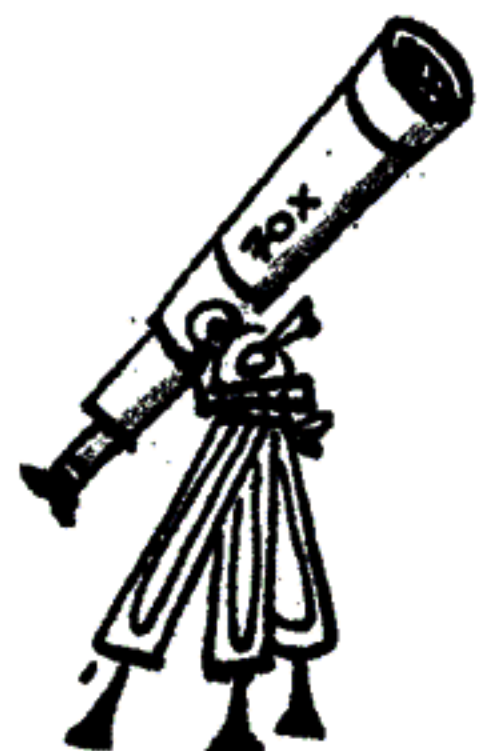

BIGHO Y GARDI

LOX

en "SALTO en el ESPACIO"

por TITO SOL

ALLÁ VA BICHO EN EL CAMIÓN DEL TÍO

¿ADÓNDE IRA? ¿VAMOS A PEDIRLE QUE NOS LLEVE?..

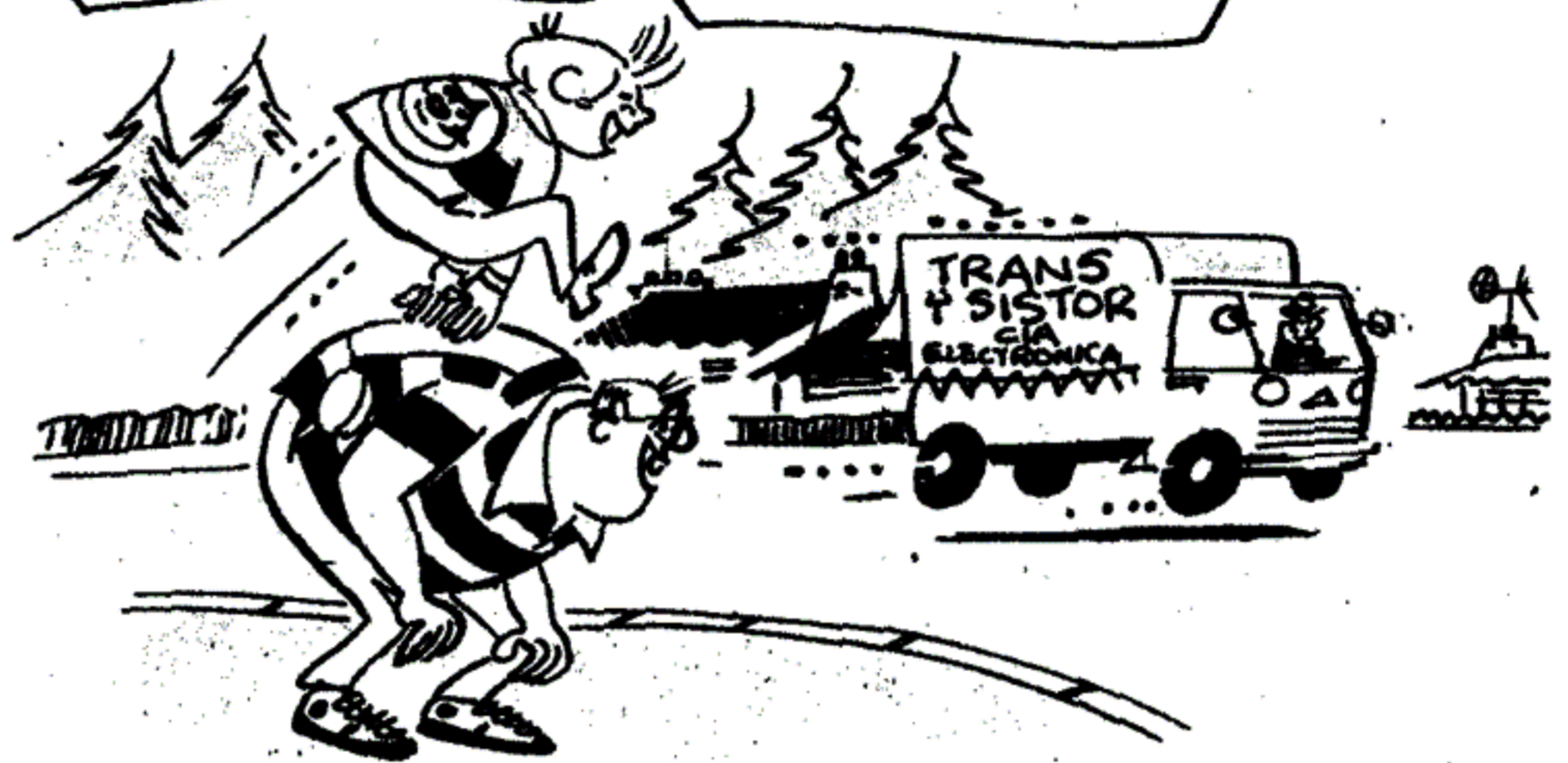

¿BICHOOO, BICHOOH!.. ¿ADÓNDE VAS? ¿NO TE PODEMOS ACOMPAÑAR?..



¡NO! VOY AL COHETÓDROMO, MI TÍO ME ENCARGÓ LLEVAR ESTE CARGAMENTO DE PIEZAS ELECTRONICAS

LLEVANOS, BICHITO SE BIENITO CON TUS AMIGOS!..



¡MMH! SUBAN, PERO PROMETANME COMPORTARSE COMO ES DEBIDO

¿CUÁNDO TE HICIMOS QUEDAR MAL?..

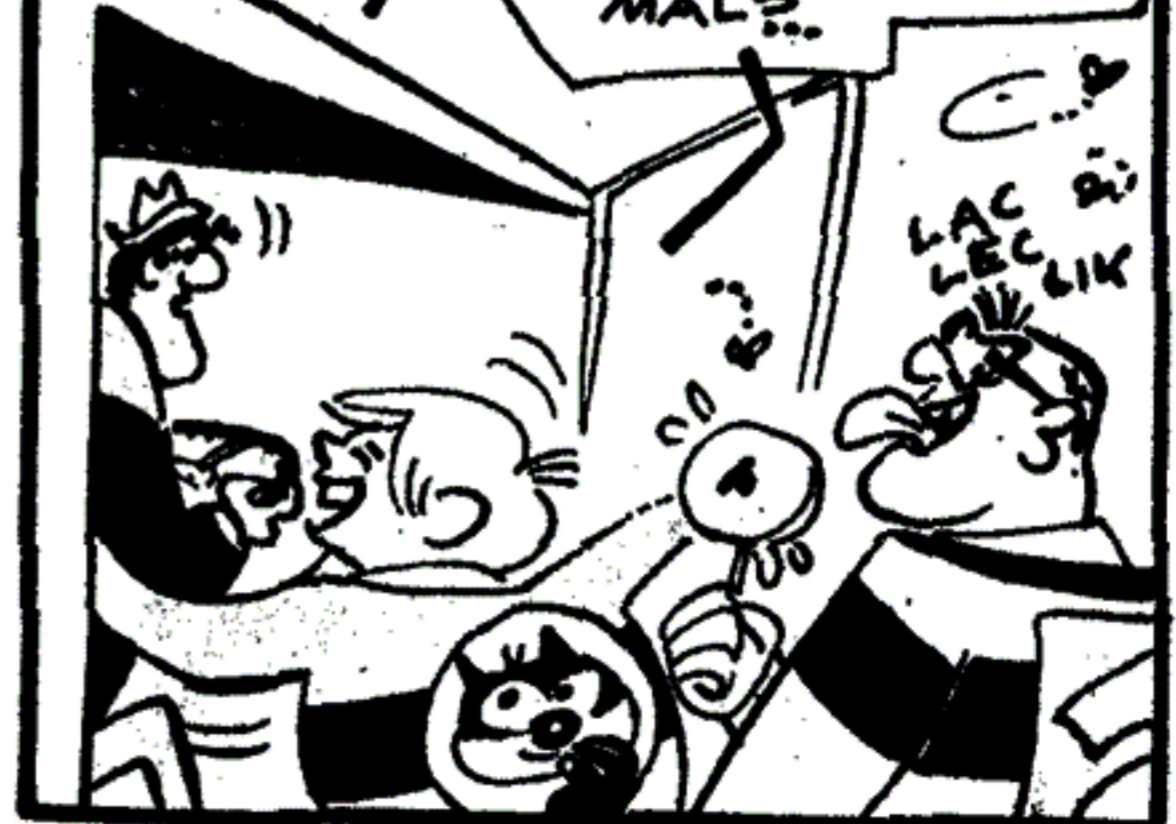

TAL VEZ A USTEDES NO LOS DEJARAN ENTRAR... ¡HAY MUCHA VIGILANCIA!..

JAJAJA, ¿QUÉ SE CREERAN QUE ESTAN HACIENDO?!! TODO EL MUNDO LANZA COHETES.

HASTA NOSOTROS LANZAMOS COHETES PSS...

GORDI, NO DISCUTAN SI NO LOS DEJAN ENTRAR

YA ESTAMOS LLEGANDO

¡AJ! YA SALEN LOS GUARDIAS CON SUS METRALLETAS



...VOY A LOS DEPOSITOS CUATRO Y CINCO A LLEVAR ESTE MATERIAL

TODO EN ORDEN, EXACTAMENTE COMO INDICA EL REMITO

PUEDEN PASARRR...

¿VISTE? NI PREGUNTARON POR NOSOTROS



CONTROLAREMOS ESA CARGA

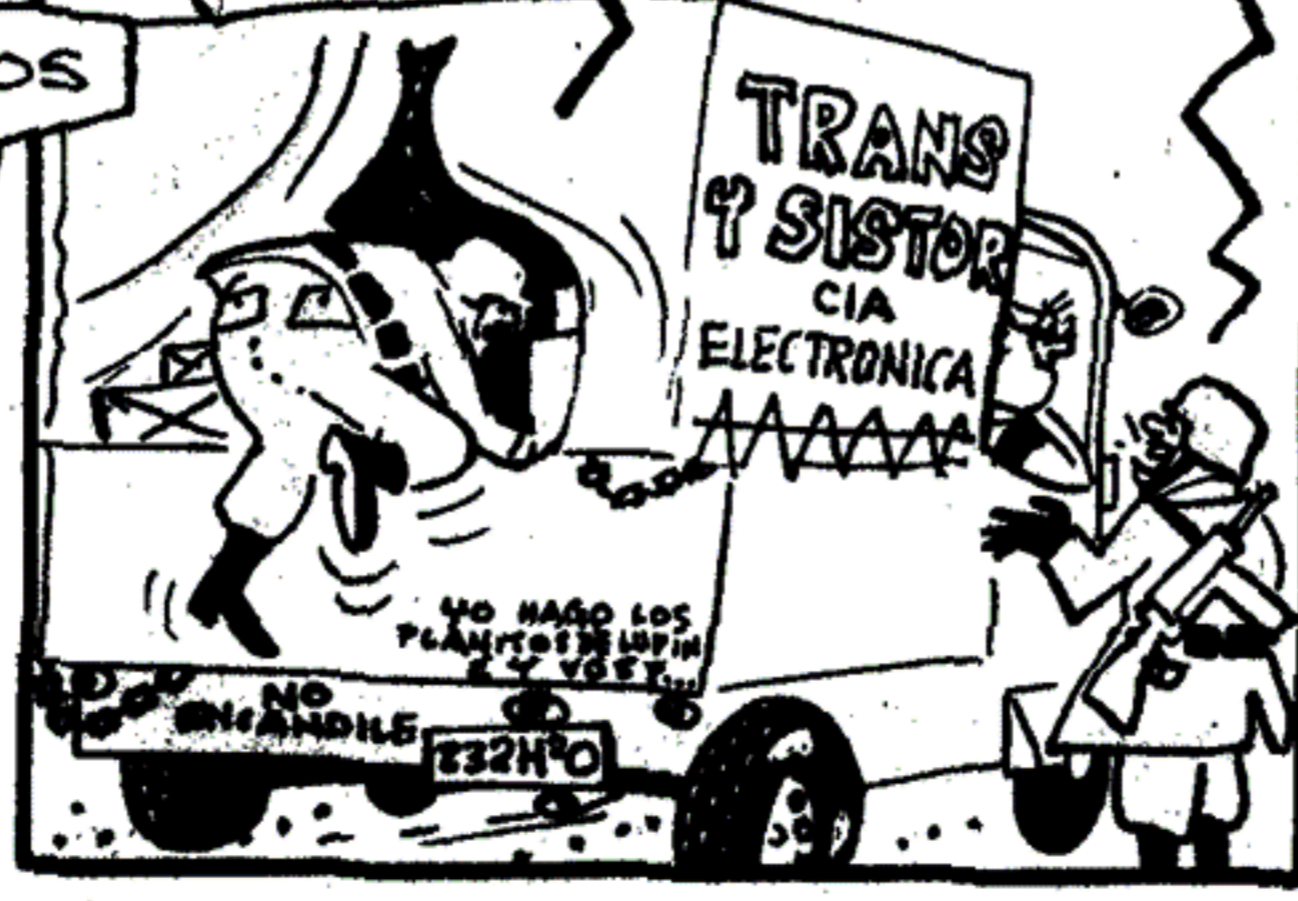

¡QUÉ LINDO!.. BICHO,
MIENTRAS DESCARGAN
EL CAMIÓN NOSOTROS
ECHAREMOS UN VISTAZO



¡NO SE ACERQUEN
A LAS RAMPAS
DE LOS COHETES!
¡Y TRATEN DE
NO MOLESTAR!..

ENTREMOS AHÍ,
DEBE HABER
ALGO INTERESANTE



¡GORDI, ESE CARTEL
DICE QUE ESTA PROHIBIDA
LA ENTRADA!

¿Y POR ESO ME
INTERESA ENTRAR,
TENGO CURIOSIDAD
POR VER QUE
HAY AQUÍ



¿ESOS NO SON
TRAJES ESPACIALES?

¡SÍ!..
¡Y SON
REGIOS!



ME PROBARÉ
ESTA PECERA"

COLOQUEMOS LOS
TRAJES COMPLETOS
VEREMOS LA PINTA
QUE NOS DAN

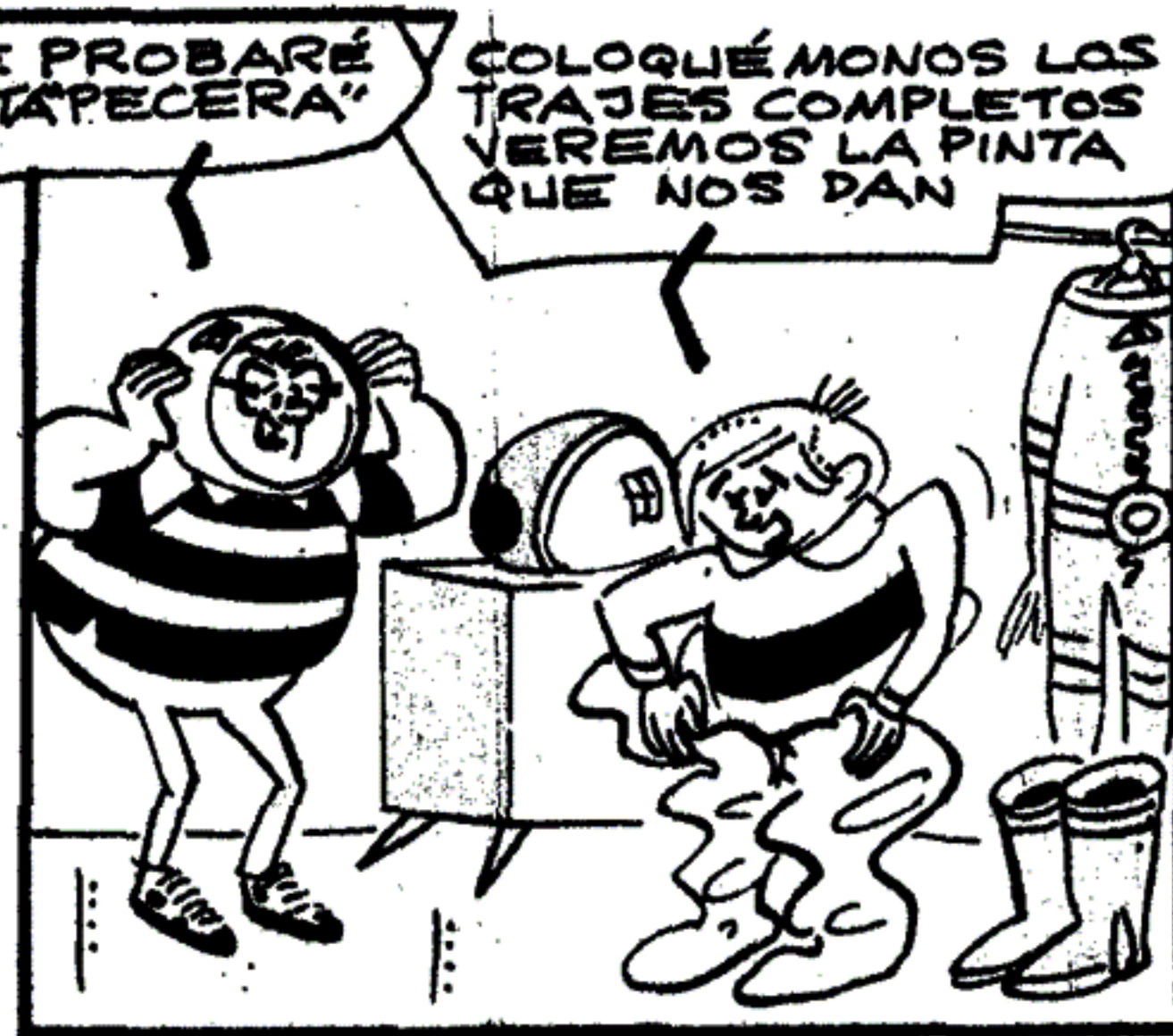

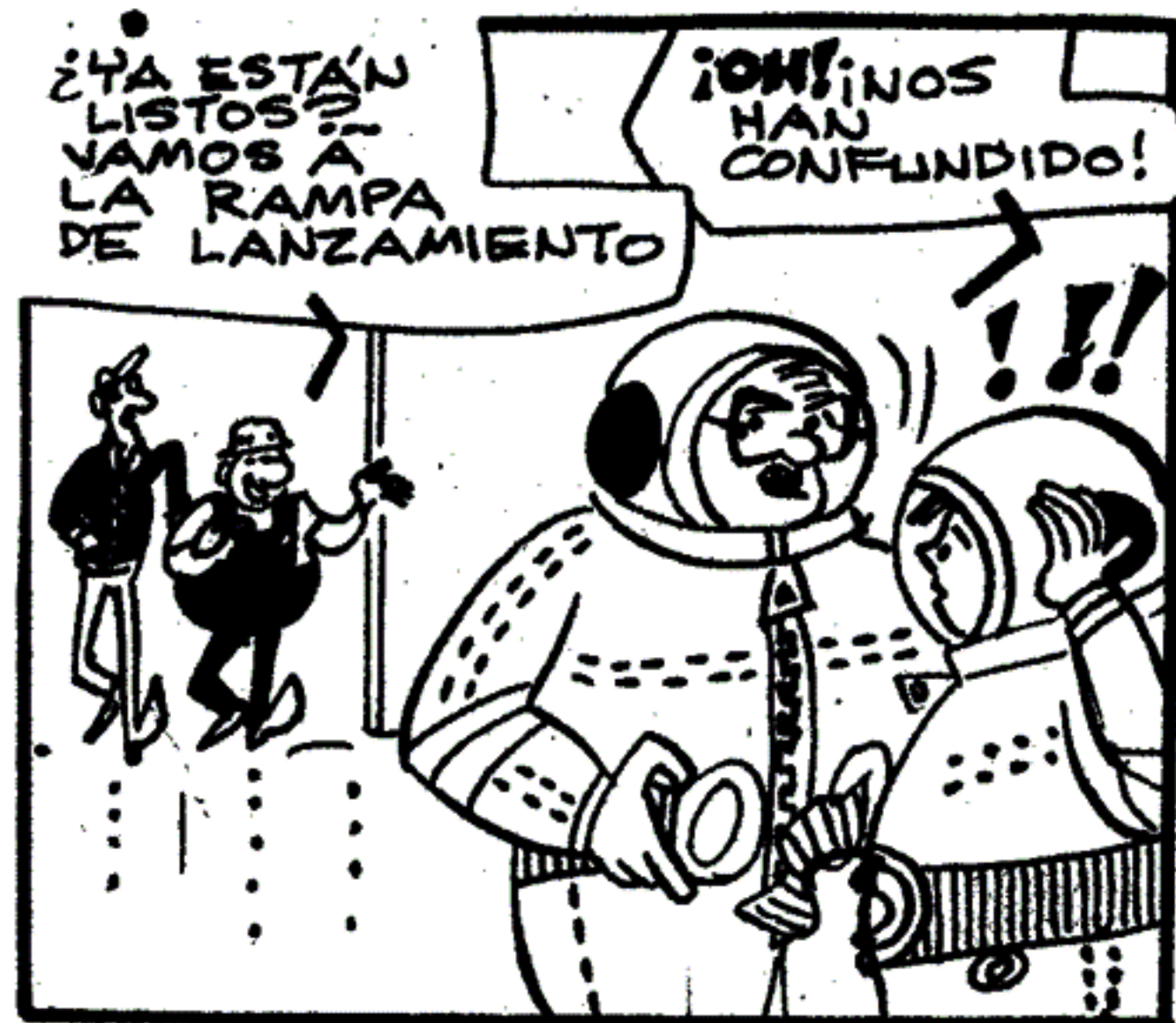





...CUANDO YO LES INDIQUE
MUEVAN EL SEGUNDO
POTENCIOMETRO DE LA
TERCERA FILA CONTANDO
DESDE ARRIBA Y TIREN
HACIA ATRAS LA PALANCA
CON EMPUNADURA VERDE...

USTED QUIERE DECIR UN
DIAL CHIQUITO ¿Y QUE
PALANCA DIJO?



¡UUY! ¡UUY! ¡UUY!
¿QUÉ DUROS
DE ENTENDEDERAS!
¡Y SOLO TENEMOS
POCOS SEGUNDOS
PARA ACTUAR!

¡ESCUCHEN,
¡VENTUD PERDIDA!
PONGAN ATENCION,
OBSERVEN EL TABLERO
CENTRAL, ARRIBA A
LA IZQUIERDA...



...HAY UN BOTÓN ROJO
Y AL LADO HAY UN DIAL...

¡EPA! ¡EPA! ¡UN
MOMENTITO!
¿CUAL ES EL
TABLERO CENTRAL?
YO VEO MUCHOS
BOTONES Y PALANQUITAS

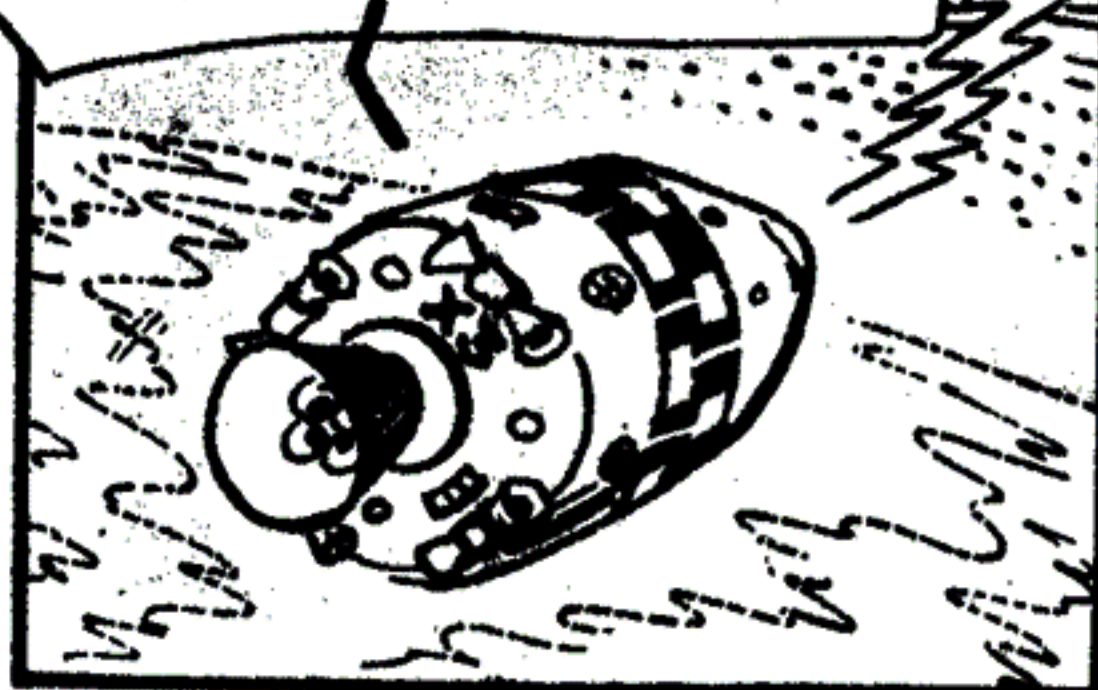

¡UUY! ¡UUY! ¡UUY!
¡A ESTOS LOS
PERDEMOS
EN EL
ESPACIO!..

SI LOGRAN
ABRIR LOS
PARACAIDAS
A TIEMPO
PUEDE SER
QUE SE SALVEN

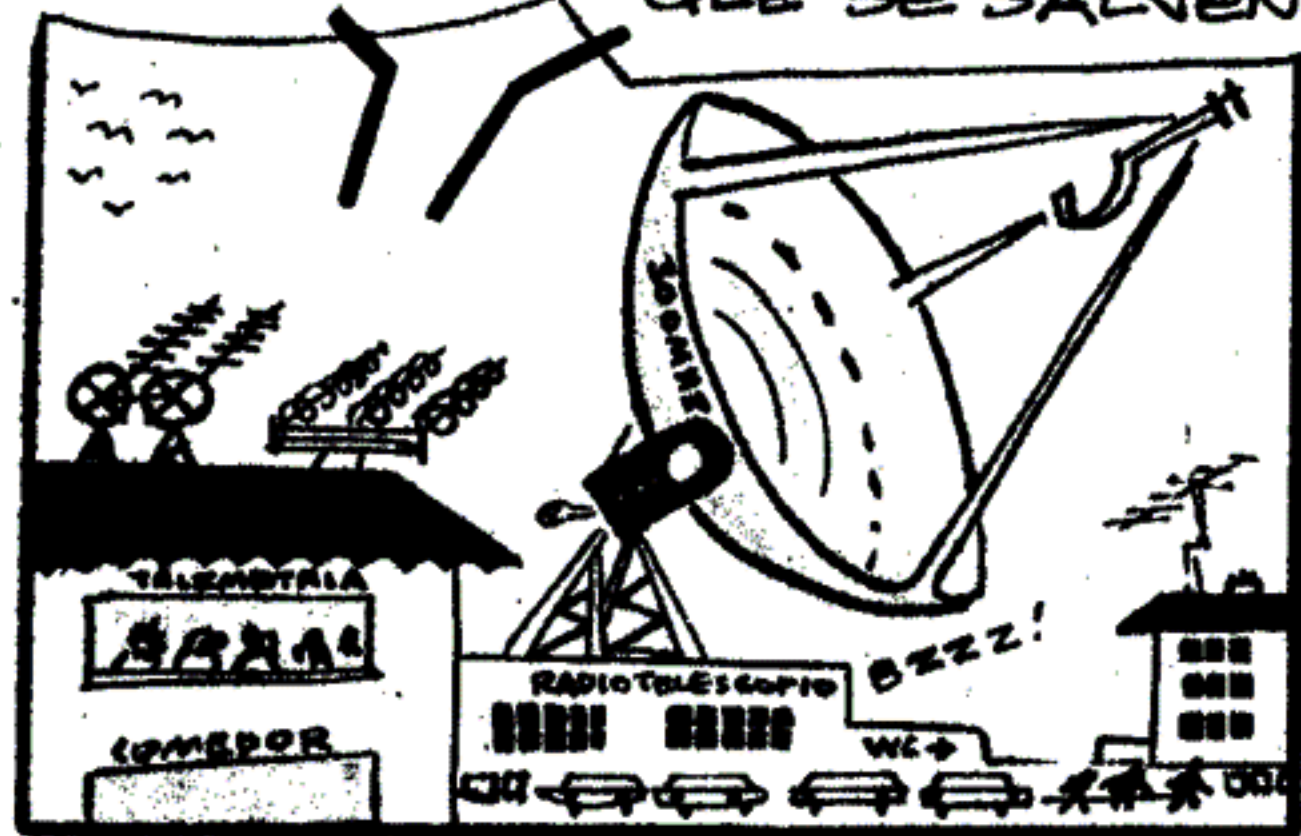

¡SÍ, PERO...
¿CÓMO
ENTRAN A
LA ATMOSFERA?

ESA CÁPSULA
SOLO DESCRIBIRÁ
UN AMPLIO CÍRCULO
Y SERÁ ATRAIDA
POR LA TIERRA

¡PARA PEOR
NO TIENE
REINGRESO
NI APERTURA
AUTOMÁTICA
DE LOS
PARACAIDAS!
TODO DEBE
HACERSE
MANUALMENTE





OIGAN, CHICOS,
DE LO QUE
HAGAN AHORA
DEPENDE QUE
PUEDAN REGRESAR,
CAMBIO

SI, ESTAMOS
ATENTOS
EXPLIQUEN
CON CLARIDAD,
CAMBIO



OBSERVEN EL
TABLERO SUPERIOR
Y CIERREN LA LLAVE
DOS, CUATRO Y ZETA...

¿QUÉ? ¿PIESTO
ES UN ACERTIJO!
¡YA ME CANSARON!



NO PODEMOS ESTAR
BUSCANDO COSAS
RARAS, AYUDAME,
GORDI, TOCAREMOS
LO QUE NOS PAREZCA
Y OBSERVAREMOS
LOS RESULTADOS

¡OH! LA
TIERRA SE
NOS VIENE
ENCIMA!



A LA DOLI
CO-LO-RO
LI ¡ESTA!!..

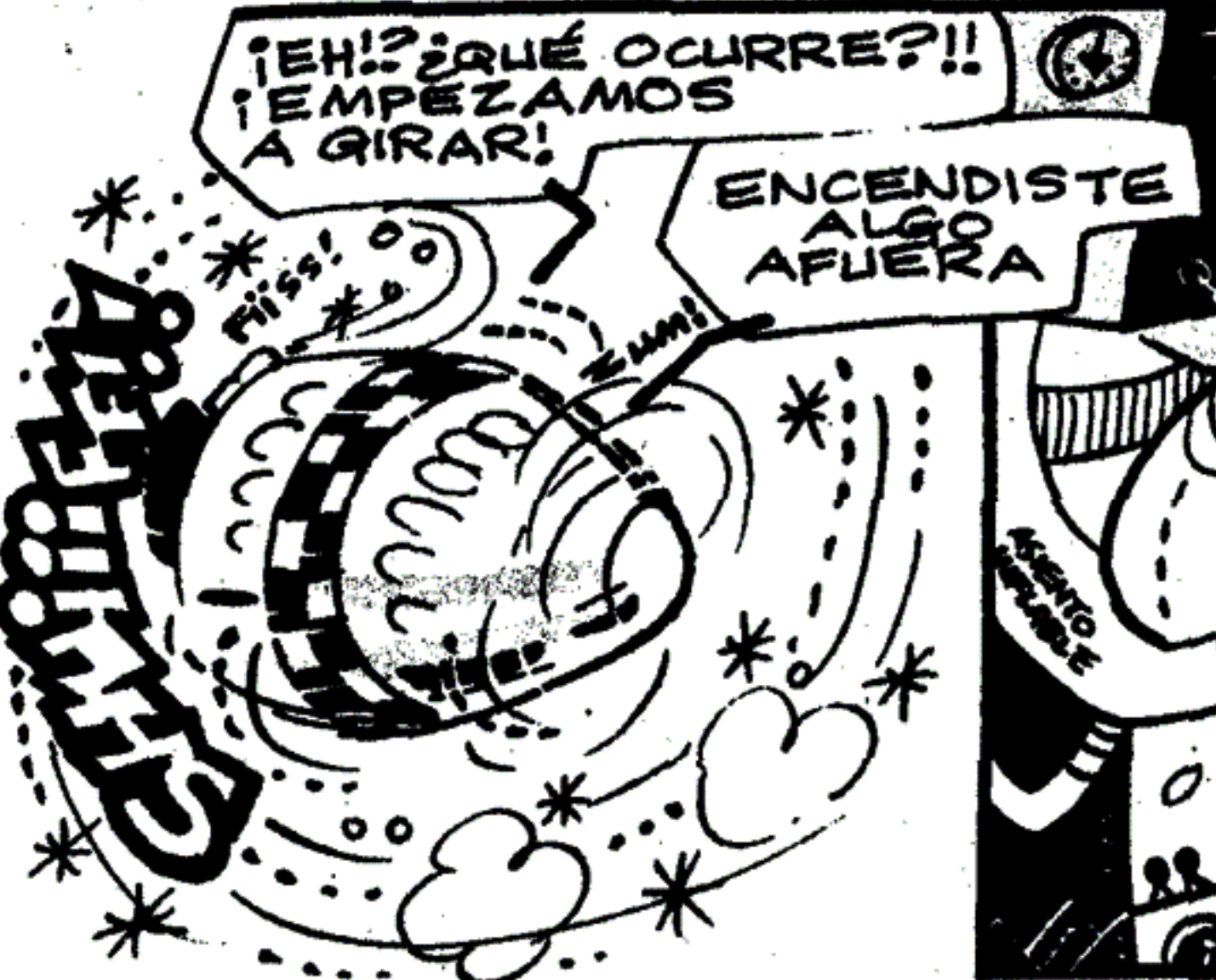

¡EH!? ¿QUÉ OCURRE?!!
¡EMPEZAMOS
A GIRAR!

ENCENDISTE
ALGO
AFUERA



HOLA, BASE, MI
AMIGO TOCÓ UNOS
BOTONCITOS Y
PALANQUITAS PERO
NO SABEMOS QUE
PASÓ... ¡ESTAMOS EN
UNA COCTELERA!
CAMBIO Y AUXILIO!!!





¡ALLA VIENEN!
Y PARECE
QUE MUY
BIEN

¡ESTOY
VIENDO POR
MIS PRISMÁTICOS
QUE LA CAPSULA
NI SE CHAMUSCO!



¡ABRANLA
CON CUIDADO!
¡LO VEO Y
NO LO CREO!

JAMA'S UNA
CAPSULA LLEGÓ
TAN SANITA



¡CHICOS! LOGRARON
REGRESAR Y EN
CONDICIONES LO
HAN HECHO!

HOLA,
GENTE
¿NO ESTA-
MOS EN
OTRO MUNDO?
¿NO? JE, JE



¡GORDI Y BUBI,
NO LO TOMEN
A RISA! MIREN
EN QUE LÍO
SE ENREDARON!

NO TENEMOS
LA CULPA...
NOS METIERON
EN ESA
CAPSULA SIN
PERMITIRNOS
QUE LES EXPLICA-
RAMOS QUE NO
ERAMOS LOS PILOTOS



¡NO RETEN A ESOS
MUCHACHOS! ¡HAN
DESCUBIERTO UN
NUEVO SISTEMA PARA
EL REINGRESO A LA
ATMOSFERA SIN QUE
SE INCENDIE!

¿NOSOTROS?!!



¡SÍ! HAN
ENTRADO
CON LA
CAPSULA
GIRANDO
Y ESO A
NADIE SE
LES HABIA
OCURRIDO

¡CÓMO SE VAN
A QUEDAR LOS
NORTEAMERICANOS
Y RUSOS QUE
SIEMPRE
NOS QUIEREN
HACER CREER
QUE TODO LO
INVENTAN ELLOS!..

ES
TODO
TODO



EL CAMARÓGRAFO
por DOL



"EN LA
ANTARTIDA
'TODA' ARGENTINA"



MANIJA FILMA LA FAUNA EN LA
ANTARTIDA...

ME GUSTARÍA IR
MÁS AL SUR

¡NO SE PARA
QUÉ!... ENCONTRARÁ
LAS MISMAS AVES
QUE AQUÍ



¡SEÑOR!... RECIBIMOS UN
PEDIDO DE AUXILIO POR
RADIO

¡DEBEN SER
LOS EXPLORA-
DORES QUE
BUSCABAN URANIO!..



¡SE QUEDARON SIN COMBUSTIBLE
PARA EL TRACTOR!

PREGÚNTELES LA
POSICIÓN



¡ES MUY AL SUR, SEÑOR!..
NUESTRO HELICÓPTERO NO
PODRÁ LLEGAR

VEREMOS EN
EL MAPA... BIEN... EL HELICÓPTERO
VOLARÁ HASTA ESTE PUNTO, DESDE
AHÍ SEGUIRÁN DOS HOMBRES EN
TRINEO



PUEDO IR YO,
ASÍ APROVECHO
PARA FILMAR

HMM! BUENO...
PERO ES UN
POGO PELIGROSO



ESTAMOS CARGANDO
EL TRINEO, SEÑOR

LO ACOMPARARÁ
MANIJA

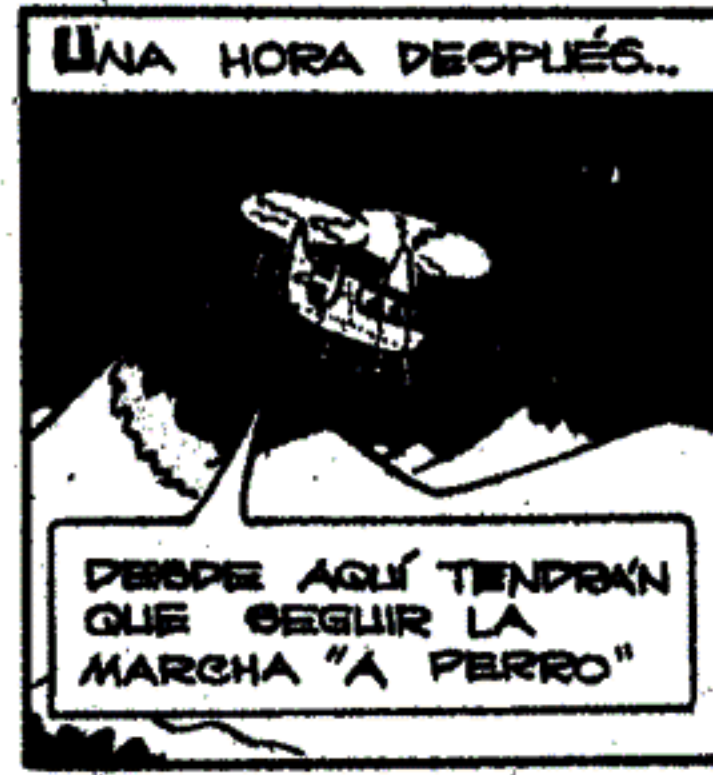

UNA HORA DESPUÉS...

DESDE AQUÍ TENDRÁN
QUE SEGUIR LA
MARCHA "A PERRO"



DENTRO DE QUINCE HORAS VOLVE-
REMOS A ESTE LUGAR A
RECOGERLOS

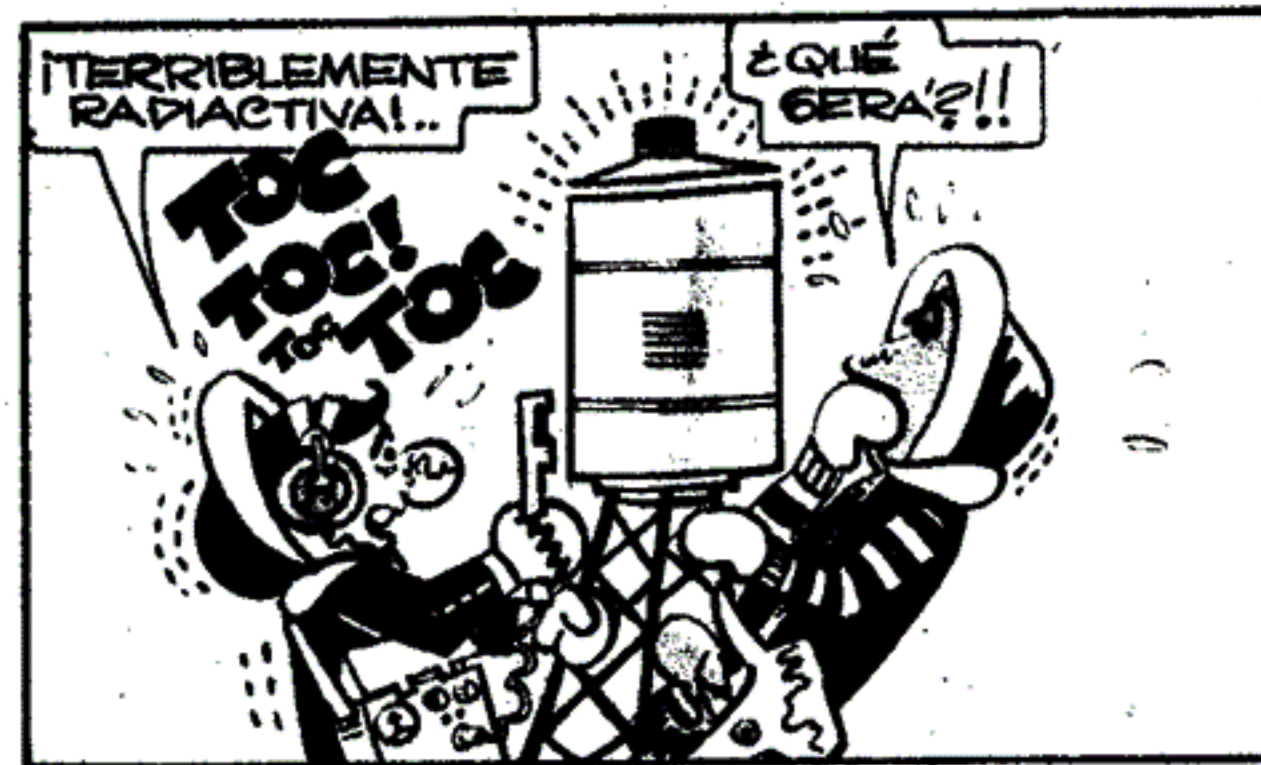
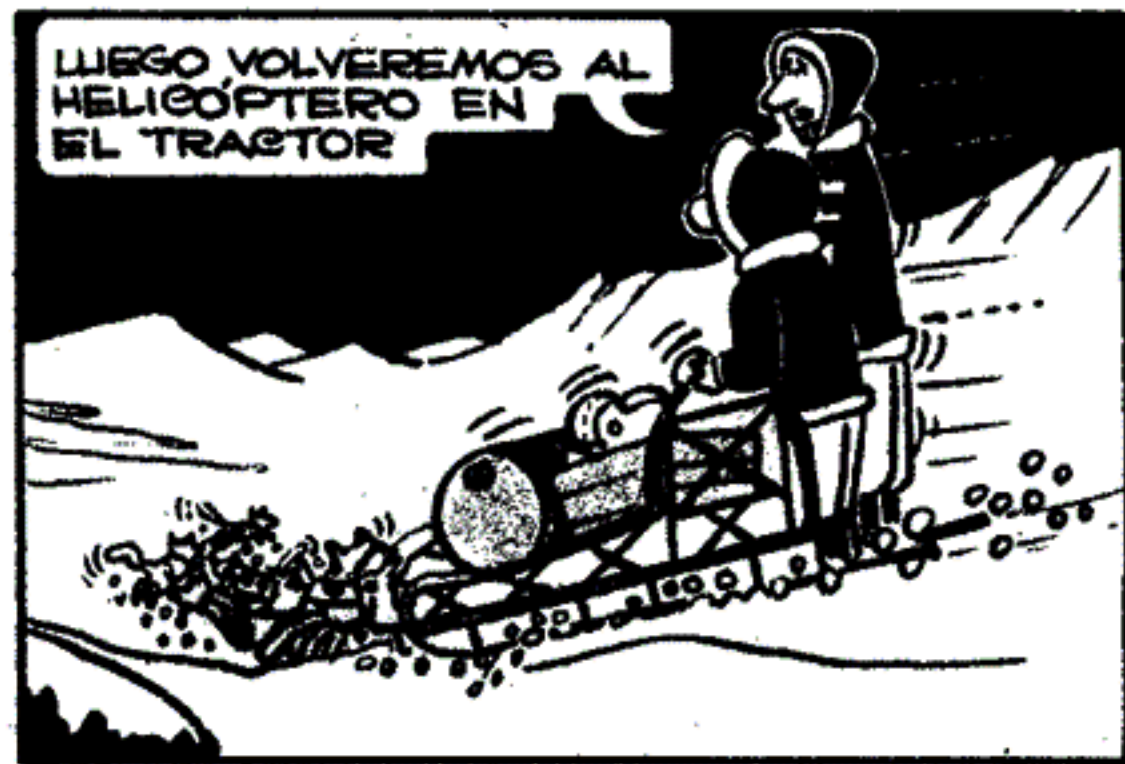







LAS PAGINAS DE RESORTE



CHICHARRA

Chicos, vez pasada les di una alarma y muchos tuvieron inconvenientes en conseguir un zumbador o chicharra (¡precios muy caros!), por eso aquí les doy una muy simple que funciona muy bien con dos pilas de linterna de $1\frac{1}{2}$ v. (3 voltios) y mejor aún con tres pilas, $4\frac{1}{2}$ voltios.

En la Fig. 1 les indico cómo hacer el núcleo que debe ser de hierro y no de acero; pueden hacerlo con un clavo grueso o juntar cuatro clavos hasta conseguir un núcleo de unos 4 mm. de grosor. Luego preparan dos cartones gruesos, si es posible lo parafinan o lo barnizan; envuelven el núcleo con un papel parafinado, PERO NO LA PUNTA QUE ENFRENTA AL VIBRADOR, LA QUE LIMARAN BIEN, HASTA QUE QUEDE PAREJA, luego le envuelven una bobina de diez o doce metros de alambre de cobre esmaltado de $\frac{1}{4}$ a $\frac{1}{2}$ milímetro de grosor. Los que tengan alambre de cobre con forro de algodón o plástico pueden usarlo.

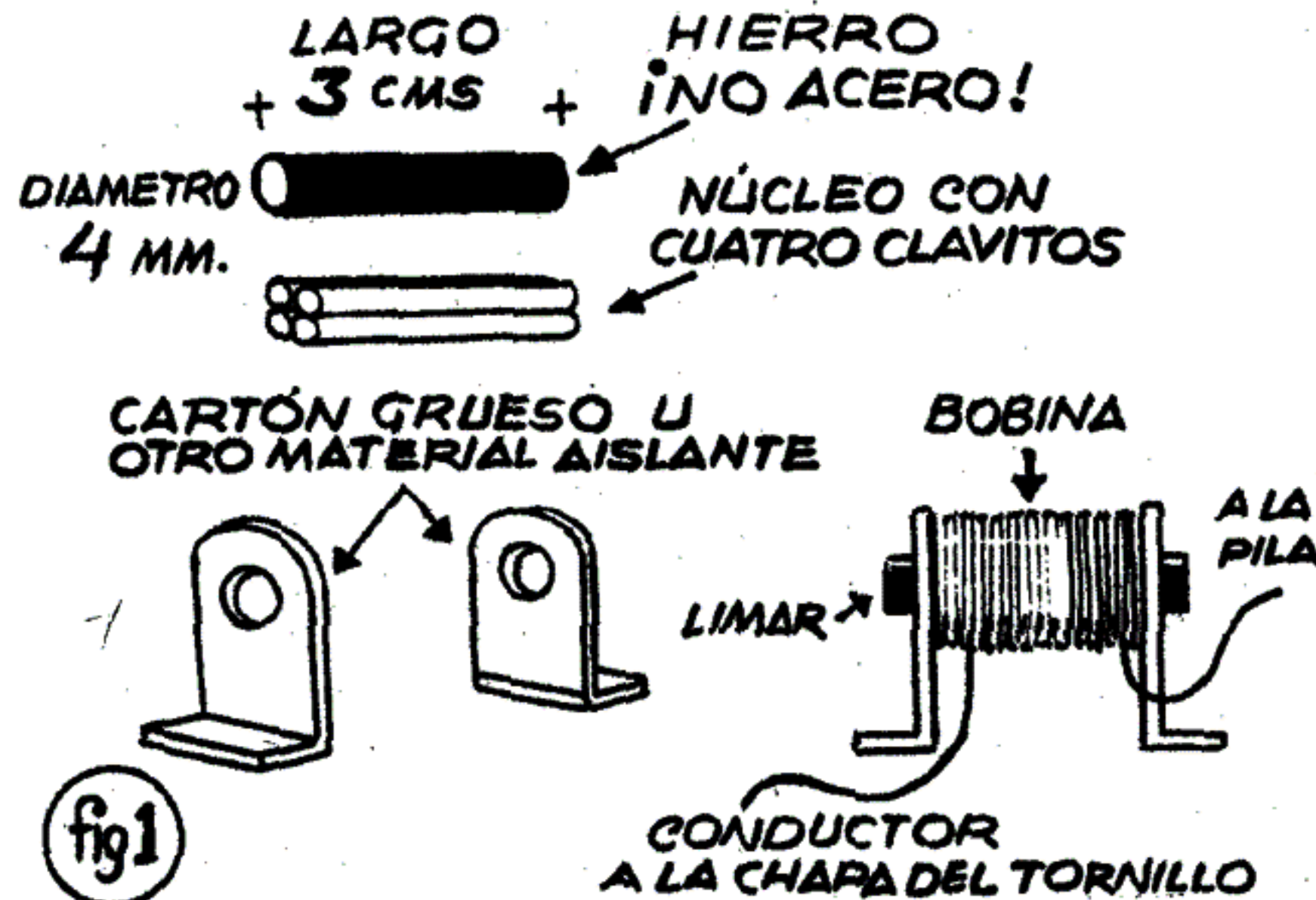

(BUZZER)

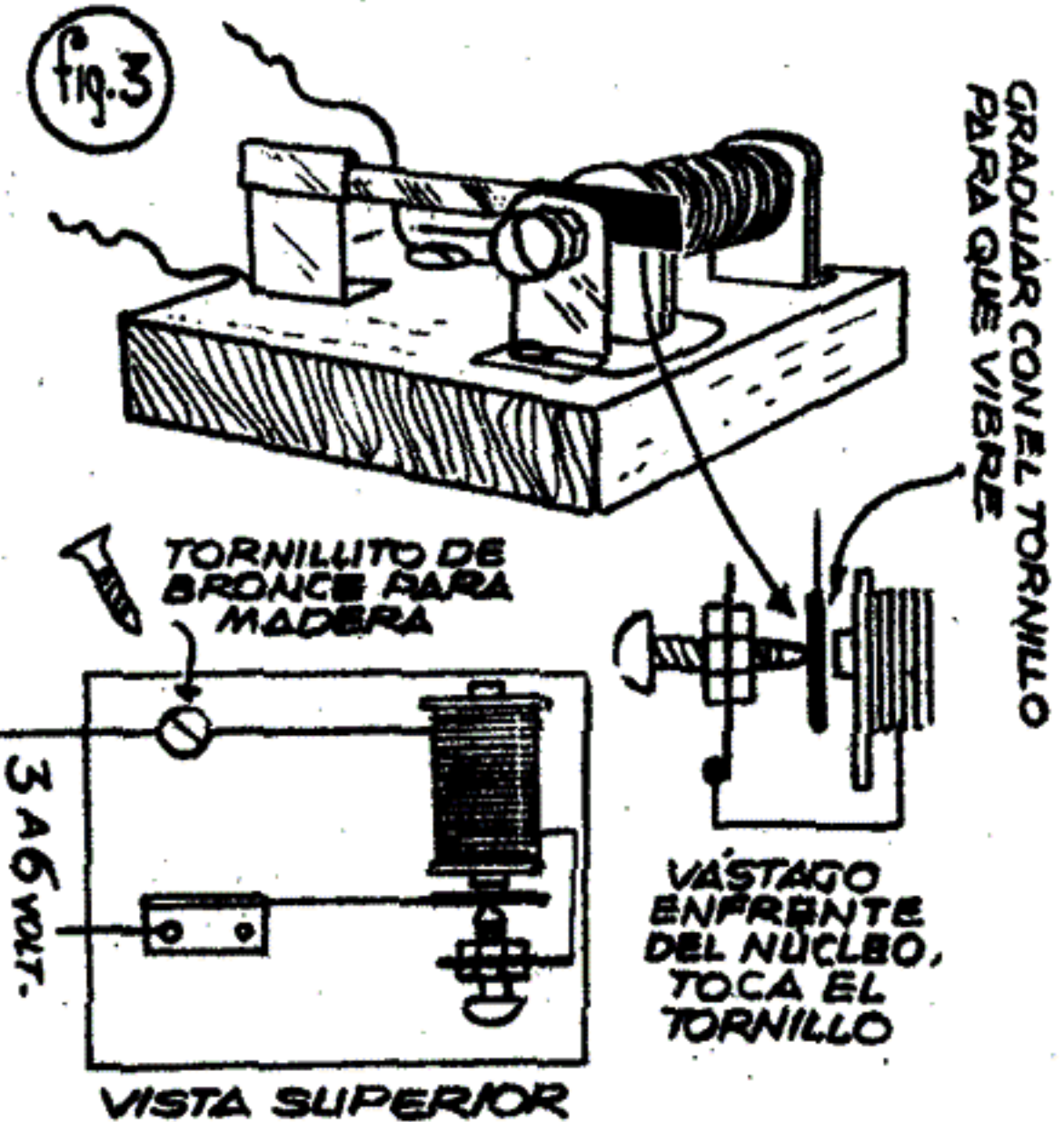
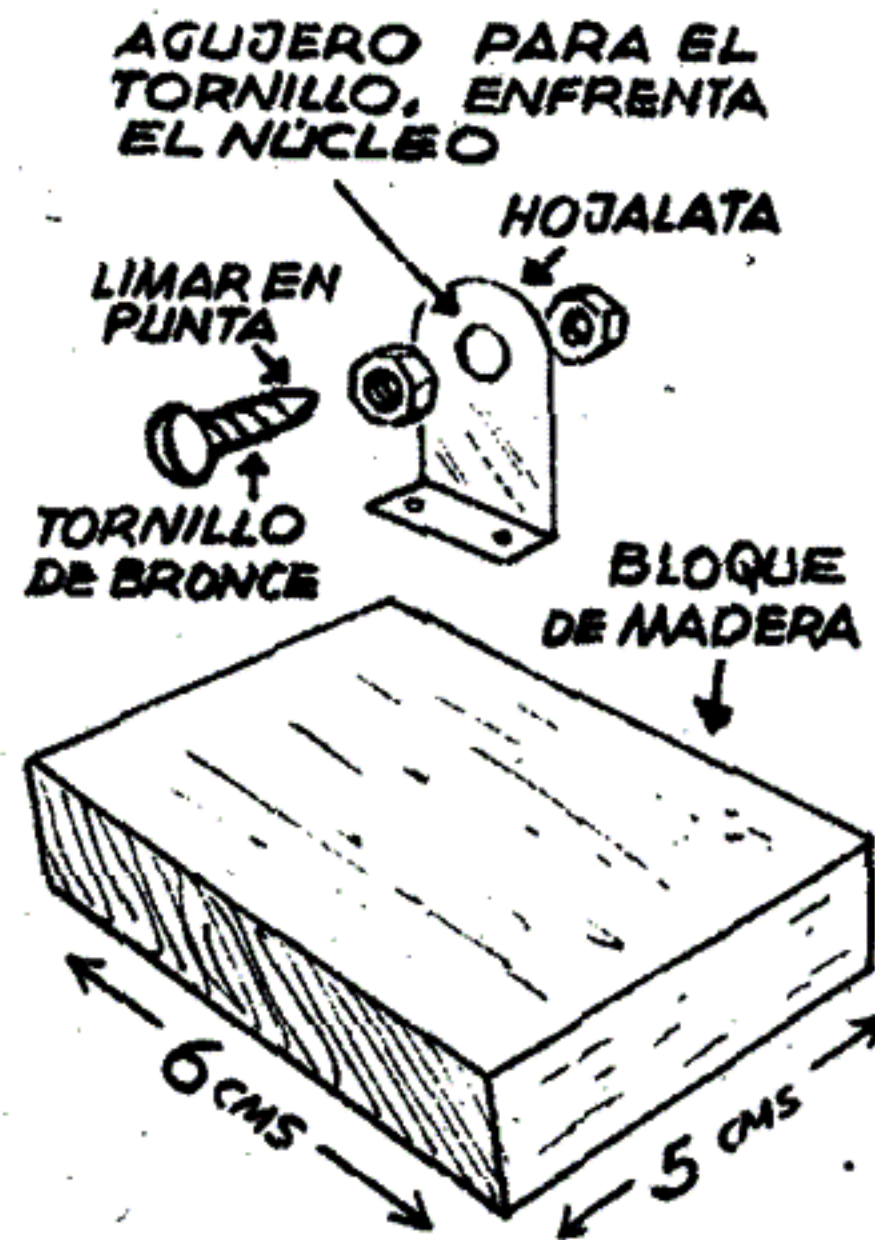
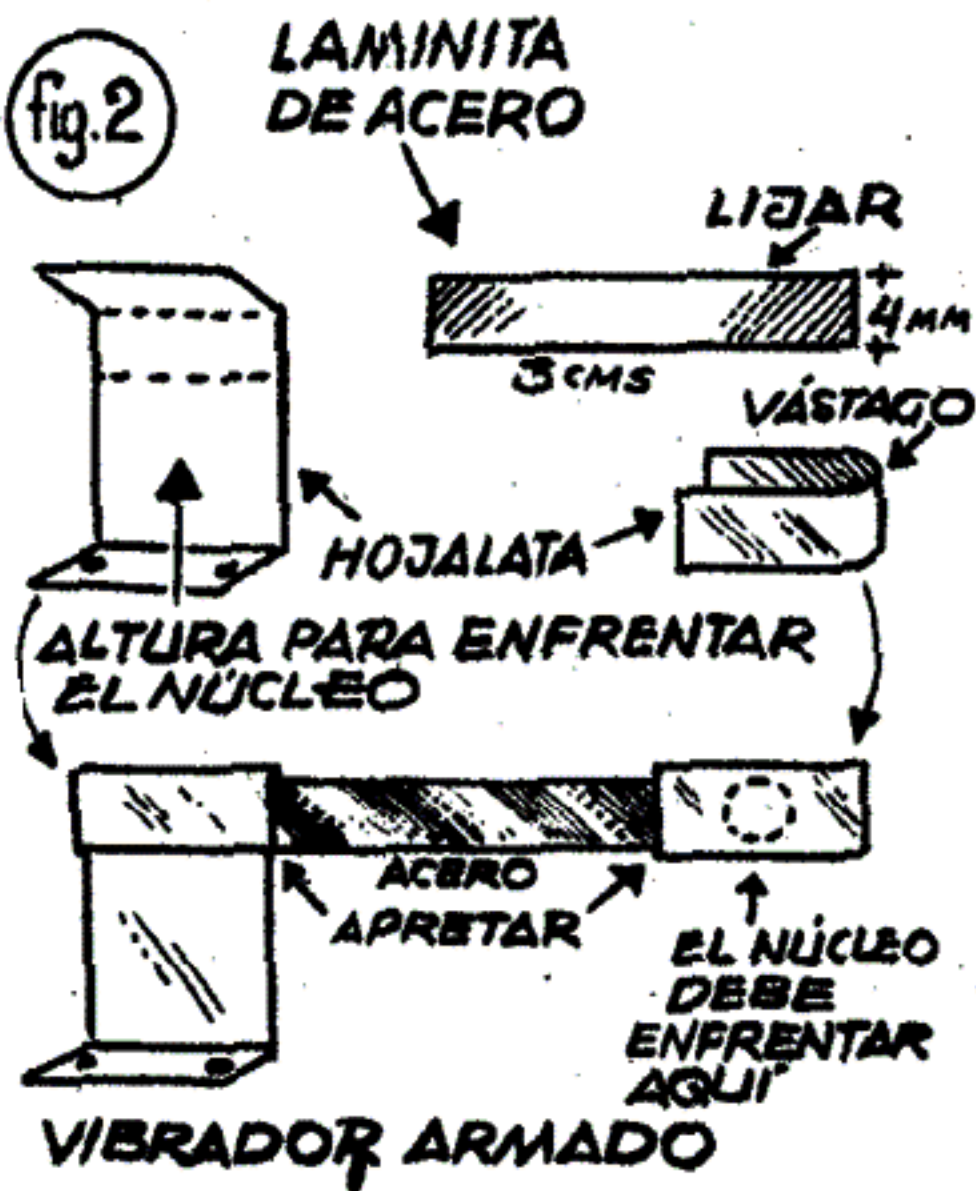

Fig. 2: El vibrador lo haremos con una laminita de acero; yo lo hice cortando una hojita de afeitar de esas interminables y la lijan muy bien en las puntas para sacarle el plástico cosa de que haga buen contacto, la aprietan en las hojalatas como indica el dibujo (los que sepan soldar pueden soldarlas). La altura debe ser exactamente la que tenga el núcleo para que la punta del vibrador quede entre el tornillo y el núcleo APOYANDO EN EL TORNILLO POR LA LEVE PRESION DE LA LAMINA DE ACERO Y A MENOS DE UN MILIMETRO DEL NUCLEO (ver dibujo 4).

fig.2



que otra vez dejará pasar corriente por la bobina y volverá a atraer al vástago interrumpiendo de nuevo el circuito. Esto sucederá varias veces por segundo produciendo el zumbido.

USOS

En la alarma del N° 81 y también conectándole un interruptor pueden practicar telegrafía, ya que según el acercamiento del tornillo tiene zumbidos de más frecuencia dando zumbidos con sonidos agudos. También sólo con una pila pueden escucharlo por un parlante. Otros usos: transmisor de telegrafía, llamador, etc.

CAMPANILLA

Demás está decirles que también con este sistema pueden construir una campanilla, pero las bobinas (en este caso conviene hacer dos) deben ser más potentes y el acero en vez de ser de una hojita de afeitar puede ser de un pedazo de una cuerda de despertador, al que al vástago le agregaremos una prolongación que golpee contra una taza metálica, timbre de bicicleta.

CONEXIONES

Un conductor de la bobina va al soporte del tornillo con tuercas, el otro va tomado a un tornillito, los cables a las pilas, saliendo uno del tornillito y el otro del soporte del vibrador.

FUNCIONAMIENTO

Al pasar la corriente por la bobina forma un electroimán que atrae al vástago de hojalata que se separa del tornillo e interrumpe el circuito y el electroimán queda sin fuerza, la laminita de acero vuelve hacia atrás y toca nuevamente al vástago de hojalata al tornillo

TELEGRAFIA DOS PILAS DE LINTERNA

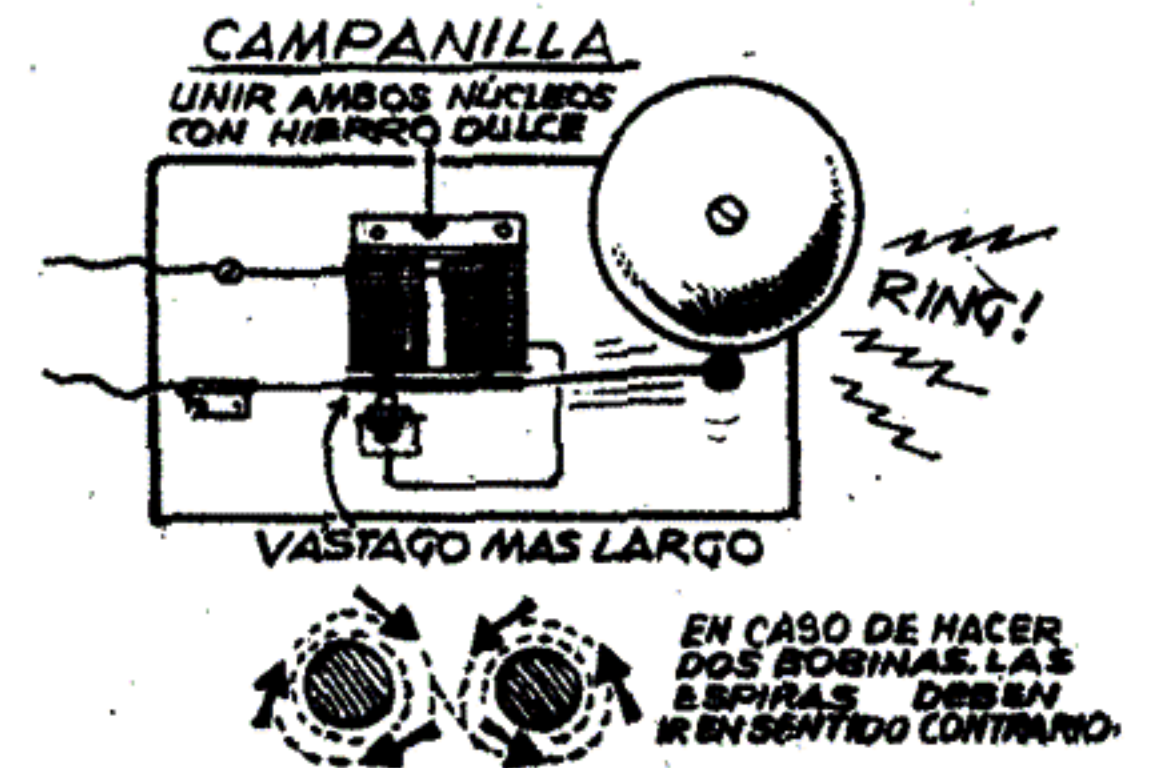
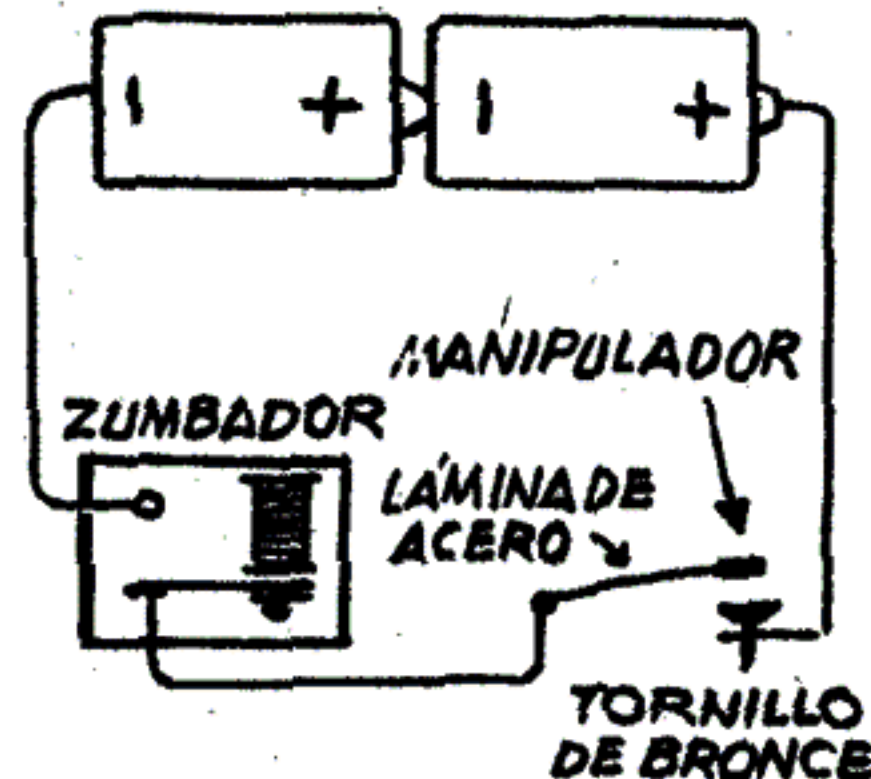

EL CORREO DE GORDI

(Correspondencia a REVISTA LUPIN (Gordi) D. Norte 825, 3º P. Cap. Fed.)



Hola, chicos... Hoy empezaré agradeciendo todas las felicitaciones, ideas y planitos que nos han enviado y lamento no tener más espacio para contestarles a todos, pues cada carta que recibo merece una contestación. En este número creemos dejar conformes a todos los que pedían el proyector de cine; me recomendó Resorte que lo estudien bien antes de hacerlo y que no traten de construir todos los planos ahora, dejen para las vacaciones, así lo harán con más tiempo porque los apuros e impacencias en estas construcciones traen fracasos y es triste hacer algo que no funcione.

Entre yo y Resorte convencimos al Dire de que publique cosas difíciles de hacer, porque entre los lectores de la revista hay muchos muchachos grandes, de más de veinte años, y así habrá planos para chicos como yo y para muchachos. Por eso publico el proyector, y en electrónica habrá grandes novedades, minitransmisores, máquinas de dibujar, etcétera, y cositas fáciles como el buzzer, barriletes sencillos, raditos y proyectorcitos también sencillos, etcétera, etcétera. Otra cosa: habrán notado que la revista trae varias páginas de Resorte, con planitos. Antes sólo traía una. Así habrá para todos los gustos.

PEDRO BERGANZI (Santa Fe). Gracias por los planitos para ponerle luces al Kart. Te envié lo que me pediste.

HUGO SITRICA (Rosario). No te contestó Resorte por tu plano del Motor a Vapor porque pronto publicará uno eléctrico a pistón que funcionará una maravilla y no necesita vapor ni fuego para marchar.

ROBERTO TAGLIAFERRI (Córdoba). Gracias por todos tus planos y proyectos; recibimos todas tus cartas y la barrera eléctrica para los trancitos

tal vez no se publique. ¿Hiciste los planos?

DANIEL A. HERNANDEZ (Necochea). Ese circuito que enviaste con dos transistores Siemens lo teníamos. Es muy bueno, lo probamos entre todos los circuitos que experimentan aquí... Yo miré, escuché... pero nunca hago nada, aunque me entusiasma cuando Bubi hace un barrilete y salimos a remontarlo. Siempre me recuesto bajo un árbol y lo miro volar.

CARLOS FRANZONI (Quequen). ¿Conforme con el buzzer? En cuanto al minitransmisor pronto lo publicarán, lo mismo la cámara de fotografía desde un cohete, que ya tendría que haber salido, pero el mal tiempo postergo tres ensayos y por lo menos antes de publicarla deben hacerse cinco ensayos exitosos; la cámara ya está hecha y probada, pero ahora tiene que volar y traer fotos muy buena.

HORACIO JORGE MASCOTTI (San Juan). Muchos amigos realizaron con éxito el veladorcito; tu idea de publicar elementos de meteorología le gustó mucho al Dire, pues ya estaban en eso, ensayan aquí una veleta con indicación de velocidad del viento, un anemómetro, etcétera. No te puedo decir cuándo lo publicarán. El barrilete lo hicieron miles de lectores y con el mimeógrafo tuvieron



ellos con el pomo de tinta. ¡Muy caro! Pero algunos lo probaron con tinta de imprenta.

CARLOS SOSA PAZ (Santa Fe). ¿Así que hicieron dos órganos y tienen música para rato? Resorte me indicó que se debe usar el transistor y transformador especificado en los planos, ya que muchos chicos lo hicieron con reemplazos que no dan los mismos resultados. En cuanto a tus pruebas de lanzamiento de cohetes nos interesan, lo mismo la cámara.

JORGE ROMAN GOMORY (Santiago 337, Salta). Se publicará un sistema simple de grabar nombres en las fotos y herramientas, en cuanto a los OVNI recibimos varias cartas interesadas en eso, chicos, J. Gomory desea intercambiar correspondencia, tema electrónica y, antes de despedirme, les avisaré que los giros deben hacerse a la orden de **ENRIQUE MURGA** y a los que no consiguen revistas en sus localidades les aconsejo suscribirse pidiendo informes al distribuidor de Interior y por último cuando escriban pongan sus nombres y direcciones bien claras y en mayúscula... ¡CHAU, BICHOS!

¡Ah! No se pierdan el próximo número, ¡saldrá regio!

LUPIN - AGOSTO 1972 - Revista mensual de historietas cómicas completas, editadas por Ediciones GDS. Precio en toda la República: \$ 160 m/n. \$ 1,60 Ley 18.188. OFICINAS: Avda. R. S. Peña 825, 3er. piso. Teléf.: Redacción: 46-3453. Administración y Publicidad: 46-3441. Buenos Aires. Distribuidores: Capital: MACCHI y Cia., C. Calvo 2428, Capital. Distribuidor Interior y Exterior: CONDOR, Independencia 2744, Capital. Reg. de la Prop. Intelect. N° 1140082.



GRATIS

Solicite folleto del Curso de su preferencia HOY MISMO y aprecie las Ventajas del Famoso Sistema de Enseñanza POR CORREO de CONTINENTAL SCHOOLS.

aprenda dibujo

CON EL SISTEMA CONTINENTAL

**HISTORIETAS
DIBUJOS ANIMADOS
CARICATURAS
PUBLICIDAD**



¡No importa su edad!

Conociendo los secretos de nuestro acreditado método de instrucción, cualquier persona — hombre, mujer o niño— puede, sin estudios cansadores y sin perder tiempo, dinero ni energías, aprender a dibujar toda clase de **HISTORIETAS, CARICATURAS, PUBLICIDAD, DIBUJOS ANIMADOS, FIGURAS FEMENINAS, ARGUMENTOS PARA HISTORIETAS, etc.**

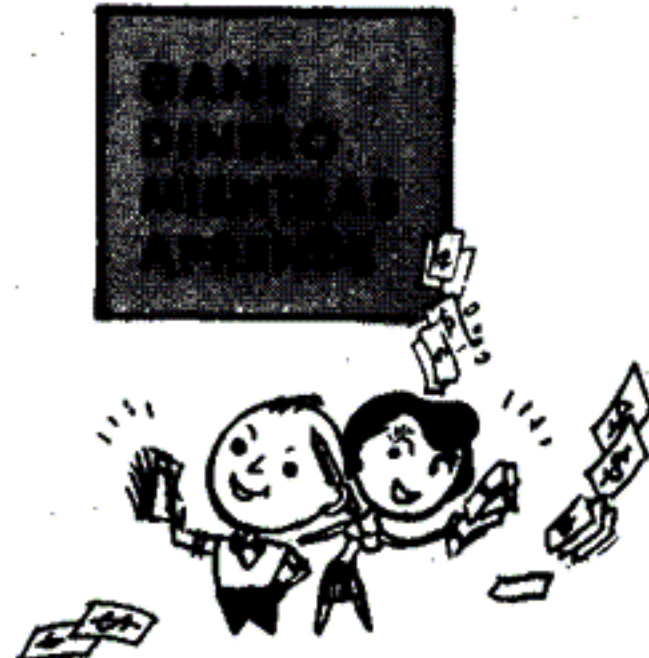

Complementando su aprendizaje, recibe desde el primer mes valiosas instrucciones especiales con "Ideas para Ganar Dinero," donde se describen infinidad de fáciles tareas para realizar en su tiempo libre, mientras estudia, y que venderá a buen precio. Nosotros le indicaremos qué hacer, cómo hacerlo, a quién venderlo y cuánto cobrar por su trabajo.

aprenda INGLÉS

Sin estudios cansadores, como un agradable pasatiempo y en su propio hogar, Ud. aprende a leer y conversar con el **FAMOSO SISTEMA LOGICO-AUDIO-VISUAL**, que CONTINENTAL SCHOOLS imparte con exclusividad en el país.

GANE DINERO Y ELEVE SU POSICION SOCIAL.

Gane más dinero y disfrute de las mejores cosas de la Vida, con los enormes beneficios que el conocimiento del Inglés le depara: **Viajes al Extranjero - Altos Sueldos - Relaciones de Alto Nivel - Acceso a nuevas Fuentes de Cultura, Ciencia y Técnica - Vida Social Envidiable - Empleos Mejor Remunerados, etc**



**Continental Schools - Sect. 1630
Avda. de Mayo 784 - Buenos Aires**

Sírvanse enviarme **FOLLETO GRATIS de INGLES** sin compromiso

Nombre _____

Dirección _____

Localidad _____

Provincia _____ F.C. _____ edad _____

**Continental Schools - Sect. 1630
Avda. de Mayo 784 - Buenos Aires**

Sírvanse enviarme **FOLLETO GRATIS de DIBUJO** sin compromiso

Nombre _____

Dirección _____

Localidad _____

Provincia _____ F.C. _____ edad _____

Continental Schools
De los Angeles California U.S.A.

• ARGENTINA: Av. de Mayo 784, Buenos Aires • CHILE: Huérfanos 886, Santiago • URUGUAY: Ejido 1425, Montevideo

ESTUDIE ASTRONAUTICA

LA PROFESION DEL FUTURO



Curso teórico-práctico completo de:

TECNOLOGIA ESPACIAL - RADIOASTRONOMIA - COMPUTADORAS - ELECTRONICA Y TV MODERNAS - FISICA NUCLEAR.

Con numerosos APARATOS DE PRACTICA para que usted adquiera pronto verdadera competencia en esta nueva actividad de enorme demanda.

Envíe **HOY MISMO** el cupón:

Sr. Director de la

ESCUELA UNIVERSAL DE ASTRONAUTICA

Casilla de Correo Central 5575 - Buenos Aires.

Remítame informes completos del curso y una valiosa lección **GRATIS** sin compromiso alguno de mi parte.

NOMBRE Y APELLIDO

Calle y Nº

Localidad

Pcia.

L



Para Bolivia, Ecuador, Perú y Colombia. Escribir a JR. CUZCO Nº 492, LIMA-PERU