

# FOLKLORE Y TANGO

N° 314  
\$ 8.000.-

MARZO-ABRIL  
de 1981

**LOS HERMANOS  
ABALOS**  
*ya cantaron  
"las cuarenta"*

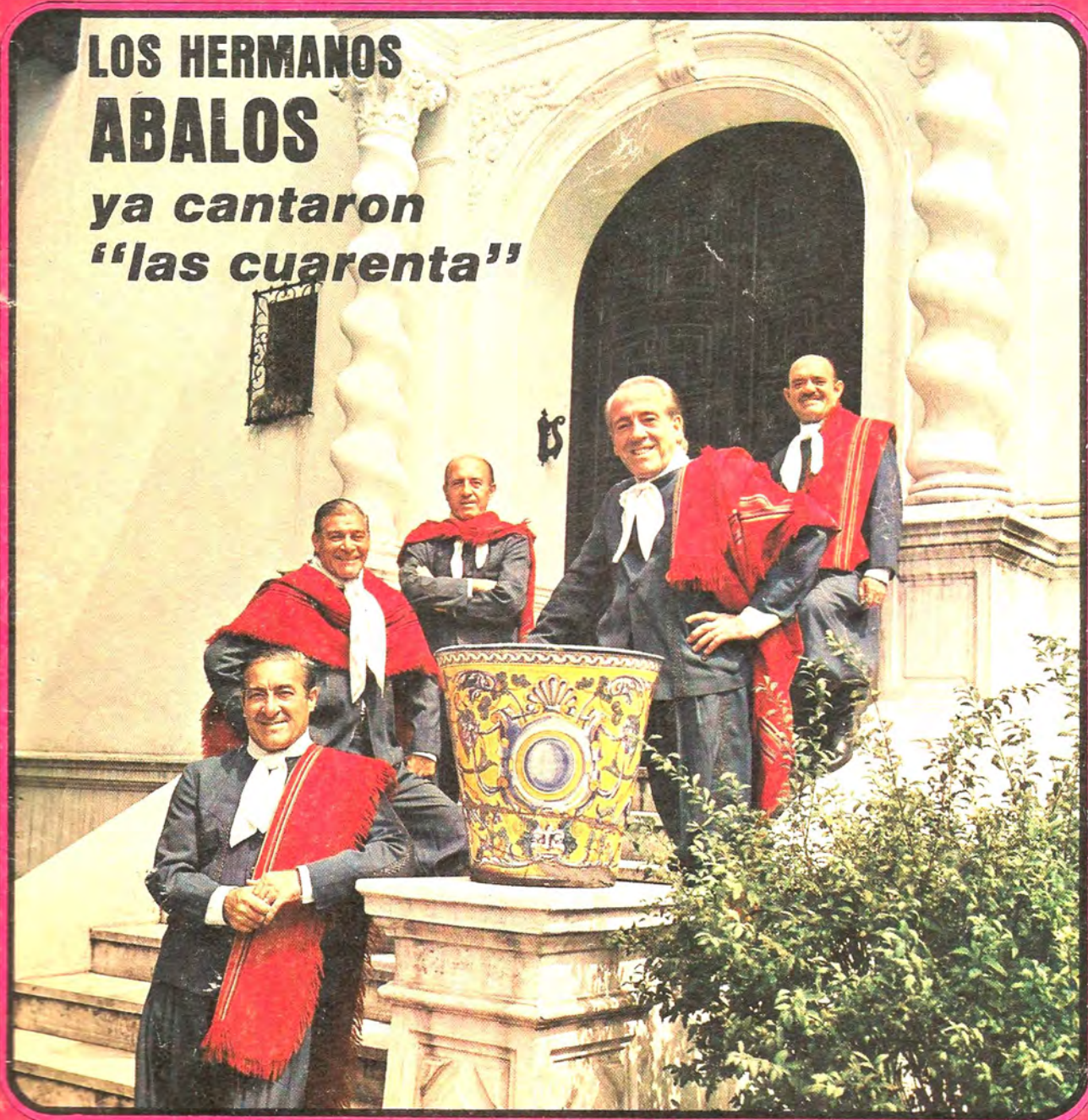

**EL DIABLO EN  
EL FOLKLORE**

**¿DONDE ESTA LA  
CULTURA ARGENTINA?**





PRODUCCIONES ARTISTICAS

CORRIENTES 848 - 6° PISO - OF. 614

TEL. 394 - 1729 - (1043) BUENOS AIRES

•  
**HORACIO GUARANY**

•  
**LUIS LANDRISCINA**

•  
**LOS DE SIEMPRE**

•  
**JULIO DI PALMA**

# FOLKLORE

EN SU XX  
ANIVERSARIO

314

MARZO-ABRIL 1981

UNICA EN SU GENERO  
EN EL MUNDO

• Editores  
ALBERTO Y RICARDO HONEGGER

• Directora  
BLANCA REBORI

• Redacción

CARLOS GROISMAN

COLABORARON EN ESTA EDICION:

Toro Stafforini, Giro René Lafón,  
Ariel Gravano, Juan Carlos Bianco,  
Rubén Pérez Bugallo, Don Duro.

• Coordinador de Peñas  
LEONARDO LOPEZ

• Publicidad  
OSCAR PEDERNERA

• Fotografía  
MARCELO NIETO

• Diagramación y Armado  
ERNESTO PRAT

Editorial TOR'S S.C.A. Oficinas de redacción y administración: México 4256/60, Buenos Aires, Tel. 99-2323 y 90-5653. Registro de la Propiedad Intelectual N° 945.844. Autorización de SADAIC N° 5, año 1967. Miembro de la Asociación Argentina de Editores de Revistas. Distribuidor interior y exterior: Dist. Gral. de Publicaciones Hipólito Irigoyen 1468, Buenos Aires. Distribuidor en Capital Federal: Distribuidora RUBBO, Garay 4226, Buenos Aires. Preparación: GRAFICA OTAMENDI, México 4260, Buenos Aires. Fotocomposición e Impresión: Talleres Graficos HONEGGER S.A.I.C., México 4250, Buenos Aires.

CORREO  
ARGENTINO

TARIFA REDUCIDA

Concesión 6722

# CONTENIDO

VAYASE AL DIABLO. Voces, refranes, invocaciones y cuanta palabra tenga que ver con Lucifer, demonio, zupay o como quiera llamarlo. Del diablo se trata y de él se ocupó —desarrollándolo de la A a la Z— nuestro respetado colaborador Félix Coluccio.

RESPETABLE PUBLICO... Toro Stafforini se ha convertido en una "vedette" de la redacción de **Folklore**. A él están destinadas la mayoría de las cartas que llegan, él recibe apoyos incondicionales, él —parece ser— posee todas las virtudes imprescindibles para convertirse en una "estrella de la opinión". Nosotros, no le quepa duda, nos morimos de envidia. Pero la Revista está primero... (lea las nuevas exigencias del Toro, él obliga).

TODOS OPINAN. Ariel Gravano es algo así como una hormiguita. Todos sabemos que las hormiguitas son laboriosas, previsoras y ordenadas. Ariel es igual a ellas, en ese sentido. Fíjese el capó laboro que ha hecho con las opiniones acerca de la cultura: las enfrascó y sin formol.

DE "ROLANDO RIVAS" A "TRAMPA PARA UN SOÑADOR". Ultima nota de una serie en la que se relacionó el cuento folklórico con los caracteres de la telenovela en nuestro país. Los parámetros de Rolando y la moral de Lito, observados por tres estudiosas muchachas.

...Y LOS PREMIARON. Gente de Canto, herederos de aquel exquisito Grupo Vocal Argentino, fueron consagrados en Cosquín '81. Merecido reconocimiento, ¿verdad?

CHASCO. Un joven y desenfadado redactor de **Folklore** marchó un día lejano hacia los pagos de Urquiza y Pancho Ramírez. Soñaba con el Palacio San José y la blanquecina casa del amor de la Delfina. Pero las playas bañadas por el ahora teñido río Uruguay le depararon ¡tamañísima! sorpresa.

TROILO. El colaborador Juan Carlos Bianco tuvo la osadía sin par de recopilar y seleccionar datos sobre la orquesta de Pichuco. Desconfiamos al principio, y aprobamos después. Bianco es un comentarista serio, de probada eficacia: nadie lo ha apostrofado desde que está a cargo de la sección discográfica. Y es mucho decir.

JESUS MARIA. El Congreso de Folklore realizado en dicha ciudad cordobesa arrojó conclusiones que merecen publicarse. Alertan y proponen acciones inmediatas en relación a la materia.

CULTURAS REGIONALES ARGENTINAS-INSTRUMENTOS MUSICALES. Lafón y Pérez Bugallo continúan con sus respectivas investigaciones. Nosotros, como muchos de nuestros lectores, también coleccionamos sus notas. El otro día, sin ir más lejos, Carlitos Groisman armó flor de escándalo cuando se quedó sin el último ejemplar.



# EL ROLLO

*Informa y Deforma*

## 1 UN 'ASADITO' DE VARIAS CUADRAS

El 4 y 5 de abril tendrá lugar en Ayacucho (Pcia. de Buenos Aires), la Fiesta Nacional del Ternero y Día de la Yerra.

**Dicen los organizadores:**

"El ternero, base de la ganadería y fundamento económico y, a la vez, propuesta válida para la exigencia de labores que requieren autenticidad de sentimientos y rara capacidad de realización, se ha convertido en el factor determinante de una convocatoria cuyo atractivo genuino, canaliza entusiastas multitudes enfrentadas a la permanente vigencia de espectaculares manifestaciones que hacen posible el entusiasmo de todo un pueblo."

Coincidiendo con la celebración, habrá un Certamen Promocional del Folklore, con inscripción abierta hasta el 23 de marzo en el que pueden intervenir intérpretes no profesionales mayores de 16 años, en las categorías solista vocal, dúo vocal, conjunto vocal. Para más datos dirigirse al teléfono 2756, Ayacucho.

## 2 HACIA UN FRIO...

El 10 de diciembre pasado Marcelito Villegas, Eduardo Godoy y Lucho Arriaga visitaron la Base Vice Comodoro Marambio, en la Antártida Argentina, en representación de C.I.D.A.L. (Círculo de Artistas Lisiados). Allí leyeron un mensaje adhiriendo al Año Internacional del Discapacitado, que fue difundido por LR2 y una gran cadena de emisoras.

Además, ofrecieron sus canciones a los integrantes de la base.

## LOS AMIGOS SE COTIZAN

La Comisión Permanente Honoraria pro Día Internacional del Amigo (fecha ética sin fines de lucro), nos informa:

"Con motivo de la 12ª celebración del 20 de julio como 'Día Internacional del Amigo' se llevarán a cabo en la Capital Federal, entre el 14 y el 19 de julio, los actos centrales de la 'Semana del Amigo'.

# FIESTA NACIONAL DEL TERNERO Y DIA DE LA YERRA



Pcia. de Bs. As. - Argentina







3



4



81' cuyos obvios objetivos son los de embellecer y alegrar la vida."

Como dice el refrán: Un amigo no es un perro.

**3**

### GIRA MAGICA Y MISTERIOSA

Los Chalchalersos realizan un 'pequeño' viajecito. Comenzaron el 1 de marzo en el "Teatro de la Ciudad" (Méjico), y siguieron por el interior del país azteca. El 23 y el 24 llegarán a Costa Rica; del 25 al 8 de abril, estarán en Colombia, del 9 al 11 en Beverly Hills (Los Angeles), EE.UU.) y en San Francisco, y de nuevo a Colombia, del 12 al 22.

Manden postales.

**4**

### ¿COMO SE PRONUNCIA POTY?

Vuelven Los Trovadores versados en guaraní después de la exitosa temporada que cumplieron en Paraguay.

Profundizando la huella que marcaron Los Indianos en Asunción, dieron muestra cabal del cancionero argentino durante un mes entero, con gran repercusión a nivel popular y periodístico.

Los esperamos de un momento a otro, cargados de regalitos. Acérquense a tomar un tereré.

### QUE SE MEJORE

**5**

La radio y la primera plana de algunos matutinos nos sacudieron con una noticia bomba: Antonio Tarragó Ros operado.

Tal es la premura con que se maneja la información hoy en día que hasta el mismo Antoñito se habría enterado por la prensa, leyendo el diario en la camilla camino al quirófano.

Afortunadamente en poco tiempo tendremos al correntino de nuevo por los escenarios o tomando mate en la redacción.

Sin que nadie lo solicitara, la OMII emitió un comunicado:

"La enfermedad de Tarragó Ros se debería a un avatar propio de los chamameceros inquietos, y solamente se cura tocando setecientos schotis en fa mayor, por tono y dominante. En el caso peregrino de incluir algún acorde desminuido, o la perniciosa 'segunda napolitana', la recaída puede ser pior".

Folklore le desea pueda aprovechar el reposo prescripto viendo mucha tele, pergeñando nuevas composiciones musicales.



# EL ROLLO

*informa y deforma*

## TRABAJOSOS PA' COBRARLES

A partir del próximo número, todos los deudores morosos serán retratados en esta misma sección, para que todos los lectores sepan quiénes ordenan publicidad y después se hacen los rémilgosos.

## 6 DESTORNILLADOR SE PRECISA

El Negro Luna tiene auto nuevo, pero como se dedica más a la filosofía que a la mecánica no tiene ninguna herramienta.

Tan es así que la noche final de Cosquín no pudo hacer arrancar al vehículo, y pedía a los circunstantes que le den un empujoncito.

A los pechazos, se recorrió toda la ciudad entre aplausos y risas.

Ya resignado, como a los nueve A.M. (el percance se manifestó a las tres de la madrugada) decidió tomar el desayuno en el hotel, y abandonar los intentos. Fue entonces que un redactor de **Folklore**, asistido por la sapiencia ferretera de **Antonio Tarragó Ros**, puso en óptimas condiciones a la máquina, y le ahorró un dolor de cabeza.

Pero no tiró ni un mango de propina.

## 7 ¿QUIEN DICE QUE EL FOLKLORE ES MAL NEGOCIO?

La tradicional agencia ARTEA ESPECTACULOS crece año a año. Tan es así que acaba de incorporar nuevos artistas de primera línea a su elenco, que es el siguiente:

Jaime Torres y su conjunto, Sexteto Mayor, Alberto Marino, Antonio Tarragó Ros y su conjunto, Trio de Domingo Cura, Angela Irene, Quintral, Leopoldo Federico, Horacio Ferrer y Héctor Stampóni, El Coya Quitilipi, Trio de Ernesto Baffa, India Ledesma.

¿No les parece demasiado?







**8**

## FIESTA DE LA PACHAMAMA

Una vez más la localidad tucumana de Amaicha del Valle, se vistió de fiesta para celebrar su tradicional rito de La Pachamama. Esto sucedió entre los días 28 de febrero y 3 de marzo pasados. Así fue como los valles calchaquíes vieron descender desde los más lejanos puestos de pastores, a esas largas caravanas —coloridas, alegres y dolientes a la vez—, para rendir sus respetos y agradecimientos a la Madre Tierra. Quizá como pocas fiestas tradicionales de nuestro riquísimo folklore, la celebración de la Pachamama, y hablando en este caso de la última, haya alcanzado tanto relieve como unción puesta por sus participantes.

Aunque conocido, no está de más puntualizar que la Fiesta de la Pachamama tiene varias ceremonias. Bajo arcos de sauces, hombres y mujeres se alborotan al grito de coplas y batir de cajas. Todo tiene características de carnaval en una palabra. Se echan —además—, almidón, papel picado, intercambian coronas de flores o ramitos de la aromática albahaca, y tras un breve cambio de saludos, el ritual del topamiento los convierte en compadres y comadres que deberán unirse en mutua lealtad para toda la vida. Y así, con esta ceremonia y las demás que se suceden a lo largo de los días, se revive esta fiesta de ondas raíces en Amaicha del Valle, ese pedazo rico en tradiciones que le otorga un encanto particular a los Valles Calchaquíes.

**9**

## LOS HERMANOS SEAN UNIDOS

No somos perfectos.

Somos tan sólo casi perfectos, y para demostrarlo muy de vez en cuando cometemos un errorcito.

Tal fue el motivo que nos impulsó —en el número pasado— a atribuir declaraciones de Eugenio Inchausti a su hermanito mayor y poderoso ejecutivo Chany "el arroyeño".

Desde aquí pedimos perdón y les aconsejamos que se vistan distinto, que uno se deje la barba y otro no, que no frecuenten los mismos lugares, que se cambien el nombre, que uno se dedique al bolero y otro al jazz, etc.

Para evitar confusiones, ¿vivo?

# RODOLFO ZAPATA



**T.E. 854-0621  
666-2084**





# EL ROLLO

## Informa y Deforma

SE PERFILA

10

Al decir de muchos entendidos, una nueva voz femenina se va ganando por méritos propios un lugarcito en el 'ambiente' folklórico.

Se trata de **Haydée Alba**.

Por ahora, solamente conseguimos un disco doble y una foto. El disco no lo prestamos. La foto es igualita a la que reproducimos.

### ¿COMO SE LLAMARA?

María del Paraná recién termina de grabar un nuevo disco que permanece en el oscuro secreto del incógnito.

Ni siquiera pudimos averiguar cómo se va a llamar, ni cuándo va a salir, ni los temas que tiene, ni quienes la acompañan, ni nada.

Vamos a ver cómo lo critica nuestro puntilloso colaborador Juan Carlos Bianco.

### ¿COMO QUE NO QUEDAN PEÑAS?

En Pedro Goyena al 600 de Bs. As. está La Casa del Cantor, funcionando todos los días después de las 20 y los viernes, sábados y vísperas de feriados a las 23.

El 'patrón', **Rodolfo Macías Maceira** cuenta que un grupo de amigos la pasaban peregrinando en busca de un lugar donde compartir vinos y canciones, donde formar un clima de fogón. Dice que por eso pusieron **La Casa**, hace ya dos años, en la calle Estados Unidos, y que desde entonces han crecido los proyectos y las realizaciones.

Destaquemos que ya está en marcha un concurso de Intérpretes y Canciones, que preparan un homenaje al desaparecido **Carlos de Marco** que se llevará a cabo el 24 de marzo, y que entre los próximos invitados tendrán su día especial **Coco Martos**, **Roberto Ternán**, **Omar Moreno Palacios**, **Rodolfo Cirel**, **Naco Rueda**, **Lina Avellaneda**, **Héctor Esteban Páez**, y **Tito Segura**.

Si nos invitan, vamos.

### 6 X 8

La computadora de la OMII (Organización Mundial para la Investigación Intrascendente), sigue dando información codificada y hermética.



Interrogados los interesados directivos, se supo: el **Sexteto Mayor** va por el LP número 8. Claro que recién estará listo a fines de abril.

Queremos uno.

### EN BUSCA DE LA QUENA PERDIDA

Los integrantes del grupo **Inti Sumaj** extraviaron una quena en Re en sus larguissimos periplos.

Buscándola afanosamente, se la pasaron de festival en festival, 15 días integros en la Patagonia, en el **Tantankuy**, participaron de las fiestas de la Chicha y la Copla y de La Candelaria, y otras cosas que no mencionaremos.

No la encontraron (a la quena), pero recibieron satisfacciones, estatuillas, trofeos, y una carrada de dinero bien ganado.

Palo y a la bolsa.

### ¡EPA EPA!

La **Escuela Panamericana de Arte** abrió la inscripción. Los que quisieran especializarse en las apasionantes disciplinas artísticas, vayan y pregunten. Saldrán con un diploma en Diseño gráfico y publicidad, en Artes Plásticas, en Fotografía, en Cine, etc.

A ver cuándo se estructuran la carrera de Pintor costumbrista nativo, che.

### CON EL MAZO DANDO

Las mesas examinadoras de **SADAIC** estarían apretando duramente las clavijas, a tal punto de que no muchos superan las crecientes exigencias. En vista de la gran cantidad de 'bochazos', un inquieto empresario conocido como 'El Payaso' intenta montar una academia sumamente lucrativa.

"Autores y Compositores no pierdan el año. Aceptamos chacaristas con dos materias previas".



# EL PRIMER SUCESO DEL '81



LP POLYDOR 5343\*  
- MC 9694

“Por tí  
me hice poeta”

LOS VISCONTI



— ¡Y NO OLVIDAR...!



“Del Chaco a América  
del Norte”  
LUIS LANDRISCINA  
LP Philips 5334\* - MC 9688



“Cantor de siempre”  
COCO MARTOS  
LP Polydor 5336\* - MC 9689



“20 años” - CANTARES DE  
LA CAÑADITA  
LP Philips 4668\* - MC 9868



“Tu más ardiente trovador”  
CARLOS INFANTE  
LP Polydor 4674\* - MC 9874



**¿A dónde diablos vas?** Frase interrogativa para inquirir hacia dónde se dirige una persona o que ha tomado un camino equivocado y se le quiere advertir de su error.

**Agarrar al diablo por el rabo (o por la cola).** Dicho popular de casi toda Iberoamérica para señalar que se ha puesto fin a una situación problemática cuando ello se creía ya imposible.

**Aguantar o que o cao enjetou no inferno.** Expresión común en Brasil para referirse a quien tiene que padecer malos tratos, insolencias, persecuciones etc.

**Ahí viene Mandinga.** En nuestro país y Uruguay frase empleada para asustar a los niños, especialmente a la hora de la siesta en que los chicos se escapan de la vigilancia de los padres.

**¡A la diabla!** Forma adverbial y familiar con la que se pone de manifiesto la falta de precisión con que se hace algo, no por no saberlo sino por no prestar la debida atención.

**A las manos de Dios y a las patas del diablo.** En Colombia dicen así las personas que piden auxilio divino para iniciar una tarea y que por su importancia las fuerzas humanas no las podrían realizar por sí solas.

**Al diablo la carne y a Dios los huesos.** Derrochar la vida en acciones poco éticas, y cuando ya es imposible agregar otras semejantes por la edad, enfermedades, etc., volverse hacia Dios, por lo común hacia el final de la vida.

**A la viuda y al abad, el diablo les amasa el pan.** A uno y a otro el diablo trata especialmente de tentar.

**Algo es algo dijo el diablo y se alzó un cura.** Dicho popular de nuestro país para dar a entender que se ha podido obtener un beneficio cuando ya no había posibilidades mejores.

**Al que es de Cristo, Dios le guarda y el maligno no le toca.** Se refiere a la seguridad y a la protección que brinda Dios, tanta, que el maligno no puede actuar.

**Andá (o vete) al diablo (o demonio).** Manera poco elegante de mostrar disidencia con alguien.

**Andar el diablo suelto.** Expresión usada para poner de relieve que en una reunión o grupo de personas se ha puesto de manifiesto una desavenencia y el disgusto o la desconfianza imperan, no pudiendo conciliarse a los causantes. También se dice que el diablo anda suelto cuando una tormenta o un terremoto o cualquier fenómeno provoca destrozos, muertes, etc.

**Así paga el diablo a quien bien le sirve.** Expresión empleada para po-

# ¡VAYASE AL DIABLO!

Por Félix Coluccio

**El presente trabajo corresponde a uno de los capítulos —aún no definitivo— del libro El diablo en el folklore iberoamericano, de Félix Coluccio y Marta Isabel Coluccio que, sintetizado, fue presentado al Congreso Iberoamericano de Folklore realizado en Santiago del Estero en setiembre de 1980.**

**La obra, que será editada a fines del corriente año, incluye leyendas, cuentos, creencias, supersticiones, etc., y se complementa con capítulos dedicados a los seres demoníacos intermedios, brujas, salamancas, duendes, familiares, entre varios.**

ner de relieve que alguien no agradece la acción que le ha beneficiado.

**Comer el pan que el diablo amasa.** Expresión popular que alude a los engaños, sufrimientos, persecuciones, etc. que se suceden en determinadas circunstancias, a veces muy injustamente.

**Com o seiscentos mil diabos.** Expresión popular brasileña empleada cuando la ira, la indignación, etc. dominan el espíritu.

**Con el diablo en el cuerpo.** Expresión popular con la que se alude directamente a la persona que es inquieta, traviesa, molesta en demasia, etc. Taxativamente se refiere a los posesos.

**Con mil diablos.** Expresión común con la que se denota que algo salió mal o saldrá por acción del diablo.

**Cuando el diablo reza, engañarte quiere.** Disimular intenciones ocultas aparentando bondad y comprensión.

**Cuerno del diablo. (Proboscidea lutea. Lindl. Martyniaceae).** Planta conocida también con el nombre de **aspa de malo**, aludiendo desde luego al diablo. Sus semillas se

emplean en buena parte del país en la farmacopea campesina.

**Dar de comer (o que hacer) al diablo.** Realizar malas acciones, molestar sin necesidad, agraviar innecesariamente facilitando así la acción del diablo.

**De los arrepentidos se vale Dios y a veces el diablo.** En Colombia esta frase se emplea para referirse a los que cambian de parecer o se arrepienten de alguna promesa formal.

**Del diablo, o de los diablos, o de los mil diablos, o de todos los diablos.** Manera de decir cuando alguien se violenta o irrita o molesta excesivamente.

**Diabla.** Diabla hembra. También se dice de la mujer inquieta y muy despierta.

**Diablar.** Hacer travesuras, especialmente los niños. Hacer diabluras.

**Diablesa.** Diabla.

**Diablillo.** Diablo menor. En lenguaje corriente se dice de la persona aguda, especialmente joven o que complica aviesa e intencionadamente las cosas. En algunos países es el nombre que se da a los que, vestidos de diablos, acompañan a las procesiones.



# Refranes, alusivos al diablo

siones.

**Diablismo.** Sistema teológico que atribuye al Diablo papel decisivo en las acciones que realiza el hombre.

**Diablito.** Diablo menor. Igualmente se dice del niño travieso y juguetón. En Antioquia, nombre de una danza tradicional. En Cuba, negro que durante la Noche de Reyes mantiene la animación de la gente y recorre las calles haciendo piruetas.

**Diablo.** Nombre genérico de los ángeles que fueron arrojados al abismo. Desde luego que si no se especifica, se refiere al Diablo Mayor, al Príncipe de las Tinieblas, a Satanás o como sea que se le designe. También persona inquieta, vivaz, de mente ágil.

**Diablo predicador.** Dícese de la persona que predica lo que no profesa, especialmente en lo referido a moral, costumbres, etc.

**Dios los cría y el diablo los junta.** Dícese en casi toda Iberoamérica de las personas que se complementan, ya sea por el temperamento, inquietudes, etc.

**Donde el diablo perdió el poncho.** Con sentido figurado se emplea este modismo para indicar un lugar alejado o de difícil acceso. En España, para referirse a algo semejante dicen: Donde Cristo dio las tres voces.

**Eita, Diabol** En Brasil, locución popular con que se alude a veces a cosas gratas y otras a cosas conflictivas. Souto Maior ejemplifica: **Eita, Diabol** Que inverno bom! Dicho así, la locución está calificando un invierno provechoso para las tareas agrícolas. Y **Eita, Diabol** Que mulher horrivel! está negando la belleza de una mujer diciendo que es fea.

**El diablo cojuelo, aunque cojo, es el más ligero.** Refrán popular en España invocado frecuentemente por las brujas pero que en sentido popular se refiere y emplea para aludir a las engañosas apariencias, las que suelen dar a veces sorpresas desagradables.

**El diablo duerme en pocas pajas.** Dicho popular de extensión universal con el que se pone de relieve la prevención que hay que tener permanentemente contra las acechanzas del diablo.

**El diablo era bonito cuando chico.** Con este dicho se manifiesta o se pondera la belleza de la juventud y especialmente a que "no hay quince años feos". En Francia le conocen en forma semejante: Le diable était beau quand il était jeune.

**El diablo me lleve.** En la mayor parte de Iberoamérica, expresión empleada para reforzar algo que he-

mos dicho o hecho; también sorpresa.

**El diablo es buen amigo sabiéndolo llevar.** Dicho popular con el que se alude a la conveniencia de contemporizar con personas difíciles por su carácter, agresividad, etc., que finalmente serán conquistadas por la comprensión y el afecto.

**El diablo es grande amigo del rico.** Dicho popular que explica la posibilidad de que el rico sea más fácilmente tentado por el Diablo.

**El diablo es mate.** Rodríguez Marín dice que está vinculado a términos del ajedrez y agrega para su comprensión: ...y suele dar mate ahogado.

**El diablo hace la cama para que el inadvertido caiga.** Dicho corriente en España y algunos países de Iberoamérica para advertir de las trampas que prepara el diablo a los hombres para hacerlos caer.

**El diablo harto de carne se metió de fraile.** Dicho popular español que alude a los eternos pecadores que cuando ya no le quedan fuerzas para seguir pecando buscan a Dios.

**El diablo lo cierno, el diablo lo amasa y el diablo lo saca a vender a la plaza.** Aquí la figura del diablo se compara con la del panadero, pero que en el fondo alude a los secretos que difícilmente dejan de ser tales en posesión de algunos hombres o mujeres.

**El diablo metió la cola.** Forma de decir cuando algo sale mal o se complicó. Por eso a veces como condicional se dice: ...si el diablo mete la cola o la pata.

**El diablo no come fruta de su huerto sino del ajeno.** Dicho popular español, referido a la obra destructora del diablo que busca conquistar el alma de los que sirven a Dios.

**El diablo no duerme.** Dicho que destaca la acción permanente del diablo para conseguir sus propósitos.

**El diablo no sabe tanto por ser diablo como por ser viejo.** Refrán universal que alude a la sabiduría de los ancianos, a la que se aprende a través de la experiencia que da la vida. Entre nosotros es más conocido por: **el diablo sabe por diablo, pero más sabe por viejo.**

**El diablo no se cansa de romper zapatos.** Dicho español referido a la acción permanente del diablo en busca de almas para llevar a su reino. Es incansable y paciente, sabe andar mucho y esperar más.

**El diablo no vende al diablo.** Dicho que se emplea para prevenir que las malas acciones que se cometen son mantenidas en secreto por quienes tienen interés en que se sigan come-

tiendo o simplemente que entre pecadores no se denuncian los pecados que se cometen. Equivale poco más o menos a **diablo no come diablo.**

**El diablo sabe por diablo pero más sabe por viejo.** Está explicado en **El diablo no sabe tanto por ser diablo como por ser viejo.** Es conocido este refrán con ligeras variantes en varias de nuestras provincias. En La Rioja y Salta: **No sabe el diablo por diablo sino por viejo;** en Salta: **el diablo no sabe por diablo como por viejo,** y en Tucumán, Entre Ríos y Chaco: **el diablo es más por viejo que por diablo.**

**El diablo abre la puerta y el vicio la mantiene abierta.** Señala este refrán que el diablo tienta e indica el camino del pecado, pero hay quienes, abierto ya ese camino, carecen de fuerza de voluntad para arrepentirse y continúan en él.

**El diablo al caer del cielo perdió sus galas pero no sus alas.** Arrojado del cielo, el diablo continúa cometiendo sus fechorías. Tiene cierta relación con: **el zorro perdió el pelo pero no las mañas.**

**El diablo anda suelto.** Expresión popular en toda Iberoamérica empleada para destacar que los males están desatados y es imposible controlarlos. En España vale por: **el diablo anda (o está) en Cantillana y el Obispo en Brenes.** En la variante: **el diablo anda suelto y hasta beato se ha vuelto,** se refiere al ejercicio del arte de la simulación por parte del diablo para cumplir su obra.

**El diablo cuando se acicala parece un ángel por las alas.** El refrán, conocido en casi toda Iberoamérica, pone de manifiesto las distintas formas de presentarse del diablo para seducir, llegando a ofrecer un aspecto angelical.

**El diablo en cualquier parte hace la casa.** El diablo no tiene apuro y en cualquier momento y en cualquier parte espera tranquilamente hasta que llegue el momento más propicio para actuar.

**El diablo no duerme pero se hace el dormido cuando le conviene.** El arte de la simulación lo ejerce el diablo plenamente. Circunstancias hay en que aparentando inocencia sólo espera el momento oportuno para actuar.

**El diablo no es tan malo como lo pintan.** Vale por la gente que no es tan malvada como se dice o supone. Se refiere a aquellas personas orgullosas y mezquinas que un buen día realizan una acción encomiable. Variante: **no es tan fiero el diablo**



# Voces, Expresiones, Dichos

como lo pintan (o lo pinta el miedo) o el diablo es buen amigo sabiéndolo llevar, etc. Tiene afinidad con: **no es tan fiero el león como lo pintan.** **El diablo nunca deja de hacer presa enredando la madeja.** Para lograr sus propósitos el diablo complica las cosas. Vale por: **el diablo no duerme** o **el diablo duerme en pocas pajas.** **El diablo promete secreto y lo descubre luego.** Una manera de perder a quien hace tratos con el diablo es ventilar lo que en secreto se pactó. Claro que está referido, como tantos otros refranes y expresiones, a la conducta o mejor dicho a la conducta de la gente.

**El diablo sólo tienta a quien consi- go no cuenta.** Se refiere a la acción del diablo ejercida sobre los que careciendo de fe, voluntad, moral, etc., terminan por caer en el pecado. **El diablo tapa el mal hecho para que te confíes, después tira de la manta y se ríe.** En España, alude esta larga expresión al castigo que espera a quien confía en el diablo, pues además de la burla de éste queda en descubierto su mala acción.

**El diablo tiene una cara que apa- rentando tapar, destapa.** Expresión común a toda Iberoamérica. Con ella se previene a los que buscando ocultar sus malas acciones con la complicidad del diablo, terminan siendo descubiertos.

**El infierno (o el camino) está empedrado de buenas intenciones.** Expresión común a toda Iberoamérica. Alude a los que se quedan en los buenos deseos de hacer cosas positivas y hermosas. Desdichadamente son tantos que bien está el dicho, también conocido con algunas variantes: **el infierno está empedrado de buenas intenciones y el diablo de buenas obras, etc.**

**Encender una vela a Dios y otra al diablo.** Expresión popular común en varios países de Iberoamérica, con la que se alude a la falta de decisión y a veces de moral con que algunas personas tratan sus problemas inclinándose unas veces hacia lo positivo y otras a lo negativo.

**En cuando o diablo esfrega un omo.** En Brasil y Portugal dicho popular equivalente a: **en un abrir y cerrar de ojos**, es decir, rápido. También: **en cuanto o diablo lame o prato.**

**Endiablado.** En lenguaje corriente, calificativo de diferentes sustantivos que se emplean para dar idea de complicado, difícil, ruidoso. Así se dice: música endiablada; operación endiablada; tráfico endiablado, etc.

**Enmandingado.** En nuestro país,

Uruguay y Sur de Brasil. Endemniado, que tiene a Mandinga o sea el diablo en el cuerpo o en la mente. **Casa enmandingada,** vale por casa que se cree que está habitada por el diablo.

**Entierro del diablo.** En el carnaval noroeste que se celebra en algunos lugares de Humahuaca, al finalizar el mismo se entierra en un lugar alejado un muñeco que personaliza al diablo y al mismo carnaval.

**Entregar el alma al diablo.** En Brasil, morir.

**Era el mismo diablo.** Expresión común empleada por quienes creen haber visto al diablo en alguna circunstancia. También se emplea esta frase para expresar que alguien está muy enojado, o también que es muy injusto y no atiende razones.

**Espíritu maligno.** En lenguaje popular, el diablo. La expresión se emplea como la anterior, en toda Iberoamérica.

**Es más bruto que el diablo.** En Colombia emplease este dicho para destacar la ignorancia de alguien ante un hecho que de por sí lo dice todo.

**Es más malo que el diablo.** En Colombia úsase para exaltar las virtudes negativas expresadas en malevolencia, espíritu destructor, etc., de una persona, así como para exaltar la vivacidad de los niños.

**Esta casa es un infierno.** Expresión empleada para significar las desavenencias frecuentes en una casa, las que se suceden sin que la razón y la calma puedan imperar.

**Estaba como para mandar al diablo.** Expresión de desaliento para significar que algo está mal y se ha perdido tiempo y a veces esperanzas.

**Esto amarga como el mismo diablo.** Igual significado que la anterior expresión.

**Feo.** Nombre del diablo en casi toda Iberoamérica. Souto Maior dice que no se tiene noticia de un diablo bonito. La imaginación universal trabajó siglos en el sentido de hacerlo en sus representaciones feo, asqueroso, horrible, etc.

**Gualicho o Gualichu.** Entre los indígenas patagónicos, el diablo. Como tal encarna el mal en todas sus manifestaciones.

**Hacerle el gusto al diablo.** En Brasil, morir. Dice Souto Maior que se dice así de los que han llevado una vida pecaminosa y están siendo esperados por el diablo al final de sus vidas.

**Hacer una de todos los diablos.** Producirse una situación confusa y

grave a raíz de una discusión que es imposible controlar o apaciguar.

**Hablando del diablo, el diablo aparece.** Decir popular destinado a señalar la circunstancia en que se habla de alguien que está ausente y de inmediato se hace presente. Equivale a: **hablando de Roma el burro se asoma.**

**Hace un frío de los mil demonios.** Manera vulgar de decir que hace mucho frío.

**Horrendo señor del mal.** El diablo. **Huecuvú.** Entre los mapuches de Argentina y Chile, el diablo.

**Irie a uno (o estar) como el diablo en la cruz.** En lenguaje popular y corriente, hallarse uno a disgusto, violento y molesto, en contra de su voluntad.

**Las armas las carga el diablo.** Dicho popular con el que se alude a la precaución que hay que tener con las armas, pues creyéndose que están descargadas (las de fuego, naturalmente) se juega o se las acciona y el disparo sale provocando una tragedia.

**Las mujeres son cosas del diablo.** Dicho popular en toda Iberoamérica, que atribuye a la mujer astucia, maldad, ira, etc., y una conducta dominante de enfrentamiento con el hombre.

**Lo fue (o me fue) como el diablo (o como el mismo diablo).** Frase empleada comúnmente para poner de manifiesto que a uno o a alguien las cosas no le van bien.

**Lo mal habido se lo lleva el diablo.** Las riquezas, bienes, etc., obtenidas dolosamente, terminan perdiéndose. Equivale a: **lo mal adquirido jamás aprovecha o lo mal quitado, mal aprovechado.**

**Lucifer.** En lenguaje universal, el diablo.

**Lleno está el infierno de mal agradecidos.** Expresión prácticamente universal que resalta la ingratitud del hombre con sus semejantes.

**Lievado por los diablos.** En toda Iberoamérica dicese en lenguaje popular de quien se aleja rápidamente de un lugar, sin despedirse y enojado. **Se lo llevaron los diablos** es una variante, aunque también significa morir o que se murió.

**Mandar al diablo o al infierno.** En lenguaje vulgar abandonar una tarea, despedir violentamente a alguien, etc. Variante: **mandar todo al diablo (o al infierno).**

**Mayoral.** Nombre vulgar del diablo, como **Caporal.**

**Mandinga.** Nombre que se da al diablo en nuestro país. Uruguay y Sur de Brasil, aunque la concepción es distinta.



**Más sabe el diablo por viejo que por diablo.** En toda Iberoamérica, España y Portugal, variante de: **el diablo sabe más por viejo que por diablo.**

**Mefisto o Mefistófeles.** Nombre universal del diablo.

**Muerto el diablo se acabó el infierno.** Dicho popular que equivale a que si el diablo no existiera más tampoco existiría el infierno, pues nadie sería tentado ni condenado como para merecer el infierno.

**No hay que tentar al diablo.** Expresión que alude al peligro que encierran ciertas acciones por lo que pueden acarrear inconvenientes, dificultades, etc. Se emplea como prevención y alerta. Lo mismo, **no tentar al diablo.**

**No es tan feo el diablo como lo pintan, ni es tan feo como se dice.** Expresión equivalente a la variante **no es tan fiero el león como lo pintan**, utilizando para referirse a que la situación difícil o grave que se está pasando no es tanta.

**No sea el diablo que...** Expresión empleada cuando se teme que algo pueda ocurrir en forma contraria a lo que se espera o desea. Su empleo es común en Iberoamérica, España y Portugal.

**No tener el diablo por donde agarrar a uno.** Expresión válida para significar que se está tan corrupto, tan envilecido que no hay resquicio para que el diablo pueda tentarlo o empujarlo a cometer otra fechoría más.

**No tentar al diablo.** Universal expresión que alude a la conveniencia de no provocar situaciones difíciles, tensas, conflictivas o que puedan generar una catástrofe.

**Parece cosa del diablo... (o de Mandinga).** Manera de expresar que algo se ha complicado tanto que sólo ha podido ocurrir porque el diablo, al parecer, ha intervenido.

**Pobre diablo.** Dícese de quien carece de personalidad o bienes materiales. Incluso está dirigida esta frase de extensión universal a individuos excesivamente bondadosos, apocados o que inspiran compasión.

**Pobre es el diablo que perdió la gracia de Dios.** Frase empleada para responder cuando se dice a alguien: ¡Pobre...! Con ello se rechaza la intención de conmiseración que lleva implícita.

**Presentarse al Papa del Infierno.** En Brasil, morir.

**Príncipe de las tinieblas.** Nombre universal del diablo.

**Pueblo chico infierno grande.** Frase que alude a la circunstancia recurrente en las poblaciones pequeñas, donde la murmuración constituye el alimento cotidiano de sus habitantes. Es conocido universalmente.

**Quedar mal con Dios y con el diablo.** Expresión universal aplicada

a quienes actúan sin firmeza, buscando conciliar actitudes totalmente opuestas.

**Qué diablos o Qué demonios.** En lenguaje popular frase empleada cuando se quiere expresar fastidio, o que algo no se ha entendido bien, etc.

**Que el diablo (o los diablos) te lleven.** Suerte de maldición tremenda destinada a quien se supone ha hecho mucho daño o cansa y fastidia.

**...Quintos infiernos.** En lenguaje popular en toda Iberoamérica, España y Portugal, parte final de alguna frase que quiere expresar que algo está muy distante. Así: **Ir a parar a los quintos infiernos o ir para los quintos infiernos.**

**Quando o diabo nao vem manda o secretario.** En Brasil y Portugal, úsase esta expresión para señalar la llegada inoportuna de terceros a una reunión, ocasionando con su presencia algunas dificultades.

**Raza del diablo.** En toda Iberoamérica, dícese de aquellas personas sin escrúpulos, crueles, de escasa moral, etc. También se los identifica como **raza maldita, raza del infierno**, etc.

**Rey del infierno.** Nombre universal del diablo.

**Satanás.** Universalmente el diablo. **Se agarró (o me agarré) un resfrío de los mil demonios (o una borrachera, etc.).** Expresión popular para significar que alguien tiene un resfrío muy fuerte.

**Se fue al diablo.** En lenguaje vulgar, dícese de lo que se perdió, desapareció, murió, etc.

**Ser la propia encarnación del diablo.** En lenguaje común dícese de la persona malvada, sin piedad ni piedad para sus semejantes.

**Serpiente.** Forma de presentarse el diablo.

**Si Dios no te da hijos, el diablo te da sobrinos.** Dicho popular en Iberoamérica, España y Portugal, con el que se alude a la situación frecuente de las personas que carecen de hijos pero en cambio tienen varios sobrinos a quienes criar y educar.

**Si el diablo durmiera...** En casi toda Iberoamérica, expresión popular con la que se ponderan las ventajas que tendría el hombre si el diablo no interfiriera, situación ésta de la que hay que cuidarse.

**Si el diablo te viera, vergüenza tuviera.** Dicho que pone de relieve que algunas de las acciones, sin ser diabólicas ni inspiradas por el diablo, le harían sonrojar a éste si tuviera conocimiento de ello.

**Si el diablo no mete la cola.** Expresión empleada para expresar o dar a entender que algo saldrá bien si el diablo no actúa en contra del hombre.

**Si el diablo no puede...** En toda Iberoamérica, expresión popular que

vale por no insistir en resolver una situación, un problema, etc. que de todas maneras se trató de resolver. Si el diablo no puede, nadie puede, pues él sabe mucho y puede más.

**Sitio o lugar asombrado.** En nuestro país, Uruguay y Brasil, sitio o lugar en que se da por descontado que habita el diablo.

**Si Tisonos no muriera, el infierno no ardiera.** Refrán español referido a la labor destructiva de algunas personas que sembrando la discusión y la discordia, alimentan la acción del diablo.

**Tanto quiso el diablo a su hijo que le sacó los ojos.** Dicho español conocido en varios países de Iberoamérica. Alude al daño moral o material que puede causar un exceso de cariño de los padres a los hijos que consienten siempre y no corrigen y desde luego tampoco reprimen. Igual: **tanto hizo el padre con el hijo, que hasta los ojos le sacó.**

**Tener el diablo en el cuerpo.** Expresión común de varios países de Iberoamérica, válida por estar inquieto, movedido. Por lo general se emplea cuando los niños viven en continuas travesuras.

**Tener suerte como el diablo.** Tener mucha suerte, en rachas sucesivas o en forma alternada.

**Tener un genio del diablo.** En Iberoamérica toda, tener mal genio, mal carácter y tratar de imponerse siempre, hasta por la violencia.

**Tener al diablo en la manta.** Refrán español difundido en Iberoamérica. Alude a la acción de poner en descubierta algo que se quería ocultar. Completo es: Tiró al diablo de la manta y se descubrió el pastel.

**Váyase al diablo.** Despedir violentamente a alguien.

**Vender el alma al diablo.** Universalmente, pacto que hace el hombre con el diablo, a cambio de riquezas, fortuna en el amor, etc. Para ello entrega su alma.

**Viva Dios y muera el diablo.** Expresión usada para indicar que Dios vence al diablo. Se emplea especialmente cuando algo que parecía difícil de solucionar o se creía perdido, tiene una terminación feliz.

**Voladora.** En Chile, mujer bruja que sirve de correo entre seres diabólicos.

**¡¡ajustarán tus cuentas en el infierno.** Expresión con la que se alude a que las pillerías, abusos, violencias etc., cometidos impunemente llevarán al causante al mismo infierno.

**Yaguarón.** En el ámbito guaraníco, encarnación del diablo en un animal monstruoso que vive en las aguas de los ríos y hace naufragar las embarcaciones y derriba barrancos.

**Zupay.** En el noroeste de nuestro país, el diablo.



# Hoy presentamos a un maravilloso quinteto

## LOS PARCHIS SANTIAGUEÑOS

(En fin, son los Hermanos Abalos, sí señor)

Eran los últimos días del mes de febrero. La cita había quedado concretada para eso de las 19 porque venían de un festival de la provincia de Entre Ríos. Los primeros en aparecer fueron Roberto y Machaco. "¿Por qué no empezamos el reportaje antes que llegue Vitillo?", pidieron casi a la misma vez. "Si no va a ser difícil que después podamos hablar". Efectivamente el tercero fue Vitillo. No había terminado de traspasar la puerta de la redacción cuando en tono irónico los intimó: "¿Qué están diciendo?... Agreguen que no fue así, sino de otra manera". Rieron juntos y cuando la algarabía de los tres iba in crescendo, un perfecto sonido de zapateo comenzó a retumbar en el pasillo que hay que atravesar para llegar a Folklore. La entrada de Machingo fue realmente espectacular. Los últimos pasos del malambo —ya en el interior de nuestra redacción—, lo llevaron a tropezar con las sillas y un encadenamiento de ruidos, sillas volteadas, escritorios corridos —amén de la protesta de sus hermanos—, fueron el final de ese show permanente que representan. Los Hermanos Abalos o como ellos prefirieron rebautizarse: "Los Parchis Santiagueños".

Lamentablemente uno faltó a la reunión. Fue Adolfo, y la razón, perfectamente comprensible, fue que pasó directamente para Mar del Plata donde está radicado desde hace varios años. Luego de esa tumultuosa entrada, presentación y finalmente preparación para prestarse a una charla, y cuando todo parecía encaminarse hacia ese fin, casi peligró el mismo por un entredicho entre ellos, de esos a los que no hace falta referirse con lujo de detalles por ser clásicamente conocidos.

Como corresponde a estos maestros del folklore, apenas superado ese inicial torbellino de palabras, lo primero en hacer fue una advertencia: "¿No vamos

a hablar de nuestro pasado me imagino? —pidió Roberto—. A nosotros ya nos conocen bastante y sería medio aburrido". En realidad como a todo artista les interesa explayarse sobre los proyectos para el año que comienza. Así fue como explicaron que "como es costumbre, al iniciar una nueva temporada nos formulamos nuestros planes de trabajo. Eso que llamamos el monstruo de trabajo para finalmente abocarnos a su realización". Sobre esto especificaron que hay una etapa dedicada a las grabaciones, otra para las regrabaciones donde a viejos temas les incorporamos los adelantos técnicos. También otra de las tareas a las que nos dedicamos es la de seleccionar nuevos temas. Para eso hurgamos en el baúl que está repleto de composiciones de nuestra tierra, de Santiago del Estero —pronunciaron a coro—. Tenemos bosquejado un programa de televisión —adelantó Roberto—, es algo así como **El Rancho de los Abalos**; o los que supimos hacer y que llevaron nombres tales como "Con los Abalos a las 10" y "Una copa con los Abalos". Claro que será algo por el estilo, pero más novedoso. Hasta ahora sólo lo hemos planteado y ha caído muy bien en los directivos de la televisión. Otro de los trabajos que tenemos prácticamente a concretar es la de realizar giras por el interior difundiendo nuestra música. Asimismo entran en los cálculos de posibilidades realizar una nueva gira por Europa. En fin —redondeó Machaco—, todo lo dicho y el trabajo de los fines de semana es lo que completa nuestra tarea. Es decir, seguimos con el entusiasmo de siempre y espero que sigamos hasta el año 2000".

Luego siguieron los chascarrillos entre ellos, un buen método que aplican desde sus comienzos. Discurrieron sobre sus actuaciones en los carnavales —este reportaje se realizó faltando apenas unos días para su comienzo—, y



*La mamá de los Abalos —recientemente fallecida— y sus cinco hijos. ¿Por qué nunca podemos reportear a Adolfo? Sí, sabemos que vive en Mar del Plata, ¿pero no puede acercarse, aunque sea de vez en cuando? Ese piano de Adolfo del que queremos hablar...*



# Hoy presentamos a un maravilloso quinteto

las alternativas de esa trinchera santiagueña que tenían preparada para la localidad de Quilmes, provincia de Buenos Aires, les ocupó varios párrafos y otras bromas más: "¡Tengo un disfraz de santiagueño! —dijo Vitillo—, y nadie me va a reconocer". Rieron como cuatro chiquilines, hicieron unos amagos de zapateo, imitaron los sonidos del bombo una vez más y juego de recoger todo lo desparramado de los escritorios adoptaron una posición de seriedad, contrayendo sus rostros.

Y era cierto, se iban a referir a un hecho, que además de llenarlos de orgullo, es sin duda un homenaje inédito y merecido. Con motivo de cumplir la provincia de Santiago del Estero, 428 años de su fundación, en el próximo mes de julio, la lotería provincial emitirá sus billetes con la viñeta de Los Hermanos Abalos. "Se adhiere" —dijo Vitillo, refiriéndose a la lotería—. "No —replicó Machaco—, si no se festejan los años nuestros".

## EL PASADO, LA MADRE Y OTRAS HISTORIAS

En realidad ellos habían pedido obviar el pasado por demasiado conocido, pero fueron ellos los primeros en referirse a él. El primer recuerdo los remontó al dúplex de casi 600 metros cuadrado donde todos vivían en compañía de su madre, doña María Helvecia (ese viejecita que falleció el 19 de enero último). "Allí vivimos hasta que poco a poco todos se fueron casando: mamá fue siempre —rememoró Machaco—, el centro controlador de sus cinco hijos. Nuestra familia semejava un foro, en realidad una tribuna popular, donde mamá cuando no había acuerdo era la que inclinaba la balanza hacia un concepto preciso, justo".

Y así, como en los cuentos siguió el relato de un pasado que hasta hoy se prolonga matizado de realizaciones, anécdotas y sobre todo, de un reconocimiento que excede marcos habituales. No en vano en los Cuadernos de Cultura, de Santiago del Estero, número 19 del mes de julio de 1980, "la Municipalidad, mediante un Decreto-Acuérdo N° 190 "G" del 10 de julio, considera que "Los Hermanos Abalos, de honda raigambre nativista local celebran sus 40 años de actuación, lo que compromete el reconocimiento general por la obra de este conjunto folklórico mundialmente famoso, que permanece a través de los años indisolublemente unido Gracias al Señor; que, ellos con su estilo, su hombría de bien, con la sim-

patía que los caracteriza, con su creatividad y su culto por las cosas nativas y populares son acreedores del beneplácito por parte de la comunidad santiagueña; que atento a ello, esta Comuna interpretando el sentir popular rinde el justo homenaje que, como destacados artistas y ciudadanos honorables se merecen". Por todo ello, se designa una Comisión de Homenaje para los festejos del 40° aniversario de actuación ininterrumpida de los Hermanos Abalos.

El homenaje se llevó a cabo y bajo la carpa de un circo, cuatro mil almas otorgaron ese aplauso entusiasta y sostenido, que sólo saben arrancar los artistas verdaderos.

Sin duda es importante hacer un re-

paso —pese a ellos—, de su trayectoria. Simplemente, porque cuatro décadas es mucho tiempo, y las últimas generaciones quizá —casi seguro—, no saben de la tarea de estos cinco hermanos, que en rigor de verdad no son todos santiagueños.

"Yo nací en La Plata, porque papá todavía estudiaba en la universidad local —dijo Machingo—. Y Adolfo en Buenos Aires, porque en esa época papá practicaba en el Hospital de Niños —acotó Vitillo—. Pero —agregaron—, ya han visto que la cuestión geográfica nada ha podido. Todos somos tan santiagueños que nadie nos tomaría por ingleses."

Los Hermanos Abalos (Napoleón Benjamin —Machingo—; Adolfo Armando; Roberto Wilson; Víctor Manuel —Vi-

tillo—; y Marcelo Raúl —Machaco—; han realizado para Institutos Culturales, con sentido pedagógico, numerosas conferencias ilustradas sobre música, cantos y danzas regionales mediante la utilización de instrumentos e indumentarias típicas de cada lugar. En 1939 hacen su aparición por primera vez en Buenos Aires, y el lugar elegido fue la Biblioteca del Consejo de Mujeres, presentando junto a otros un patio criollo. Dos años más tarde, el famoso musicólogo James Doyle llegó para recopilar canciones tradicionales argentinas para la División Musical de la Biblioteca Nacional de Washington, elige a los Abalos para su tarea, hecho de paso que les abre el camino a una gira que abarcó todo el país del norte.

Pero ya que de giras se trata, debe marcarse que han paseado nuestro folklore por todo el mundo. Autores, compositores y recopiladores de casi todos los temas que interpretan, muchos de ellos han pasado a ser clásicos: "Nostalgias Santiagueñas"; "Juntito al Fogón"; "Zamba de los Yuyos"; "Agitando Pañuelos"; "Chackay Manta"; "Casas más, casas menos"; "Carnavalito quebradeño"; "Zamba de mi pago", y otras que suman más de un centenar.

En lo que respecta a sus actividades culturales, fundan en 1945 el Estudio de Arte Nativo, en la Capital Federal, siendo el primero en su género. Comprendía un amplio plan de enseñanza, con disciplinas como: piano, can-

to, danzas, zapateo criollo, guitarra, instrumentos autóctonos (queña, pin-kullo, charango, percusión de bombo), literatura tradicional y leyendas.

En visitas al país de personalidades extranjeras son requeridos permanentemente, y es así como a través del tiempo, hacen presentaciones para el Presidente de Italia, Giuseppe Saragat; Charles de Gaulle; Lord Bersha, ministro de guerra británico. La Primera Ministra de la India, Indira Ghandy; Henry Ford; el Presidente Sukarno, y estrellas cinematográficas tales como Mary Pickford —que se quedó prendada de Vitillo, según Machaco—. Joan Crawford y Gina Lollobrigida. Aquí hubo una mirada cómplice de los cuatro. Todos amagaron a hablar, casi al mismo tiempo, pero prefirieron el silencio.

En el rubro cinematografía, también tienen participación y hacen su valioso aporte. Es por eso que quedan sus imágenes en varias películas nacionales, entre las cuales figuran: "La Guerra Caucha", con el popular "Carnavalito Quebradeño", el que componen expresamente para ese film. Participan también en trabajos de carácter documental como "Argentinísima II" y "El canto cuenta su historia". En teatro son requeridos por autores de la talla de Sixto Pondal Ríos y Carlos Olivari, para una comedia musical que se llamó: "Así se ama en Sudamérica" estrenada en el Teatro Presidente Alvear en 1950, fecha que marca además el debut de los Hermanos Abalos como actores. Después vendrán otras obras: "La camisa amarilla", de los Hermanos Pelay, "Calandria" y en 1956 la revista folklórica que se llamó "Linda nuestra tierra".

Hablar de grabaciones resultaría interminable dado que son numerosas y no hay sello discográfico en el que no hayan trabajado. El periodismo también los cuenta entre los suyos, ya que han colaborado en varias revistas especializadas del país y de todo el mundo. Son editores de un álbum para piano y danzas argentinas, con acompañamientos para guitarra, con diez composiciones ilustradas y comentarios teóricos prácticos relativos a la escritura de algunos compases musicales.

Sin querer, casi a regañadientes, habíamos hecho un repaso de cuarenta años de actividad. Los cuatro se habían transportado en el tiempo, y las anécdotas y hechos se fueron sucediendo. El recuerdo de doña Helvecia también había estado presente y del álbum familiar logramos, la última foto sacada poco tiempo antes de su desaparición. Así fue como las últimas palabras de los Abalos fueron para su madre. Ella siempre nos estimuló con amor. Fue nuestra más grande admiradora, pero también nuestra más severa crítica.



Roberto



Machaco



Machingo



Vitillo



# RESPETABLE PÚBLICO TENGA A BIEN...

Una nota de *Toro Stafforini*

## PROFESIONALISMO

El profesional es, como Ud. sabe, el que ejerce un empleo, facultad, oficio, arte, deporte, etc., con fines de lucro. Es decir, con la intención de ganar dinero.

Quiere decir que —entre otras variantes— existen artistas profesionales, o seres que ganan dinero haciendo o interpretando obras de arte.

Dentro de esa subespecie están los músicos y los bailarines.

Toda esa buena gente (me incluyo) forma parte de los profesionales del espectáculo.

Desgraciadamente, en nuestro país, es más frecuente oír hablar de profesionalismo cuando se lamenta su ausencia. Por ejemplo: "¡¡Qué falta de profesionalismo!!".

Y de vez en cuando, se dice con admiración de alguien (quizás no tan admirable como artista): "Es un profesional". Esto implica "mucho no me gusta, pero no se le puede decir nada porque es un profesional".

También están los grandes artistas que son buenos profesionales. Pero en el fondo, en las anfractuosidades, cuando se habla de "los artistas", sobrevuela inevitablemente la imagen del artista romántico del siglo XVIII o XIX: Chopin muriendo de tisis en brazos de Jorge Sand, Mozart muriendo de hambre y frío, escribiendo su propia misa de difuntos.

Sí: el artista misterioso, marginado, caótico, fuera de la ley. La famosa cigarra de la fábula. Alguien que no vive con las mismas pautas que los demás profesionales (como ser un médico o un abogado). O un empresario, que viene a ser la parte conciente del "negocio del espectáculo".

En parte, o en casos, esto tiene algunos elementos verdaderos.

Pero...

¿Y LA FALTA DE PROFESIONALISMO DE LOS EMPRESARIOS, REPRESENTANTES, PRODUCTORES, Y DEMAS CONEXOS CON EL ANTES MENCIONADO NEGOCIO?

## CONTAME TU CONDENA, DECIME TU FRACASO

l) En medio de un excelente show, se apagan todas las luces simultáneamente. Ud. cree que es golpe de efecto.

Vea las cosas que pasan con las palabras cuando uno las usa a cada rato para cualquier cosa. Resulta que profesar es: "Ejercer una ciencia, oficio, etc. Enseñar una facultad o arte. Creer, confesar.

Sentir con profundidad un afecto".

Ahora, profesión es: "Empleo, facultad, oficio". (Se acabaron los afectos).

¿Y profesional?: "Que ejerce una profesión, arte, deporte, etc., con fines de lucro". Derechito al mango, ¿no?

Sin embargo, el que "ejerce" un arte, sigue (o debería seguir) profesándolo. Creyendo en él, sintiendo afecto por lo que hace.

Usted me dirá que hay una diferencia entre profesional y profesionalista. Y yo le diré que de ambas maneras se comienza por profesar.

Y que es muy peligroso "profesionalizarse" dejando de lado los afectos. Sobre todo, si uno es un artista profesional.

parte del espectáculo, un recurso técnico cuidadosamente planificado. NO. Hicieron mal una conexión y "se pudrió todo, loco".

l) Comienza el espectáculo y cuatro destacados cultores de nuestro cancionero vernáculo gesticulan rítmicamente en medio de un desolador silencio, sólo interrumpido por el delicado croar de las ranas o por una voz infantil que duda "Mamá, ¿están jugando al oficio mudo?".

NO. No: se quemó un bafle, o el micrófono que les prestó el pibe el Club era de otra impedancia.

¿Y ésto, no es falta de profesionalismo? ¿O faltas de profesionalismo, pecados de leso-profesionalismo?

También ocurren todos los desgraciados eventos que narra Don DURO acerca de las andanzas del inmortal conjunto Los Churrinches. (que de paso sea dicho, NO ESTUVIERON EN COSQUIN, ERROR IMPERDONABLE).

Y en los momentos de crisis (momentos muy largos, para mi gusto) arrecian las acusaciones de falta de profesionalismo, volando por el ambiente como peligrosos boomerangs (o canguros, no estoy seguro).

Y también se comenta con ese tono tan argentino que "Eso en... no pasa".

Y lo peor es que en muchos... eso no pasa.

Hay lugares a donde uno llega a trabajar viajando con cierta comodidad, se aloja en un albergue coherente con sus necesidades, prueba con la debida anticipación los equipos de sonido, y 30 minutos antes de comenzar el espectáculo se dirige de muy buen humor al lugar del



evento.

Y esto es lo que debería ocurrir siempre. O casi siempre.

Entonces, uno estudia o practica lo que tiene que hacer después enfrente al público, se pone un lindo uniforme, afina sus instrumentos y se preocupa sólo de lo que tiene que hacer sobre el escenario: arte.

Un buen espectáculo no es obra solamente de los artistas: éstos deben contar con buenas condiciones de trabajo, y entonces el nivel de lo que realicen será el que ellos puedan brindar.

¿De qué nos quejamos? ¿De los organizadores, de los conformadores, de los artistas? SI: DE TODOS LOS QUE CONFORMAN EL LLAMADO NEGOCIO DEL ESPECTACULO.

Porque no nos engañemos: el profesionalismo tiene aspectos del mismo fenómeno que muy a menudo se confunden en la imprecisión de la falta de...: el artista se gana la vida trabajando de su profesión.

Para eso le pagan: por eso es un artista profesional.

Para que le paguen debe tener ciertas cualidades que un aficionado (aún un buen aficionado) puede soslayar por que no está obligado a trabajar de artista.

Bueno, ¿qué hacemos ahora?

Puntualizamos: el profesionalismo no es garantía de talento, de éxito ni de adhesión del público. Pero debe haber un punto en el que se acceda al profesionalismo con exigencias de idoneidad y responsabilidad "anejas al cargo que ocupa".

Y el que es un buen profesional, a su vez, exige que se lo respete como tal. Y una de las formas de respeto (común por otra parte a todos los trabajadores) son las condiciones dignas de trabajo.

## COSQUIN Y QUEEN CO. 'S

Las recientes carnestolendas mostraron su acostumbrado despliegue de magia, color, alegres canciones, etc., etc., etc.

Como novedad, vino el grupo Queen, quien desde la cancha de Vélez Sarsfield sorprendió con un show pleno de recursos técnicos montado con gran precisión: un ejemplo de profesionalismo, le guste o no el contenido o estilo del espectáculo.

Y en cuanto a la adhesión del público, multitudinaria, che.

Y esto no es todo: 50 mil jóvenes argentinos corearon "en inglés" más de una canción del grupo.

Ahora bien: en la plaza Próspero Molina de Cosquín, también se corearon canciones, también, hubo asistencia masiva (no se llegó a 50 mil, pero Cosquín no es Buenos Aires).

Claro que Cosquín es el festival grande del canto argentino: si no hay concurrencia masiva allí... Y si no hay adhesión... Y si no corean algo...

¿Y si nos empezamos a preguntar qué pasaría si nosotros vamos a Londres con un espectáculo de nuestro cancionero? ¿Qué creen que pasaría? ¿Cantarían la López Pereira 50 mil Inglesitos? ¿Podríamos armar un show con la precisión y solvencia necesarias para "copar" un gran público extranjero? No sé. Pregunto nomás. Y eso que yo más bien soy del tipo nacionalista, no se vaya a creer.

Entonces, no hagamos juicios de valoración artística con respecto a esto: pensemos en función de la trascendencia de nuestro cancionero, de nuestro arte nacional.

Y bueno: habrá que hacer la prueba aquí, en la Argentina, donde el público sabe quién es quién, y la música que interpretamos tiene una larga y honrosa tradición. Porque yo creo que en este caso hay que ser profeta en

la tierra de uno. Ya mismo le digo por qué: porque esta producción cultural a la que me refiero es mucho más importante para los argentinos que para los extranjeros. ¿Por qué?

## CADA LOCO CON SU TEMA

Porque no podemos perder como locales.

¿Perder? Sí, perder con nuestro público, que no puede evitar "odiosas comparaciones", por un lado.

Y perder un muy amplio y muy importante sector de los argentinos que DEBERIA ser nuestro público y aún no lo es: una gran parte de juventud argentina.

A los jóvenes, que actualmente no conocen lo que se hace, o cómo se hace la música de su país, no se les puede ir a explicar otra vez que tienen que escuchar algo que no quieren.

Ahora, si Ud. se pregunta por qué la juventud no escucha (o lee, o ve) más espectáculos de raíz folklórica, ya es otro cantar: Ud. se está aproximando al problema, pasó la barrera de las buenas intenciones y quiere SOLUCIONES.

Una bien intencionada carta del Sr. Julio Carvajal, publicada en el número pasado, sostiene, entre otras cosas, que no se soluciona nada gritando viva el folklore.

Lo sabemos. De todos modos, nos parece muy bien que alguien más se sume a la faz operativa de la defensa de nuestro arte nacional. Es un síntoma de que se reacciona contra una agresión cultural que ya lleva varios años sin respuestas activas: pasó el momento de las denuncias. La mayoría del pueblo argentino sabe que "algo raro" está pasando con su arte nacional.

Sabe que no se lo difunde con la frecuencia y el respeto debidos, a pesar de la copiosa propaganda al respecto.

SABE, ADEMÁS, QUE LAS MANIFESTACIONES ARTÍSTICAS NACIONALES SON SOBERANÍA NACIONAL. Lo sabe desde siempre.

## PROMOVER LA DIFUSION DE LAS MANIFESTACIONES CULTURALES NACIONALES: ¡¡¡HACERLO!!!

No vendría mal una ayudita. Pero después hay que hacerlo bien. No es cuestión de que se promueva oficialmente algo que es, sí, muy valioso, pero cuando está bien hecho.

Claro que "bien hecho" no quiere decir solamente "técnicamente bien hecho". Pero también tiene que estar técnicamente bien hecho.

¿Nos preguntamos una vez más qué hacemos?

Los músicos nos planteamos la presentación de nuestro repertorio pensando en el espectáculo, no sólo en la música. Y nada de salir con eso de que "no me gusta el camelo": "un espectáculo bien presentado no es lo mismo que un camelo. La diferencia está en el contenido.

Los críticos (también figuro en ese rubro), criticamos lo que no responde a las pautas de un buen espectáculo. (Crítica constructiva, se sobreentiende).

Los productores cuidan la seriedad del montaje de cada evento artístico que ellos patrocinan, tratando de darle estilo a sus producciones.

AL RESPETABLE PUBLICO LE RESTA LA IMPORTANTISIMA MISION DE APOYAR LOS BUENOS ESPECTACULOS NACIONALES.

En fin, una vez más, con renovada esperanza, que dicen que es lo último que se pierde, pensemos que otra cosa es con guitarra.



# Los Puesteros de Yatasto

## Otro año más, y van... 23



Tanto hablar del boom del folklore, tanto añorar y recordar una etapa que no se puede repetir...

Lo que quedó de esa floreciente década del sesenta, es el presente musical difícil que vivimos. De los protagonistas del boom, muchos han pasado a cuarteles de invierno y otros han asentado sus reales firmemente en el terreno profesional.

Los Puesteros de Yatasto son parte de aquellos músicos que venían empujando desde Salta con un mensaje claro y arrollador.

Después de un paréntesis, y varios cambios, el grupo se prepara para festejar su 23 aniversario de la mejor manera: trabajando.

### BREVE RESEÑA

En el año 58 los hermanos Román (Mario y Polo), se juntaron con Carlos Arroyo y Augusto Sierra para decir lo suyo con guitarras y bombo. Nacieron Los Puesteros de Yatasto, bajo una denominación pletórica de alusiones históricas

caras a todos los argentinos.

Poco tiempo después eran conocidos a nivel nacional, y se decidieron a hacer punta en otras latitudes. Hicieron un viaje a Venezuela muy provechoso, en el 62, y se volvieron. En Buenos Aires, el antológico espacio televisivo "La Pulpería de Mandinga", los tuvo como número puesto, y el ya desaparecido Tabarís requería frecuentemente sus presentaciones. Era una buena época para el folklore y para Los Puesteros, se actuaba mucho en radio y en TV, había muchos festivales importantes, se grababa bastante y se vendían muchos discos.

1969 los encuentra con otra formación (Arroyo, Feisal Amado, Pino Salazar y José Rubén Borrás) pues, entre otras cosas, Polo Román pasó a integrar Los Chachaleros.

Desde entonces data el LP "El Canto de Los Puesteros de Yatasto", y la recordada temporada en "Poncho Verde", de Mar del Plata, con Los Chacha, Juancito el Peregrino, Ramón Navarro, Carlos Di Fulvio...

### INTERVALO

Cuando Pino se va a cumplir con sus obligaciones de soldado conscripto, los demás deciden disolver el grupo. Pasan cinco largos años, demasiados para Borrás, quien convoca a Guillermo Duré, Omar Heredia y Norberto Suelos para reincorporarse a la actividad artísti-

ca. Algunos relevos y refuerzos (mencionemos al ahora solista Jorge Leguizamón) hasta que se define la actual formación: José Rubén Borrás, Guillermo Duré, Arturo Schell y Lalo Agüero.

Ellos nos hablan y dicen:

"Continuamos haciendo un repertorio fundamentalmente norteño, con zambas carperas y chacareras, canciones, serenatas y algunos temas del litoral. Para ejemplificar: 'Cartas a Don Jaime', de Ríos y Gutierrez, 'De tus distancias', de Marta Viera y Pitacco, 'Tristezas de un soñar', de nuestro amigo Leguizamón, etc. Y en esta tónica, no tratamos de imitar a nadie, sino de conformar un estilo personal."

"Tenemos afortunadamente, una sólida base de trabajo, pues nos solicitan no sólo instituciones oficiales como la Dirección de Cultura del partido de Gral. Sarmiento, sino también empresas privadas, que ayudan —algunas— a difundir nuestro cancionero. El promotor Tito Vázquez concertó un contrato exclusivo con una productora de café, y eso nos hace actuar con mucha frecuencia, sobre todo en Capital y la Provincia de Buenos Aires".

"En cuanto a discos, estudiamos ofertas. Claro que en el camino de las grabaciones uno se encuentra con muchas sorpresas: en muchas conversaciones se emplea un método muy divertido que consiste en lanzar ideas aunque sean disparatadas. Uno debe tratar de adaptarlas al esquema comercial que utilizan las empresas, pero sin traicionar los objetivos del grupo y las esencias del canto. No podemos aceptar sugerencias que impliquen concesiones, como suplantarnos nuestra vestimenta de gauchos salteños o sustituir los instrumentos tradicionales por otros más 'gancheros'".

### PRESENTE Y FUTURO

"Puede ser que viajemos a España, para cumplir un contrato de seis meses de duración. Se trata de un lugar nuevo donde se hace mucho tango y se sirven comidas argentinas, nuestra ida daría más impulso a la parte folklórica.

Parece que en Europa se oye bastante música nativa. Aquí, en la Argentina, no se oye lo que se debería oír. Sin embargo, notamos cierta mejoría en la difusión. Ya no es imprescindible esperar a la madrugada para 'enganchar' una zambita. La mejoría es muy chica, pero aunque sea poquito es bastante. Ahora se escucha folklore antes de que los chicos tengan que ir a dormir, gracias a hombres de radio como Franco, Márbiz, Pitacco, Pascual, etc.

Esperamos que este 81, en que celebramos el 23 aniversario (con gran fiesta gran), traiga cambios positivos en esta dirección".





# los grandes del folklore están en



Precio indicativo al 1-1-81 desde \$ 38.990.-



**AMISTAD - EL CHANGO NIETO - DANIEL TORO**

Himno a la amistad - Feliz viaje - Vamos a andar la noche - Mi corazón queda contigo - El mute soy yo - Gracia plena - Y otros.

L.P. 20.082 CASS. 60.082



**"VALSECITOS DE ANTES" JULIA ELENA DAVALOS**

Valsecito de antes - Gris - Puente-cito de mi río - A unos ojos - Gota de lluvia - Nohecita de San Juan Y otros.

L.P. 20.128 CASS. 60.128



**CACHO MAIDANA Y SU CONJUNTO DEL LITORAL "PICANDO PRIMERO"**

Picando primero - Mabel mi amor - Colonia pájaro blanco - El curupi ilorón - Paraje río muerto - Cómo olvidar aquella noche - Y otros.

L.P. 175.052 - CASS. 275.052



**LEO DAN - LOS MANSEROS SANTIAGUENSES SANTIAGO QUERIDO**

Oración de vidala - Coplas para mi hermano - Santiago querido - Tras tu huella - De La Banda a Santiago - Fiesta del Mailín Y otros.

L.P. 20.075 CASS. 60.075



ARIEL RAMIREZ: "(...) existe una crisis en la música folklórica. La situación es tan grave que se ha creado una especie de círculo vicioso: los creadores no encuentran intérpretes y los intérpretes carecen de difusión. La situación es generalizada". (TV Semanal, 6/5/80).

"Es particularmente grave el manejo de la información que sobre nuestros países o con destino a los mismos hacen empresas e intereses transnacionales". (Documento del Equipo Episcopal para los Medios de Comunicación Social, Clarín 1/4/80).

JULIO MARBIZ: "Cuesta decirlo, pero en los últimos tiempos las omisiones argentinas no difunden nuestras expresiones. La música de raíz provinciana (...) no tiene prácticamente cabida en las programaciones musicales de las radios. (...) Existe una difusión dirigida en la que no se tiene en cuenta el cancionero nativo". (Clarín, 23/11/78).

"El sector menos pudiente ha desaparecido y eso ha hecho que la venta de material local, especialmente el folklore, haya mermado considerablemente". (John Lear, directivo de Phonogram).

Reconocemos que hubiera sido más oportuno publicar esta nota durante el verano, como entretenimiento para la playa. Es, en última instancia, un juego: combinando el contenido de los recuadros hay que testear el cuestionario final. Y las conclusiones pueden llegar a ser útiles, depende de la concentración y el interés que se ponga en ella. En realidad, la parte evaluativa la hemos de escamotear aquí. Con suerte la daremos en el próximo número. Queremos que usted, amigo lector, haga primero el esfuerzo. Veremos después si coincidimos.

Se nos pidió nuestra opinión sobre el zarandeado asunto de la difusión de nuestra música popular. En algunas notas esparcidas a lo largo de 1979 habíamos tocado ya el tema. Con sinceridad, hubiéramos deseado no ocuparnos más de este problema. Pero la realidad es porfiada. Y la orfandad de las expresiones culturales nacionales sigue siendo una verdad, por real. ¿Piensa usted lo contrario? Pues lea y medite.

Lo dejamos ahora en compañía, precisamente, de esa realidad. Volveremos a encontrarnos para discutir qué es lo que hay que hacer con esto. Suerte.

Por ARIEL GRAVANO

# SOBRE EL PUENTE DE AVIGNON TODOS SUELTAN OPINION

(...) "Tampoco podrá presentarse el suicidio como solución para cualquier tipo de problema humano". (Decreto N° 286 de reglamentación de la Ley Nacional de Radiodifusión 22.285; Clarín 20/2/81).

JUAN CARLOS SARAVIA (LOS CHALCHALEROS): "Sabemos que hay una gran cantidad de intérpretes, algunos de primera línea, que en determinado momento están prohibidos o censurados". (...) "Eso me parece una aberración hacia la libertad de expresión y de la divulgación cultural". (Clarín, noviembre 1979).

EDUARDO FALU: "(...) hay una crisis autoral pero no porque los autores no produzcan, sino porque no hay ámbito donde hacer conocer las obras. Los medios de difusión están en otra cosa, sus programas están completamente apartados de lo que debería ser un programa cultural, que debe integrarse con toda clase de música y no sólo folklore, pero partiendo de la base de que tenga calidad. (...) No hay nada que reconforte, que estimule; uno hace las cosas por la necesidad interior de crear, pero el autor no puede independizarse de la preocupación de vivir (...) no hay dónde hacer escuchar las cosas (...) Tanto la vida del intérprete como la del creador están siendo vapuleadas por las circunstancias y por los intereses". (Clarín, 21/9/78).



No me refiero a que perderemos la soberanía política en esas zonas, sino a algo igualmente lamentable: que los argentinos que allí viven dejen de sentirse argentinos (...) que los hacheros traigan bajen al son de música brasileña o polacas paraguayas". (Raúl Alberto Casal, secretario de Estado de Cultura, Clarín 1978).

"Donde impera la democracia, en su verdadera esencia, la libertad de los medios de comunicación social se encuentra en relación directa con la libertad económica, por cuanto una es indispensable para el sostenimiento de la otra". (Brigadier General Omar Rubens Grainger, Clarín 23/6/79).

GUSTAVO LEGUIZAMON: Mi hijo de once años me pregunta que eran las multinacionales. Le dije que son los extranjeros que vienen a hacer negocio con nosotros, y que cuando los negocios llegan a ser más importantes que nosotros, no hay soberanía. Tuve que explicarle el significado de esa palabra: soberanía es ser dueño de casa, ejercer el dominio de la propiedad y la responsabilidad de lo que pasa en ella. Los chicos hacen preguntas increíbles. ¿Cuáles serán las preguntas que hará el futuro? (Folklore, 311, enero de 1981).

JULIA ELENA DAVALOS: "Es bien sabido que los espacios radiales se ocupan en su mayoría de música extranjera (...) Pienso que esto debería cambiar, si no nos moriremos de hambre". (TV Semanal, agosto 1980).

SUSANA RINALDI: "Cuando se prohibió Cambalache se dijo que no había al modo de ser nacional (...) Son prejuicios y condicionamientos incorporados a una manera de ser nacional contra la cual no vale la pena discutir". (Folklore, abril 1980).

ALBERTO MERLO: "(La falta de difusión de lo nacional) se debe a la injerencia cada vez mayor de los intereses económicos (...) Para imponer este sistema de consumo se valen de los medios de comunicación. Estos, en vez de ser vehículos de cultura son gigantescos mecanismos de venta, ya sea de camisas, autos o música". (Clarín, 6/6/80).

GUSTAVO LEGUIZAMON: "(...) en este momento, para saber cuál es la música argentina hay que tener una discoteca porque no oímos obras argentinas casi nunca. (...) La música popular y tradicional argentina tiene muy poca difusión. Ustedes ponen una radio y van a oír cualquier cosa... Es un poco peligroso que los disc-jockey manejen la cultura de un país... (...) ¿es posible que los disc-jockey sean los dictadores de la cultura?..." (Folklore, julio 1979).

JAIME TORRES: "En determinado momento la palabra folklore, para algunos, parecía sinónimo de subversión". (Clarín, noviembre 1979).

"Cabe recordar que las condiciones de vida de una buena parte de esa población rural son insatisfactorias y se advierte el aislamiento, el trabajo prematuro de los niños en la carpida y la recolección; el desplazamiento continuo del trabajador del monte o del cosechero, la vivienda precaria que no facilita el arraigo..." (Ernesto Joaquín Maeder, Ministro de Educación del Chaco, Clarín 10/6/80).

Mientras tanto, los ciudadanos dispuestos a defender nuestras fronteras físicas nada hacen para detener la invasión de los bárbaros que avanza por las ondas y arrasa con ese famoso 'estilo devida argentino' que tan altivamente queremos preservar". (María Elena Walsh, Clarín 2/10/80).

ARGENTINO LUNA: "Aquí todos sabemos que el problema no es la falta de respuesta del público, sino que lo que asombra —o mejor dicho espanta—, es que la mayoría de la gente que maneja horas de radio y televisión no sepa dónde está parada, ni regional ni nacionalmente". (Clarín, 6/6/80).

LAS VOCES BLANCAS: "(...) el panorama es sombrío por la desprotección, la difusión escasa y a deshoras, pero —sobre todo— se ha producido una desconexión grave con los autores (...) tampoco hay lugares de reunión... Todo ello da un panorama desalentador precisamente en un campo como es la música tradicional, fuente de soberanía cultural y garantía de cultura argentina genuina, que debería ser estimulada debidamente". (Folklore, setiembre 1979).

SANTIAGO AYALA (EL CHUCARO): "Poner en escena espectáculos integrales es muy costoso. Nosotros no hemos tenido nunca auspicio oficial o privado (...) Antes solía quejarme por la falta de apoyo oficial a nuestro trabajo, ahora ya no me imbaher podido hacer todo lo que hicimos a puro esfuerzo". (Clarín, 25/4/80).

LAS VOCES BLANCAS: "(...) está el problema de la difusión de determinados autores, cuyas obras se ven restringidas; o el caso de intérpretes en la misma situación". (Folklore, setiembre 1979).

"En 1962 se constataba un promedio de 16 espacios radiales diarios dedicados al 'folklore' y en mayo de 1963 se llega al pico de los 22, decreciendo del mismo año: 17. (...) Para 1962 el promedio de programas de televisión exclusivos de proyección folklórica es de 10 por semana". (Gravano, A. "El boom del 'folklore'". En: Folklore, setiembre de 1979).

"El consumo de la música 'cultura' o 'grande' es cada día más minoritario, por falta de una política general de difusión y penetración en las grandes capas populares". (Napoleón Cabrera, Clarín 22/12/79).

MARCELO SIMON: "Es evidente (...) que desde hace varios años estamos asistiendo a una avalancha extranjeroizante (...) que puede apreciarse muy bien no sólo al escuchar la radio sino en los letreros luminosos, en las remeras, en los maniquíes hasta tienen la bandera de otro país) usadas por algunas chicas en la calle Florida o en la calle San Martín de Humahuaca. Todo esto conforma una especie de smog cultural que nos aleja un poco de las formas nacionales". (Acción, julio de 1979).

JUAN CARLOS SARAVIA: "Se habla mucho de la soberanía territorial y se descuida la cultura (...) En las radios estatales cada emisora vende espacios a las agencias de publicidad, todo el horario, el contenido inclusive. Y casi todos los que pasan los discos de turno reciben un sobre. Los radios son así un muestrario de las novedades discográficas que a las grabadoras les interesa imponer". (Clarín, noviembre 1979).

"Entre 1976 y 1980 hemos prescindido de 200.000 agentes públicos. Es el 25% del total reducible porque el 60% de la estructura de los empleados estatales es casi imposible de marginalar: tienen puestos rígidos. Se trata de maestros, jueces, personal de Fuerzas Armadas y de Seguridad". (Dr. Alfredo Martínez de Hoz, Clarín, 12/7/80).

LOS TROVADORES: "[nos llamó la atención] la gran difusión que hay en las radios mexicanas de la música argentina y con gran sorpresa pudimos comprobar que es notablemente mayor que aquí". (Clarín, 23/11/79).

"La elección sin concurso de un artista extranjero es lamentable porque ello comporta privar a nuestros escultores de la gran oportunidad de expresarse casi por primera vez en una escultura monumental". (Academia Nacional de Bellas Artes, respecto del monumento al Quijote; Clarín 5/7/80).

IYAN CONSENTINO (Productor independiente): "(...) ¿qué va a pasar con el disco importado? Muchas empresas productoras, en la alternativa de hacer la producción local o traer el producto, recurrirán a esto último porque así corren menos riesgos, la inversión es menor y la estructura pasará a ser simplemente de comercialización intermediaria (...) Lenta-mente la presión de las ediciones foráneas va a hacer que no haya consumo ya que el producto que viene de afuera va a sustituir al producto nacional". (Acción, julio 1979).

"Creo que todos estos problemas proceden de arraigados prejuicios que siguen repitiendo por inercia. Y que, ayudados por la propaganda de los monopolios de la industria internacional del disco, generan una exquisita corriente de opinión en contra de nuestras manifestaciones culturales". (Toro Stafforini, Folklore, noviembre 1980).

"Para obtener sus objetivos, han usado y tratan de usar todos los medios imaginables: la prensa, las canciones de protesta, las historietas, el cine, el folklore, la literatura (...)". (Vicealmirante Armando Lambruschini, La Opinión, 1976).

CHANY INCHAUSTI (Director artístico de Phonogram): "Paradójicamente en nuestro país en donde prácticamente todas las radios son estatales; en nuestra propia casa nosotros no podemos oír nuestra música. (...) Daría la impresión, además, que la música nacional ha sido borrada del mapa (...)". (Acción, julio 1979).

EDMUNDO RIVERO: "Hay una forma de penetración en el país, no sólo por las armas, sino a través de la cultura (...) La música pasa a ser un elemento comercial dirigido por las grabadoras. Las grabadoras son las que manejan el mundo de la música y las que dan o quitan la sensibilidad a la gente, porque tienen alquilados todos los espacios de las radios para la música que quieren, que no es el tango ni el folklore (...) Quisiera que me mencionen cuántas horas tienen alquiladas los directores de radio a las grabadoras y que las publiquen". (La Opinión, 16/12/77).

"Es indispensable crear nuestro propios modelos (...) Por eso es preciso confiar más en nuestros creadores. Ellos están creando un país... Es preciso ver en ellos no a enemigos potenciales, sino a esfuerzos solidarios en el acto de creación". (Victor Massuh, embajador argentino ante la UNESCO, Clarín 30/10/80).

"El año (1980) transcurrió en el terreno folklórico sin grandes exaltaciones pero con una sostenida vitalidad en la que influyó indudablemente, una pequeña apertura en la difusión y la anulación de algunas de las impugnaciones que afectan a varios intérpretes y creadores del género". (Marta Bruno, Clarín 24/12/80).



## SOBRE EL PUENTE DE AVIGNON...

### CONCURRENCIA A TEATROS

1976: 5.507.510 espectadores  
1979: 3.573.966 espectadores

### CONCURRENCIA A CINES

1970: (mes de setiembre) 650.515 espectadores  
1975: (mes de setiembre) 438.679 espectadores  
1979: (mes de setiembre) 352.370 espectadores

### PUBLICACION DE LIBROS

1950-59: 283.000.000 ejemplares  
1970-79: 274.000.000 ejemplares

### LECTURA DE LIBROS

1974: 4 libros por lector  
1979: 2 libros por lector

### PUBLICACION DE DIARIOS

1960: 2.000.000  
1980: 1.500.000

### VENTA DE DISCOS

1975: 100%  
1979: 50%

### DISTRIBUCION DE DISCOS

1979:

1. Música pop, música disco y afines	48,57%
2. Música melódica internacional	17,28%
3. Folklore	10,71%
4. Tango	8,71%
5. Infantiles	3,00%
6. Jazz	3,00%

### PROGRAMACION RADIAL 1980 CAPITAL FEDERAL

Programas exclusivos de folklore	2,95%
Idem, excluyendo Radio Nacional, Radio Provincia y R. Universidad	1,85%
Programas exclusivos de tango	5,21%
Programas de tango y folklore	2,30%
Total de programas de música nacional	10,46%

### PRESUPUESTO EDUCACION Y CULTURA

1930: 25% del presupuesto nacional  
1979: 10% del presupuesto nacional

### PRESUPUESTO DE CULTURA DE LA NACION

1979: 0,003 del total de la Nación

## Ahora, con la mano en el corazón, conteste

- |  |  |   |  |
|--|--|---|--|
| 1. ¿Piensa usted que las opiniones aquí recopiladas son acertadas?   | SI <input type="checkbox"/><br>NO <input type="checkbox"/> | 8. ¿Imaginó usted que, si seguimos así, un día habrá que importar la música argentina para poderla escuchar?    | SI <input type="checkbox"/><br>NO <input type="checkbox"/> |
| 2. ¿Puede usted demostrar que al folklore se le da la importancia que merece?                                      | SI <input type="checkbox"/><br>NO <input type="checkbox"/> | 9. ¿Cree usted que se compatibiliza esta situación con el festejo del 9 de julio de 1816?                       | SI <input type="checkbox"/><br>NO <input type="checkbox"/> |
| 3. ¿Existe una crisis de las expresiones populares nacionales?   | SI <input type="checkbox"/><br>NO <input type="checkbox"/> | 10. ¿Pensó alguna vez que hay que hacer algo para que esto no siga así?   | SI <input type="checkbox"/><br>NO <input type="checkbox"/> |
| 4. Si su respuesta fue SI, ¿piensa que esa crisis está aislada del resto de los problemas de la cultura argentina? | SI <input type="checkbox"/><br>NO <input type="checkbox"/> | 11. ¿Estaría usted de acuerdo en establecer pautas de acción concreta en pro de una cultura anti-antiargentina? | SI <input type="checkbox"/><br>NO <input type="checkbox"/> |
| 5. ¿La realidad le produce pesimismo?  | SI <input type="checkbox"/><br>NO <input type="checkbox"/> | 12. ¿Desea usted leer la continuación de esta nota en el próximo número?  | SI <input type="checkbox"/><br>NO <input type="checkbox"/> |
| 6. ¿Es usted optimista sin la realidad?  | SI <input type="checkbox"/><br>NO <input type="checkbox"/> | 13. ¿Piensa que saldrá esa nota?  | SI <input type="checkbox"/><br>NO <input type="checkbox"/> |
| 7. ¿Estima usted que si lo que viene de afuera es de buena calidad debe ser bien recibido?                         | SI <input type="checkbox"/><br>NO <input type="checkbox"/> |   |  |



# LOS TILCARA Y BALLET AMANCAY PRESENTAN SUS ESPECTACULOS



## LOS TILCARA

*Voces e  
instrumentos  
del noroeste*

**BALLET  
AMANCAY**  
*Espectáculo  
de tango  
y folklore*

Pte. L. S. PEÑA 1952 - Dto. A  
CAPITAL FEDERAL (1135)  
Tel. 27-2126 / 772-8702





# LA PAGINA DEL PAYADOR

La siguiente payada guarda una particularidad respecto de las publicadas habitualmente por **Folklore**. En lugar de la décima que se usa comúnmente para improvisar, esta payada se desarrolló en cuartetos de las denominadas redondillas. Sus protagonistas fueron el entrerriano **Adolfo Cosso** y el oriental **Juan Carlos Bares**, y el encuentro fue en la audición "Rincón de los payadores" el 15 de enero de 1981, por LR2 Radio Argentina.

## COSSO

Me arrimo hasta esta región  
a sembrar estos cantares  
porque don Juan Carlos Bares  
es braza en este fogón.

Ya escucharán su cantar  
que lo recibe afectuoso  
a este amigo, Adolfo Cosso  
que lo vino a visitar.

Espero siga el camino  
del payador oriental,  
y el abrazo fraternal  
de este, su hermano argentino.

## BARES

Voy a seguir sus cuartetos,  
como un matrero en la fronda  
y veo que la hizo redonda  
como rueda de carreta.

Como el poncho con sus flecos  
que salpican de ternura  
un manantial de dulzura,  
nos va reflejando el eco.

Buen payador entrerriano,  
traze nomás el camino,  
que yo conozco el destino  
las cumbres y los pantanos.

## COSSO

Nada le voy a enseñar  
porque usted es conocedor,  
es amigo, es payador  
y muy digno de elogiar.

Ni por joven ni por viejo  
con nuestras fuerzas unidas  
la carreta de la vida  
la hemos de tirar parejo.

Porque le dice mi voz  
que no es muy dulce ni amarga,  
que es más liviana la carga  
cuando se lleva entre dos.

## BARES

Cuando mi canto discierno  
siento que en su estimación  
cada copla es un renglón  
y la guitarra un cuaderno.

La experiencia es una escuela  
que sabiduría encierra,  
y en la carne de la tierra  
se hundirá como una espuela.

Por eso buen entrerriano  
quiero hacer con mi experiencia,  
cada pago mi querencia  
y cada hombre mi hermano.



*Adolfo Cosso.*



*Juan Carlos Bares.*

## COSSO

Vino de tierra oriental  
y ya es bastante argentino  
porque conoce el camino  
del encanto fraternal.

Ya construyó su atalaya  
cuando sus trovas desata  
en estas costas del Plata,  
argentinas y uruguayas.

Ya que está entre los mejores,  
quiero me hable en sus cuartetos  
de las distintas facetas  
que halló entre los payadores.

## BARES

Podría hablarle de Medina,  
o del gran Juan Pedro López,  
sus versos fueron galopes  
que hacían mellar las espinas.

Podría hablarle de épocas viejas  
porque he conocido a tantos  
que no se ha muerto este canto,  
que brota con las carquejas.

Sencillos bardos criollos  
que abrieron un rumbo claro,  
porque fueron como faros  
para los mares y arroyos.

## COSSO

Sustancias de macachines,  
y zumbidos de chicharras,  
en la voz y en la guitarra  
de Luis Alberto Martínez.

De sus pagos payador  
pintoresco, muy florido,  
y como hombre muy querido  
por su personal valor.

Podría hablarme de tantos,  
cuando sus nombres invocó  
pero si usted abre la boca  
este arte se vuelve canto.

## BARES

Voy a hablar de Pelegrino,  
Torres mi gran compañero,  
que ha sido como un lucero  
para alumbrar los caminos.

Era un payador viajero  
conocedor de mil puertos  
y su canto fue un concierto,  
de calandrias y boyeros.

Era sencillo y profundo  
querido por todas partes,  
y el primero que a este arte,  
lo pasó por todo el mundo.

## COSSO

Así es don Juan Carlos Bares  
mas debemos terminar.

## BARES

Lo quise acompañar  
e hice bramar mis jaguares.

## COSSO

Mil gracias por sus cantares  
en la comba de la mano.

## BARES

El sentimiento cristiano  
les queda en forma cordial.

## COSSO

Del payador oriental  
y el payador argentino.



**Como lo mejor que tenemos  
son nuestros artistas...  
vivimos rodeados por ellos, formando una  
verdadera familia**

• **LOS TUCU TUCU**

• **RAMONA GALARZA**

• **LOS HERMANOS CUESTAS**

• **LOS LAIKAS**

• **LOS CARABAJAL**

• **LOS DE SALTA**

• **RAUL ESCOBAR**

**DOCTA**

• **MARIA OFELIA**

• **ARGENTINO LUNA**

• **BALLET BRANDSEN**

• **LOS CANTORES DE QUILLA HUASI**

• **ENRIQUE ESPINOSA**

• **COCO MARTOS**

• **ANIBAL PERALTA LUNA**

• **ROQUE MARTINEZ**

**DOCTA**

**PRODUCCIONES**

PARAGUAY 1307 — 5° — "43"  
Teléfonos: 41-7404/7356 y 7247  
(1057) BUENOS AIRES



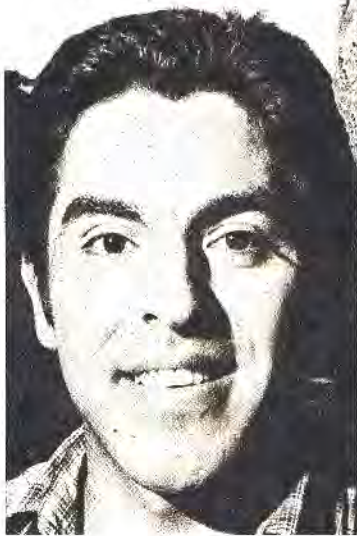

# Fernando Chalabe, igual que Graciela Alfano

*Lo conocimos hace un par de años, en una peñita de San Telmo. Se destacaba nítidamente por su técnica vocal, los personales arreglos para guitarra, la elección del repertorio.*

*El otro día lo ubicamos en un disco cafayateño, entre sus colegas ya consagrados, y nos alegró verlo en un camino trazado con seriedad.*

*Esta nota fue preparada por un aprendiz de periodista de nombre Antonio, que teme no poder seguir subsistiendo verdulera mediante.*

*Disculpen la inexperiencia del reportero.*

**A.T.:** ¿Cómo dijiste que te llamabas?  
**¿Chabela?**

**F.CH.:** —No Chalabe, Cha-la-be.

**A.T.:** ¿Es turco, no?

**F.CH.:** —Mi padre es persa, y mi madre jujeña, con ancestros árabes.

**A.T.:** Así que vos venís a ser de Irán, como el ayatollah...

**F.CH.:** —No, claro que no, yo soy argentino.

**A.T.:** Naturalizado...

**F.CH.:** —No, yo nací en la Argentina y quiero mucho a mi patria.

**A.T.:** Sí, conozco el caso. Los padres viajan y el pibe nace por accidente en un lugar llamado hache, y resulta que el bártulo se encariña.

**F.CH.:** —El vástago.

**A.T.:** Perdón, el vástago se encariña con el terruño y de ahí salen los gauchos judíos, como el ruso de la Revista Folklore.

(La directora de esta decana publicación aconseja algo al bisoño amanuense, quien decide ceñirse a su labor específica).

**F.CH.:** —No Antonio, nada que ver. Mi familia vive en Salta desde hace años. Con decirte que soy el décimo hijo, y que el hermano más próximo me lleva 9 años... Es una familia hermosa, tanto que a veces me hallo lejos de ella y me siento extraño. Siguen viviendo en Salta, reuniéndose a menudo para festejar acontecimientos, superando problemas...

**A.T.:** Vamos al reportaje que hay bronca con la directora. ¿Cuánto hace que se formó el conjunto?

**F.CH.:** Yo canto solo y tengo 26 años.

Uno de mis hermanos cantó con **Los Arrieros**, que después pasaron a ser **Los de Salta** (estaban **Menú** y **Vaca**) y los demás improvisaban conjuntos y se largaban para Cosquín. Así que me crié en un ambiente muy musical. No participaba en esos grupos —era muy chico— pero andaba entreverado. Me enseñaron a tocar guitarra, las canciones ya las sabía porque andaban en el aire. Tenía un repertorio en la cabeza.

**A.T.:** ¿Dónde debutaron?

**F.CH.:** —Te repito que canto solo. Mi primer escenario lo hice en el colegio, porque querían cantantes melódicos para unos certámenes. Me incluyeron en las representaciones provinciales, y también hice salidas en el Casino de Salta y el de Tucumán.

**A.T.:** Es una pena que siendo argentino desconozcas la riqueza de nuestra música nacional y te dediques a cantar boleros.

**F.CH.:** —Estoy hablando de cuando tenía 17 años, y además no desconocía el folklore porque te repito que lo 'vivo' desde muy changuito. Como folklorista 'formal' debuté en la delegación de Salta que fue a Cosquín. Yo era el solista. Inesperadamente, terminada mi función, me hablan los del **Cuarteto Salta** pues tenían que cubrir una vacante surgida por el servicio militar obligatorio. Así es que quedé dos años con el cuarteto. Junto a **Xamena** y **Lucero**, grabando un disco, radicándome en Buenos Aires. Mirá los que son las cosas: quien debía ser el compañerito de los padres desde los doce años se las arreglaba solo, y a los 19 ya ni en Salta vivía.

**A.T.:** ¿De quién hablás?

**F.CH.:** —De mí, no importa, dejá.

**A.T.:** Seguí hablando de tu conjunto.

**F.CH.:** —En realidad yo canto solo. Estuve un poco de casualidad en el cuarteto hasta que se disolvió, y después retomé la huella individual. Me inscribí nuevamente en la carrera de ingeniería, que había abandonado en Salta en primer año.

**A.T.:** Igual que Graciela Alfano.

**F.CH.:** —¿Quién?

**A.T.:** Vos. Graciela Alfano también es artista y también estudia ingeniería. Una cosa no impide la otra.

**F.CH.:** Bueno, igual que **Graciela Alfano**. Al tiempo me voy con el conjunto **Musicante** a Europa por unos meses, pero quedamos un año y medio, hasta que se desarmó. Y desde



entonces sigo solo, estudiando duro. Conozco a mi actual maestro de canto: **Héctor Mobilia**, y recibo una inyección de vitaminas musicales. Empiezo a descubrir la gran ventaja del estudio del canto y de la música. Conozco el ambiente lírico y en alguna medida me siento atraído por él, sin encontrar contradicciones con el folklore. Tengo la ventaja de ser coya: aunque cante impostando la voz, me queda el modito, la forma de cantar la zamba. El paisaje me ayuda y no me deja desvirtuar mi canto; si cantara tangos, enseguida se darían cuenta de dónde soy.

**A.T.:** ¿Pensás dedicarte al tango?

**F.CH.:** —Claro que no, era un ejemplo de cómo se pueden desvirtuar ciertos modos o formas. De cualquier manera, pienso que no hay que encerrarse en un solo tipo de música. A fuerza de escuchar lo mismo, hay cierta saturación en la gente. Los que hacen distinto, son poco conocidos. El otro día escuché a **Saluzzi** y me pareció fabuloso, sin ninguna incoherencia, tocando temas de todas las épocas y estilos. Creo que hay que aceptar las influencias universales de la música en el folklore. Cosas del **Cuchi** parecen jazz, pero son folklore, con gusto a tierra adentro. Aceptemos las influencias, sean rítmicas, melódicas, armónicas: varía un aspecto pero lo demás mantiene la esencia.

**A.T.:** ¿Vos grabaste ese LP "Cantata Cafayateña"?

**F.CH.:** —Grabé una zamba de **Castilla y Leguizamón**. El **Cuchi** me invitó a trabajar con él, y he llegado a admirar su inteligencia: su mente trabaja en todo momento a gran velocidad. A la música le dedica poco tiempo, y hace obras maravillosas, si centrara todo su pensamiento en la música llegaría a niveles impredecibles. El me ayudó mucho, y por eso llegué a grabar. Tengo también que mencionar a **Isella**, quien se preocupó especialmente, y ya que estamos, me gustaría recordar a **Rubén Durán**, que ha sido un gran consejero, y a **Lito Nievas**. En Salta la gente que está en la música, en la poesía, el canto, es una familia. A veces entre ellos se tiran a matar y parece que no se quieren sino que se odian, pero siempre están juntos compitiendo y tratando de superarse. Eso es muy necesario y se nota más en la poesía. Hay poetas, muchos y muy buenos, claro que no todos son conocidos. Los más populares son los que incursionan en el cancionero.

**A.T.:** ¿Y pensás seguir grabando?

**F.CH.:** —Un artista siempre trata de grabar, por difícil que resulte. En mi vida ya he conformado varios LP 'mentales', y ahora tengo una 'ilusión discográfica' redondita, con temas viejos y nuevos, del **Cuchi** y de otros, presentados con mi modo particular. Si se llega a concretar, será una meta alcanzada. Si se posterga, queda la idea como esperanza y aliento.

**A.T.:** No te aflijas: Graciélita Alfano tampoco grabó y está en la tapa de todas las revistas.

# VICTOR VELAZQUEZ

*Laureado por la Dirección General de Televisión  
Ordenado "Caballero" de la Orden del Poncho*

Para su contratación  
llamar

**TE.: 58-1828**  
**RICE**  
**ESPECTACULOS**

**Ricardo**  
**Básalo**

**Asencio**  
**Hiquis**

**Correspondencia:**  
Tres Arroyos 2557  
Cap. Fed. (1416)





# Historia de un huarpe

A pocas cuadras de Avda. Juan B. Justo al 7200, en un rincón con aires provincianos, descubrimos al popular autor e intérprete cuyano **Dardo Palorma**, y al amparo de una mates con galleta que nos brindara la no menos conocida Selva Gigana, pudimos concretar esta nota que nos descubre algo del mundo ignorado del mendocino, que pasó fugazmente por Buenos Aires.

## UNA NIÑEZ CAMPESINA

«Pertenezco a una dinastía huarpe única en el país, comencé diciéndonos **Dardo Palorma**, cuya fisonomía reafirma lo que nos relata. Así que los pocos Palorma que pueda encontrar seguramente serán de mi familia. Mi rancho paterno, heredado de los Palorma, fue un centro de cultivo de la danza y el canto cuyanos, alentado por mis tíos paternos, que eran músicos.

Soy mendocino, como mi madre Emilia Barroso que me trajo al mundo un 23 de mayo de 1919 en el pueblo La Paz, y, como lo hace ahora mi hijo Carlos, en el hogar y entre los amigos comencé a cultivar el folklore cuyano desde pequeño. Toda mi infancia revive en mis cuentos, canciones y poemas. Esa niñez plena de inocencia, libertad, y descubrimiento de la vida y del hombre, que es lo característico del niño del interior. La naturaleza da los ejemplos y el habitante imita a los animales, a las plantas, la forma de defenderse y sobrevivir. El niño campesino vive en constantes experiencias que le enseñan prácticamente lecciones que los niños de la ciudad tardan en aprender en los libros, y que el cine o la televisión muestran a veces como irreales. Recuerdo ahora un cuento que titulé 'Cachorro del diablo' y donde relaté una escena pintoresca de mi niñez.

Buscábamos leña seca para el fuego, en un campo llamado 'El rastrero'. Me acompañaban el 'tachuela' Sosa, el 'Urraca' Poroyán, el 'Ruludo' Cáceres y mientras nos empeñábamos en formar el mejor atado y conseguir la mejor leña de algarrobo que da la mejor brasa, nos peleábamos y nos escamoteábamos mutuamente los mejores trozos. Después, hecho el haz, llevábamos la pequeña carga en un **pasquil**; es decir, el haz sobre la cabeza, protegida por un turbante hecho con el pañuelo. Emprendíamos el regreso y llegábamos cansados al puente alto donde hacíamos alto y tomábamos agua. Allí mismo comen-

zaba la finca de Pedro Ahumada donde era costumbre que robáramos hermosos racimos de uva, para comerlos golosamente a la sombra de los álamos. Pero cuando el cuidador nos descubría, nos hacía fuego con una escopeta con sal, que hacía arder la piel, pero no arrepentinos. Siempre volvíamos a las andadas.

Pero uno se va haciendo grande y asumiendo responsabilidades. Descubierta mi veta como cantor, actué como tal en el Circo Goni-Pollas Trini compartiendo la primera parte con Tony Pototo y Totito Churquina. Así conocí a Margarita Palacios con quien luego, en la ciudad de Tucumán, constituimos un dúo mixto debutando en tal carácter en LV12 Radio Aconquija en 1941. Lo que siguió fue vertiginoso.

En Tucumán compuse mi primera obra que titulé 'Mañanitas de Amaicha', una canción que me estrené Martha de los Ríos en oportunidad de la inauguración del auditorio de LV12 y que yo, quien sabe por qué tonto prurito, tal vez sólo la falta de fe en lo que hacía, firmé con el seudónimo de Odrad Maropal (una extraña mezcla con las letras de mi nombre).

Poco después hice también 'Cañera tucumana', que dediqué al señor Muñoz Aldao, el director de LV7, Radio Tucumán. Esos fueron buenos tiempos. La juventud no nos da tiempo a arrepentirnos de nada y todo se ve con ojos felices. Cuando regresamos a la Capital Federal, nuestro dúo se llamó 'Dávila-Paz' y actuó con mucha frecuencia y marcado éxito.

A la par que me iba abriendo camino con la música, hacía mis primeros pasos con la literatura de carácter regional, unas veces componiendo canciones, otras escribiendo versos y las menos publicando cuentos, como aquel que me aceptó don José Barcia siendo director del diario Noticias Gráficas y que titulé 'Andar andando. Evocación al predio calchaquí'.

Hice dos temporadas de Teatro con el actor y pintor Miguel Lozano Muñoz en el Teatro del Pueblo en Tucumán, donde recibimos muchas satisfacciones.

Cuando me incorporaron al Servicio Militar en el Reg. 12 de Infantería Gral. Arenales de la provincia de Santa Fe, actué como cantor en LT9 Radio Roca Soler. Y en el '42 llegué a Buenos Aires de vuelta.

En el '43 me incorporo como solista al conjunto Los Arrieros Riojanos con los Hermanos Peralta Dávila, don Eusebio Zárate y Margarita Palacios. Simultáneamente fui contratado por la Compañía Estampas Porteñas que dirigía Arsenio Mármol para cantar la vidalita de Del Moral en la pieza teatral denominada 'El Tigre de los Llanos', obra con la que recorrimos numerosas ciudades del interior.

Una de las cosas más importantes que se me dieron entonces, allá por 1951, fue el resultar ganador del concurso para compositores que se organizó para hacer los temas de la película 'El camino del

gaucho' de la 20th Century Fox, en base al libro de Phillip Dean. Con ese motivo, compuse 'Norte y Sur', 'Gaucho amigo', 'Canción del borracho', 'La Varguista'. En la vista actuaron Gene Tierney y Rory Calhoun.

Mientras tanto, grabé en Odeón con René Ruiz en dúo, después en TK y finalmente en CBS hace muy poco tiempo. Será el segundo larga duración de toda mi carrera titulado 'El encuentro de los cuyanos'. He esperado con ansiedad el segundo, con el título 'Cordal y canto'. Este disco reúne una conjunción de las mejores guitarras argentinas.

Felizmente, como el país no me olvida, aunque no aparezco por Buenos Aires, sigo haciendo giras por el interior del país.

## EL FUTURO DE LA MUSICA CUYANA

A una pregunta de **Folklore** sobre el futuro de la música cuyana, que notamos ausente de los micrófonos capitalinos, nos responde:

«La música cuyana está plenamente vigente y muchos nuevos autores se incorporan a su corriente. Pero es necesario que el público y los directivos de las grabadoras actúen con un criterio más amplio y apoyen su producción y difusión. Yo personalmente hago un intento de presarle a los aires cuyanos un nuevo matiz, sin desvirtuarlos. Tengo un conjunto orquestal que le resta el sello de regionalismo cerrado, para hacerla asimilable por cualquier público, incorporando a su instrumentación clarinete y saxo tenor y barítono.

Como mi trabajo es paciente, y sin cansancio, siempre tengo algo que aportar. Ultimamente incorporé al patrimonio musical de Cuyo dos géneros: El 'Cielito Cuyano', que edité en 1972 con la coreografía y los pasos que lo diferencian del cielito bonaerense y que estrené en Mendoza en un espectáculo de la asociación Nativa Cuyana que yo fundara; y otro trabajo reciente fue la de 'Coplas para mi hijo' donde rescato el ritmo de la corralera cuyana, una especie de milonga con que se cantaban las fábulas antiguas en versos denarios, escritos en compás de 2/4. Mis últimas composiciones son 'Coplas para mi Cuyo' y 'Wentota' (Puerta del cielo en dialecto huarpe); este último, tiene una profunda significación para mí que, en base a diversas propuestas, estoy contemplando la posibilidad de dejar nuevamente mi tierra para volver a Buenos Aires. Por eso, y antes de dejar mis recuerdos para ustedes, dejo este trozo de mi amor a mi tierra huarpe, como yo:

'Del yungai del alma/ asoma a mis ojos/ y en llanto se desenvaina/ la pasión con que te evoco./ Mi querido suelo/ preciso evocarte/ decirte puerta del cielo/ o Wentota de los huarpes.'





*Escultura realizada en maíz en la provincia de Córdoba.*



*Un típico telar santiagueño en plena producción.*



# Las manos del mundo trabajaron en Santa Fe

Más que un slogan, el título utilizado por la organización de la Feria Artesanal del Paraná en su décima edición (la Dirección de Cultura de la Municipalidad de Santa Fe) fue un reflejo del espíritu que guiaba a los responsables y que se hizo carne en las delegaciones presentes.

En efecto, una tejedora toba con telar vertical mostraba una de las formas más primitivas de la tejeduría gracias al apoyo de la provincia del Chaco que aunó el esfuerzo de la Subsecretaría de Cultura y de la Municipalidad de Fontana; otra, en un telar santiagueño, convertía en primeras lanas de trama negra con urdimbres que dibujaban en rojo y azul, al lado de otro telar del que los salteños sacaban un trabajado tapiz.

La cestería salteña salía de las manos de una artesana con la vertiginosa velocidad que solo podía igualar la que brotaba de las de Termas de Río Hondo; los santafesinos, en tanto, con una variada muestra de distintos materiales, se encargaban de dejar bien sentado su prestigio de dueños de casa.

Los trabajos en madera encontraban habilidosas manos en un artesano entrerriano y los de asta en un comprovinciano suyo que rivalizaba en calidad con otro santafesino; más madera se hacía astillas para que la inspiración de un correntino se materializara en tanto que la alfarería toba decía nuevamente: ¡Chaco presente...!

La piedra, la paja y pluma de Córdoba —que realizó uno de los aportes más variados—, magníficos tapices, ponchos y alfombras catamarqueños, finísimos trabajos en cuero correntinos, bombos santiagueños se confundían a ratos con los polícromos tapices colombianos, las delicadas randas brasileñas, el ñandutí paraguayo, el cobre chileno y las telas de las manos uruguayas.

Pero... se preguntarán los lectores ¿y "las manos del mundo...?"

Delegaciones venidas a Santa Fe desde Colombia, Brasil, Chile, Paraguay, Uruguay y Ecuador aportaron un colorido y una variedad tan completa de materiales, técnicas, productos, etc., que realmente justificaron el lema—slogan al acercarlo que las manos del hombre realiza en otros lugares de nuestra América... Y también las embajadas de Indonesia, Rumania, Honduras y México, y entes como el ENIT de Italia y la Oficina Nacional Española de turismo, con la presentación de sus artesanías materializaron, finalmente, la realidad de que "Las manos del Mundo trabajan en Santa Fe".

Una organización verdaderamente impecable previó todos los detalles montando una infraestructura de exposición casi de lujo colmando de atenciones a sus invitados y haciendo realidad también aquello de: **Santa Fe, Ciudad Cordial.**

Nos llamó poderosamente la atención la ausencia de gran cantidad de provincias. Preguntando a los organizadores nos informaron, sin embargo, que habían sido invitadas en su totalidad —incluso algunas en forma personal—, razón para que nos sorprendiéramos en un momento en el que justamente tenemos entendido que se trata de revitalizar la labor artesanal protegiendo a los artesanos... ¿Es posible que un par de artesanos no puedan ser auspiciados con los pasajes en algunos cientos de kilómetros cuando los extranjeros hacen miles para llegar?

La incógnita esperemos que no se plantee nuevamente en la próxima edición, que seguramente encontrará mayor sensibilidad en quienes sean los responsables de designar las delegaciones de las provincias ausentes.

*Marcelino González Dayer*

*Pesebre realizado en estopa por artesanos brasileños.*



# "EL RODEO" quedó chico

**El domingo 8 de marzo último, una multitud entusiasta se congregó en el campo de Puente Márquez, partido de Moreno (Buenos Aires). Una atractiva jineteada y un digno espectáculo premiaron la masiva asistencia.**

El tradicional y tradicionalista **Círculo Criollo "El Rodeo"** celebró su primer aniversario en Puente Márquez.

Como se recuerda, "El Rodeo" funcionaba en la localidad bonaerense de El Palomar y por motivos suficientemente comentados debió mudarse al partido de Moreno. El campo nuevo, que pertenece al Círculo, tiene una extensión de siete hectáreas, y resulta muy apropiada para el logro de los fines institucionales.

Merced al esfuerzo desinteresado de los asociados, la planicie pelada se fue embelleciendo con un campo de doma, una cancha de sortijas, un mangrullo (obsequio de nuestro editor Alberto Honnegger, padrino espiritual), una capilla, pulpería, cocina, quinchos, corral de palo a pique, galpones, un palco de transmisión, parrillas individuales, mesas y bancos.

Hasta el alambrado es nuevo, y hay cientos de árboles plantados en este año de intensa actividad.

## LA FIESTA

Como la ocasión lo requería, se organizó un festejo gigantesco, con la animación y dirección general del conocido **Miguel Franco**. Hubo jineteada, de las buenas, y se presentó un elenco artístico notable.

Encargados de la animación de jineteada fueron los verdaderos **Asencio Hiquis, Cacho Lombardi y Chinita Guida**, que glosaron con idoneidad las felices (a veces no tanto) inter-

venciones de los jinetes.

Quienes resultaron premiados fueron:

### DE LAS CRINES

- 1º Gonzalito, de Jáuregui
- 2º Reynaldo Castro, de Entre Ríos
- 3º El Gurí, de Marcos Paz
- 4º Oscar Surgen, de Las Heras

### ENCIMERA Y BASTOS

- 1º Julio Stelli, de Burzaco
- 2º Miguel Rodríguez, de San Vicente
- 3º Omar Negrete, de Azul
- 4º Jorge Indart, de Capilla del Señor

Queremos destacar especialmente la calidad de la caballada, pues los reservados fueron escogidos de entre las tropillas del "Fortín del Sur", Gravanaco y Garay. Cacho y Marcos Peñalba, Miguel Montero y Carlos Domínguez,

## LOS ARTISTAS

En la oportunidad, se improvisó un escenario para brindar un espectáculo de música criolla que fue bien recibido



Miles de ojos para la jineteada de El Rodeo.

por el público. Está visto que cuando el elenco es bueno, los entusiastas de las jineteadas escuchan con atención, y aplauden calurosamente.

Esta es la lista de quienes se presentaron:

Victor Velázquez, Los Manseros Santiagueños, Rodolfo Zapata, Enrique Espinoza, Las Guitarras de Oro, Américo Torres, Juancito el Peregrino, Carlos Santamaría, Angel Reynoso, Paco Garrido, Ernesto Vega, Los Cantores de la Noche, "Pampa" Novo, Roberto Garayalde, Los Mainumby, Héctor del Valle, Las Hermanas Fanuela, Jorge Luis Pavón, Ricardo Barbarito,

No faltaron los payadores. Dieron muestras de su capacidad repentista Roberto Ayrala, José Curbelo, Waldemar Lagos, "Indio" Bares, Victor Di Santo.

## "EL RODEO" QUEDÓ CHICO

Pese a la extensión del campo que comentáramos más arriba, fue tan grande la afluencia de público que se pudieron observar largas colas frente a la cantina y sanitarios, y dificultades para el ingreso y egreso de automotores. En efecto, calculamos una multitud que superaba largamente las 11.000 personas, muy variada y colorida. Se podía ver parejas jóvenes y maduras vestidas a la usanza tradicional alternando con muchachitas de "short" y minifalda, como demostrando palmariamente que el respeto por las sanas tradiciones no es privativo de grupos ni sectores.

Pudo verse también a nuestro Editor Responsable haciendo los honores a una excelente comida.



Miguel Franco.



Carlos Santamaría.



Enrique Espinoza.

**BALLET  
SALTA  
CON:  
MARINA  
Y HUGO  
JIMENEZ**

**CONSULTAS Y  
CONTRATACION  
PASTEUR 780  
- Dpto. 6 -  
PLANTA BAJA**

**TEL. 48-7580  
CAPITAL  
C.P. 1028**



# **Etica y familia en el cuento folklórico y la telenovela**

**El cuento folklórico y la telenovela tienen varios puntos en común. Comparten un esquema argumental básico en el que el desarrollo de la acción es llevado por la interrelación de los personajes. Estos son presentados por oposición, en forma muy definida y sin ambigüedades. Se agrupan en polarizaciones (rico-pobre; hombre-mujer; bueno-malo) que forman el trasfondo de valores sobre los que se apoya el mensaje.**

## **EL MAL**

Si el bien se nutre en el Amor, el mal, es el producto indefectible de su carencia. Ya que las características sentimentales que se oponen a él, son el egoísmo, la envidia, la ambición, los celos.

Nada más claro, que lo dicho por la señora Sonia:

"Los buenos son recompensados porque están rodeados de Amor. Los malos tienen a su lado personas obligadas por las circunstancias".

Los "malos" de las telenovelas, no aman al prójimo, ni aún a sí mismos. Son delincuentes como seres carenciados; infelices, que envidian a los "buenos" por este Don. Su reacción es pues la aprensión y el deseo de destrucción.

"Si no tengo Amor, nada soy." (Corintios).

Los seres que marcan esta realidad conforman personajes prototípicos, donde la perversidad es su verdadera esencia.

Nora, en "Una escalera al Cielo", Odile en "Rolando Rivas", Luciana en "Chau Amor Mío", Fernanda en "El calor de tu Piel", son la contraparte de las figuras que encarnan el ideal de bondad.

Así, el deseo de no establecer dudas ni ambigüedades, aún apelando a la irrealidad, en la configuración de los personajes, sobre todo los que jugarán papeles protagónicos, es un rasgo característico en este género. Se cumple una vez más el juego de polaridades al que hicimos alusión, al comienzo de la nota al referirnos a la dicotomía Bien y Mal.

Otro aspecto a destacar es que la maldad se halla asociada generalmente a la riqueza.

En el Nuevo Testamento la riqueza es considerada un verdadero peligro que acecha al hombre, pues lo aleja de Dios, convirtiéndose en su real amo, generando la avaricia, la ambición y el egoísmo. Jesús dijo a sus discípulos: "Os aseguro que un rico difícilmente entrará en el reino de los cielos. Os lo vuelvo a decir: más fácil es que un camello entre por el ojo de una aguja, que un rico en el reino de Dios..." (Evangelio según San Mateo. Peligro de las Ri-

quezas).

Gran parte de nuestros entrevistados aludió a la identificación socioeconómica del Bien y del Mal, argumentando que la mayoría de los personajes buenos proceden de los sectores menos pudientes y los malos pertenecen a familias ricas.

La señora Victoria comenta:

"Entre los pobres no hay envidia, se quieren todos. En general, en las novelas no hay tanta pica entre los pobres. Los ricos no se quieren unos con otros, son malos porque se mueven por envidia, por competencia."

La señora Sonia coincide en que:

"Se da que los malos están entre los pudientes. ¿Los caracteres?: la soberbia y la ambición".

Esto se ajusta a toda corriente narrativa que, desde el romanticismo, reivindica a las clases postergadas. En el siglo XX, esta concepción se ve reflejada en las novelas por entrega de los cuales las telenovelas es heredera.

Sin embargo, Dios no parece haberles cerrado definitivamente su corazón. "Compartir lo que se posee, es el camino, junto a la observancia de los mandamientos, hacia la morada eterna."

## **UNA ESCALERA AL CIELO**

El personaje de Pablo, en "Una escalera al cielo", médico rico que es capaz de amar, de despojarse de lo suyo, de no lucrar en su profesión, es el fiel reflejo de la posibilidad de salvación.

Así Jesús contesta a un joven rico que le pregunta qué puede hacer para lograr la vida eterna: "... Pero si quieres entrar en la vida eterna, observa los mandamientos". El joven le replica que lo ha hecho. Entonces Jesús le responde: "Si quieres ser perfecto vende todos tus bienes y dáselos a los pobres; ven luego y sígueme". Pero cuando el joven oyó estas palabras se fue lleno de tristeza, pues poseía muchos bienes". (Evangelio según San



*Esta nota y las ya aparecidas se basan en el trabajo: "Análisis Comparativo entre el Cuento Folklórico y la Telenovela", elaborada por las Licenciadas Leonor Arnelo, Victoria Arribas, Susana de Pina, Susana Guibelalde y Ana María Rosato, con la colaboración de la Dra. Marta Blache, presentado en el Congreso Internacional de Folklore Iberoamericano (Santiago del Estero, setiembre 1980.*

*Para dicho trabajo se utilizó la recopilación efectuada por Susana Chertudi en 1959 y 1964; fueron observadas seis tiras (de setiembre del 79 a marzo del 80), y se realizó una encuesta a fin de considerar la opinión de la audiencia.*

Mateo. El joven rico). El egoísmo, el deseo de acumular sólo para sí, son sentimientos que engendra, no la riqueza en sí, sino cuando ésta hace su servidor al hombre.

El mismo mensaje, aunque expresado con mayor evidencia, puede observarse en el siguiente párrafo extraído de la Carta a los Hebreos: "No echéis en olvido el hacer el bien y el compartir los bienes porque éstos son los sacrificios que agradan a Dios".

En el Evangelio según San Lucas aparecen las siguientes palabras: "Ningún criado puede servir a dos Señores.... No podéis servir a Dios y a la riqueza".

En la telenovela se ven reflejados estos conceptos. Los ricos, en general, ocupados en sus negocios, en sus éxitos financieros, en mantener su status, se alejan del verdadero camino. No logran la felicidad, sus familias se quiebran. Los humildes, en cambio, satisfechos en lo que materialmente poseen, intentarán logros de otra índole: en el amor, en la amistad.

## **ROLANDO RIVAS, EL AFORTUNADO**

Si bien en el teleteatro hemos aludido a la identificación religiosa y social de lo "bueno" y lo "malo", en el cuento la naturaleza bondadosa o malévolos de los personajes será definida de acuerdo a que lleven a cabo buenas o malas acciones.

Cada una de estas puede ser cumplida tanto por reyes, reinas, príncipes o princesas como por simples leñadores o hilanderas; y el héroe puede matar, robar, o engañar y estos actos no son vistos como inmorales.

Además, especialmente en algunas variantes de cuentos americanos donde aparecen las figuras de Jesús, la Virgen, e incluso alguna iglesia, están reemplazando otros personajes y objetos del cuento original. Estos elementos que nos hablarían de la religión cristiana, por lo tanto no tienen la función de determinar modelos éticos de conducta, como en el caso de la telenovela, donde el cristianismo es una guía moral.

Otra diferencia interesante entre el cuento y la telenovela es que mientras en ésta los personajes son descriptos a partir de su entorno social y psicológico, es decir, su familia, sus amigos, conflictos personales, etc., en el cuento los protagonistas aparecen sin ninguna referencia de éste tipo, son seres aislados que cumplen simplemente buenas o malas acciones. Esto se debe a que en el cuento lo importante es el acontecimiento narrado suprimiendo los detalles colaterales.

Otra diferencia que separa ambos géneros es que mientras en el cuento los malvados y el héroe se enfrentan con armas desparejas, ya que los primeros son poseedores de poderes extraordinarios y el segundo obtiene el poder de sus ayudantes; en la novela el héroe y sus adver-

sarios son seres comunes que participan de las mismas facultades.

En "La Bella Durmiente" el hada mala hace uso de sus poderes mágicos para hacer daño; a la heroína en cambio la ayudan las hadas buenas con los suyos.

Esto se explica básicamente por el hecho de que en el cuento nos hallamos en un mundo fantástico, mientras que el teleteatro pretende ser una narración realista.

## **LA MADRASTRA DE CENICIENTA Y LA "OTRA" DEL TELETEATRO**

Los dos géneros aludidos comparten algunas características, tales como el mal. Generalmente está personificado por una figura femenina. Basta recordar a la madrastra de Blancanieves o a la de Cenicienta, al hada mala de La Bella Durmiente, etc.; y en la telenovela a través de "La Otra". El triunfo y recompensa final del bien, y el castigo apropiado que recibe el mal. Los villanos son objeto no sólo de venganza de aquellos contra quienes complotaron, sino también existe una justicia superior y divina, que se hace sentir con mayor intensidad en la resolución final, sobre todo en la telenovela.

El responsable de la derrota de los oponentes no será sólo el protagonista, sino primordialmente la obra de una fuerza superior.

Para finalizar la nota queremos agregar algunas conclusiones que fueron desarrolladas en profundidad en el trabajo originario, en el Congreso Internacional de Folklore en Santiago del Estero, dado que consideramos que son de interés, e incluso necesarias para lograr una mayor comprensión del tema que nos ocupa.

Como ya se ha destacado el cuento y la telenovela comparten una estructura argumental básica, y otros elementos al igual que otros géneros de la narrativa popular. Pero la diferencia fundamental radica en que el cuento folklórico pertenece al ámbito estético, transportándonos a un increíble mundo fantástico. La telenovela en cambio pertenece al ámbito ético; es decir, es una fantasía que se hace creíble gracias al uso de formas realistas y cotidianas al receptor.

Los protagonistas son seres comunes, pretenden hablar el lenguaje habitual, su entorno es igualmente "cotidiano". Por tanto, en la telenovela el mensaje ético tiene una intencionalidad previa, su objetivo primordial, en tanto que en el cuento la didáctica es una consecuencia que se desprende del relato mágico.

El cuento, a través de la incorporación clara y constante de elementos mágicos nos lleva a un mundo fantástico que no pretende tener apariencia real. La telenovela, por el contrario, al remitirnos a un mundo cotidiano, donde lo mágico queda solapado transformándose en una posibilidad, hace real lo irreal.

Cuento y telenovela comparten la función de entretener a la audiencia, al igual que le permiten aislarse, por un momento, de sus conflictos.

Pero la telenovela crea nuevas frustraciones ya que el receptor ve, aunque sea en una pantalla, que héroe y heroína hallan finalmente la resolución a todos sus problemas, económicos, sentimentales, y otros, en un mundo como el suyo y cuando intenta comprobarlo en su cotidianidad y descubre que no siempre se hallan las soluciones, que el bien no triunfa indefectiblemente sufre la angustia de la decepción.

*Lic. Leonor Arnelo  
Lic. Victoria Ribas  
Lic. Susana Guibelalde*



## **Orientación bibliográfica acerca de temas folklóricos**

### **Teoría del Folklore Folklore y Educación**

Con el propósito de orientar a los lectores interesados respecto de la bibliografía que pueden consultar sobre determinados aspectos folklóricos, ofrecemos un listado básico de obras y trabajos que es factible hallar, aunque muchos de ellos están agotados desde hace años y no se vislumbra su reedición inmediata, pero que seguramente estarán en no pocas bibliotecas oficiales y privadas. En lo referente a documentos de base de congresos nacionales o internacionales realizados en el país, si bien es cierto que su edición mimeografiada ha sido limitada, es también posible localizarlas en dichas bibliotecas o simplemente solicitarlas al organismo que los ha convocado, la Secretaría de Cultura de la Nación.

Iniciamos esta contribución refiriéndonos a **Teoría del Folklore y Folklore y Educación**, quedando sobreentendido que en ningún caso el listado no es, ni remotamente, exhaustivo.

ALDERETE NUÑEZ, Ramón. **Folklore (Metodología para su estudio)**, Congreso Iberoamericano de Folklore, Santiago del Estero, 1980.

BLACHE, Martha. **Enunciados fundamentales tentativos para la definición del concepto de Folklore**. Congreso Iberoamericano de Folklore, Santiago del Estero, 1980.

CANAL-FEIJOO, Bernardo. **Burla, credo, culpa en la creación anónima**. Sociología, Etnología y Psicología en el Folklore. Nova, Bs. Aires, 1951.

CARVALHO NETO, Paulo de. **Educación y Folklore**. Casa de la Cultura Ecuatoriana, Quito, 1961.

COLUCCIO, Félix. **Folklore para la escuela**. Plus Ultra, Bs. Aires, 1965.

— **La enseñanza del folklore a través de los programas de estudio**. Investigación y enseñanza del folklore. El Gran Ma-

nual del Folklore. Honegger, Bs. Aires, 1964.

— **Diccionario Folklórico Argentino**. 6ª edic. Plus Ultra, 1981.

COLUCCIO, Félix y MOLUCCIO, Marta Isabel. **Cuentos folklóricos para niños**. Laserre, Buenos Aires, 1966.

CONGRESO INTERNACIONAL DE FOLKLORE. **Relación final**. Buenos Aires, 1954.

CORSO, Raffaele. **El Folklore**. Eudeba, Bs. Aires, 1966.

CORTAZAR, Augusto Raúl. **¿Qué es el folklore?** Lajouane, Bs. Aires, 1954.

— **Confluencias culturales en el folklore argentino**. Institución Cultural Española, Buenos Aires, 1944.

— **El carnaval en el folklore calchaqui**. Con una exposición del método integral. Sudamericana, Bs. Aires, 1949.

— **El folklore, la escuela y la cultura**. La Obra, Bs. Aires, 1964.

DANNEMANN, Manuel. **La cultura de la simetría. El viejo Thoms y el nuevo folklore**. Congreso Iberoamericano de Folklore, Sgo. del Estero, 1980.

DE HOYOS SAINZ, Luis y DE HOYO SANCHEZ, Nieves. **Manual de folklore**. Revista de Occidente, Madrid, 1947.

FERNANDEZ LATOUR, Olga. **Cantares históricos de la tradición argentina**. Korn, Bs. Aires, 1960.

IMBELLONI, José y otros. **Folklore argentino**. Nova, Bs. Aires, 1959.

MALDONADO, José Ignacio. **La ciencia del folklore en la dinámica del ser nacional**. Congreso Iberoamericano de Folklore, Sgo. del Estero, 1980.

MOYA, Ismael. **Didáctica del folklore**. Giordia, Buenos Aires, 1960.

NASCIMENTO, Braulio de. **Desacralização de elementos conceituais do folclore**. Congreso Iberoamericano de Folklore, Sgo. del Estero, 1980.

PASSAFARI, Clara. **Folklore y educación**. Estrada, Bs. Aires, 1969.

PINON, Roger. **El cuento folklórico**. Eudeba, Buenos Aires, 1965.

GUEREILLAC, De KUNSROV, Alicia. **Inclusión de la enseñanza del folklore en el sistema educativo argentino**. Congreso Iberoamericano de Folklore, Santiago del Estero, 1980.

SCIACCA, Glusseppe. **El niño y el folklore**. Eudeba, Bs. Aires, 1965.

Félix Coluccio



# SANTIAGO

Producciones  
EXCLUSIVOS



**LOS  
CANTORES  
DEL  
ALBA**



**EDUARDO AVILA**



**TUCUMAN 4**

SUIPACHA 211 — 4° "G" — Tel. 35-1342/7690



# GENTE DE CANTO



*Triunfadores desde la época cuando integraban el Grupo Vocal Argentino, sus actuales integrantes prometen reeditar tiempos pasados.*

Pocas veces —siempre y cuando no falle la memoria en este caso—, un conjunto vocal, verbigracia los hoy Gente de Canto, ex integrantes del Grupo Vocal Argentino, o para ser precisos, el primero es continuidad de este último con algunos hombres de recambio. Pocas veces decíamos, un conjunto renació como el Ave Fénix de sus cenizas y tras una larga ausencia logran el título de Consagración del Festival de Cosquín 1981. De este fenómeno, sin duda un serio homenaje al buen folklore por parte del jurado, fue sobre lo que comentaron enfáticamente Amílcar Daniel Scalisi (contratenor); Luis María Battalé (barítono); Aníbal López Montelero (barítono); Alcides Genanian (tenor) y Jorge Raúl Batale (bajo).

Cada uno fue rememorando lo que es su

último lauro y motivo de gran satisfacción. "Después de catorce años que no íbamos al festival de Cosquín nos llamaron para participar y hemos tenido un excelente resultado que nos llena de orgullo —dijeron, iniciando un pormenorizado relato acerca del acontecimiento vivido—. Pisar ese escenario nos reconfortó, a la vez de darnos un impulso artístico que nos hizo cantar como nunca. El público fue caluroso en el aplauso y luego de varios temas entrevistamos que algo podía pasar. Sin embargo —aclara Battalé—, recién la última noche, y cuando estábamos en el escenario, nos comunicaron que habíamos salido Consagración de Cosquín 81".

No muy amantes de extenderse sobre el éxito tenido, prefirieron hablar sobre el trabajo al que se hayan abocados,

previo hacer algunas consideraciones "necesarias". "Gente de Canto es la continuación de aquel conjunto que se llamó Grupo Vocal Argentino. Tal es así, que no hay diferencia esencial en el repertorio. Es la misma línea, suena igual y se conservan las voces fundamentales. Los dos puntas —acotaron—, el tenor y los bajos, que son las que dan color. Claro que estamos armando cosas nuevas, tales como 'La Navidad Nuestra', de Ariel Ramírez, con arreglos de Oscar Cardozo Ocampo. También una obra de Eladia Blázquez. Es el tema de las Invasiones Inglesas y se llama 'Romanza de la Patria Niña'. Y bueno —se miraron—, eso es lo futuro, pero también estamos seleccionando repertorio para un nuevo LP, pensamos en nuevos autores, en gente joven".



# el premio llegó tarde...

## ¡pero llegó!

### UN PASADO CON GLORIA

El Grupo Vocal Argentino surge en 1966 debutando en una Peña desaparecida y que se llamó La Tribu. Su gran debut fue en Cosquín en enero de 1967. Dos meses después sale su primer disco y es recibido con beneplácito, marcando una nueva etapa en materia de conjuntos vocales. En él sobresale la participación del Chango Farías Gómez y sus arreglos son considerados "joyas musicales". Luego vendrá una temporada compartida con Astor Piazzolla, Susana Rinaldi, y el Mono Villegas, en un boliche de la calle Tucumán al 600 también desaparecido. Tan solo dieciocho meses distaban desde el momento de la iniciación, y ya habían acumulado premios como el de Revelación Folklórica 1967, en el festival de Baradero, provincia de Buenos Aires. Se sumaría la distinción del Festival Internacional del Disco de Mar del Plata y la sorpresa mayor la reciben cuando desde la Presidencia de la Nación de nuestro país, los designan junto al inolvidable Aníbal Troilo para ser los representantes en la Conferencia de Presidentes Americanos, llevada a cabo en el internacional

balneario de Punta del Este, República Oriental del Uruguay. Sin embargo, no fue esa la única oportunidad que tuvieron de convertirse en embajadores de nuestra música. En 1968 concurren oficialmente designados al Festival de la Alameda y un año después viajan con la misma misión al Paraguay.

En sus interminables y extensas giras, ellos recordaron la hecha cuando el gobierno era presidido por el gral. Onganía. "Fue por toda América, y de las satisfacciones, tenemos una imborrable. Estando en Puerto Rico, donde residía entonces el maestro Pablo Casals, pedimos fuéramos recibidos por él unos minutos. Finalmente le cantamos —cuentan eufóricos—, una hora y media y el anciano genio nos premió diciéndonos: '¡Excelentes intérpretes! elevan la música de su tierra a un plano internacional.'"

### DEL COLEGIO AL ESCENARIO

"Corría el año 1971 —recordaron—, era el mes de enero y nuestra última actuación fue en el Teatro Regina. El

Chango se fue, y cada uno de nosotros tomó por su lado. Pasó el tiempo y de vez en cuando nos juntábamos. Cantábamos para nosotros, no profesionalmente, aunque siempre se mantenía latente la idea de seguir. Hasta que un día, por esas cosas del destino, del colegio de una de mis chicas —dice Scalisi—, nos pidieron participáramos en un festival benéfico. Cantamos tan bien —dijeron burlándose de ellos mismos—, que decididamente pensamos en Gente de Canto, y bueno. Aquí estamos".

Así es como desde 1977, fecha de reiniciación del conjunto, van desarrollando una labor silenciosa y firme. Televisión, recitales en distintas universidades, algunas catedrales del país, también confiterías en temporadas veraniegas, los ocupan durante los tres últimos años. Recientemente Cosquín y de ahí en más, otra vez las giras. Serán posiblemente contratados por la Secretaría de Cultura de la Nación y el periplo abarcará todo el país. Mientras tanto, Scalise seguirá con su labor artesanal haciendo maquetas. Luis María Batallé ya no vende coches importados. El otro Batallé sigue con su profesión de locutor. Los restantes, confesaron, por ahora, viven del conjunto.

*Amilcar Daniel Scalisi, Luis María Batallé, Aníbal López Monteiro,  
Alcides Genantán y Jorge Raúl Batallé.*





# El Cosquín Uruguayo

Por noveno año consecutivo tuvo lugar en Durazno (capital del departamento homónimo), el Festival Nacional de Folklore, con el auspicio de la Intendencia Municipal de esta ciudad mediterránea, situada a doscientos kilómetros de Montevideo.

(Especial desde Uruguay)

El público acompañó en forma multitudinaria esta nueva edición, lo que dice a las claras y justifica plenamente que los duraznenses proclamen a su solar natal "Capital Nacional del Folklore", quizás, aunque salvando las distancias, lo sientan como el "Cosquín Uruguayo".

Esta realización genera un turismo muy importante de departamentos limítrofes, la capital nacional del país y también de turistas argentinos que participan en un número limitado pero que se acrecienta año a año.

Las Voces Blancas fueron gran atracción en las tres jornadas, no en vano la Comisión Organizadora les otorgó en 1979 el premio "Charrúa de Oro", estatuita que se entrega anualmente al o los artistas más relevantes de cada versión.

Dicho conjunto, con sus familiares se trasladaron este año con dos metas muy definidas: actuar y frecuentar las amistades que los unen a los lugareños, quienes, cada vez que suben al escenario le hacen acreedores de sostenidos y entusiastas aplausos. En homenaje a los uruguayos desde hace 2 años incluyeron en su repertorio un candombe oriental que se denomina "Lonjas del Cuarein" y recrea el folklore negro que aún perdura en los barrios Sur y Palermo de Montevideo. También se integraron participando en las peñas familiares que tuvieron lugar a orillas del agreste y sugerente Río Yi, que baña esas zonas y en sus arboledas da lugar a momentos inolvidables de guitarras, canto y paisaje (natural y humano) todos fusionados en una grata realidad.

Los Cantores de Quilla Huasi también estuvieron presentes con su hermanidad y su repertorio y nivel artístico habitual.

Los Hermanos Cuestas hicieron su debut para el Uruguay, ya que hasta ese momento sólo eran conocidos y apreciados a través de grabaciones. Su forma de ser, tan provinciana, la historia y costumbres comunes que une a los entrerrianos con los orientales influyeron para que logaran una aceptación total de un público que tiene la característica de ser algo frío pero muy atento y crítico, así como muy respetuoso de quien deja su mensaje en el escenario.

Los Tucu Tucu fueron el cuarto conjunto argentino contratado, al igual que los anteriores gustaron mucho principalmente sus versiones de "Alfonsina y el mar" y "Pescador del Paraná".

A las figuras argentinas se les suman artistas uruguayos de grandes valores, muy populares y de gran trayectoria en los últimos años. Son ellos: Santiago Chalar, solista de larga trayectoria, inclusive con discos grabados en Buenos Aires, excelente voz y

gran guitarrista. Junto al poeta Santos Inzaurrealde realizan una dupla excepcional que cultiva el folklore o canto nativo "con fundamento" como lo pedía Martín Fierro.

Chalar es médico traumatólogo además de cantor y al igual que Inzaurrealde vive en la serrana ciudad de Minas, al este de la capital uruguaya. Lo más típico de esa pintoresca zona lo han plasmado en verso y música en creaciones conjuntas. Fueron los artistas uruguayos más aplaudidos.

Carlos Benavidez es otra figura muy apreciada, posee un timbre de voz agudo muy particular y contribuye desde hace más de un lustro al resurgimiento del canto popular de raíz folklórica. Lo premiaron con el "Charrúa de Oro 1981" máximo galardón, que fue considerado muy justo.

Los Zucará es un dúo oriundo del departamento de Rocha; tomaron ese nombre de un arbusto muy común en el este uruguayo. Tienen casi 10 años de trayectoria y cantan en forma muy emocional y auténtica, sin falsos refinamientos. Se lucen interpretando milongas, candombes, y "ritmos carnavaleros". Se entiende por ritmos carnavaleros a las canciones populares que originariamente entonan las "murgas", una agrupación vocacional, primitiva y festiva que anima los carnavales y se acompaña musicalmente por redobles, bombos y platillos. Con esta base rítmica se han logrado temas estilizados que respetando la raíz popular ciudadana reflejan lo esencial del ritmo que es alegre, fuerte y contagioso, aunque ya sus letras no necesariamente festivas, pueden ser evocativas, con algo de nostalgias y con una amplia temática.

Grupo Vocal Universo el mejor de Uruguay en su género. Por más de 6 años mantiene un liderazgo indiscutido, presenta interesantes arreglos vocales, buenas voces y repertorio que fueron elogiados públicamente por los integrantes de Las Voces Blancas. Tienen un estilo propio e incursionan con solvencia en todo el folklore latinoamericano desde candombes y milongas orientales a joropos venezolanos, pasillos ecuatorianos, sonos montunos de las Antillas y algún takirari.

Amalia de la Vega es sin duda la voz femenina más perfecta del Uruguay. Desde hace más de tres décadas cultiva un folklore "sureño" creado por lo general por autores de ambas márgenes del Plata. Su timbre de voz y su dominio es asombroso y demuestra una técnica muy avanzada.

### NUEVOS VALORES

Como otros festivales éste también tiene la finalidad de dar oportunidades a nuevos valores, artistas vocacionales que provenientes de los diecinueve Departamentos de la Nación llegan para concursar en cinco categorías muy bien definidas: "Payador", "Recitador", "Dúos", "Solistas" y "Conjuntos". Muchas figuras actuales hicieron sus "primeras armas" en este certamen.

También el jurado elige la "Canción Inédita" que en la edición recientemente realizada perteneció al creador del Departamento de Flores Domingo Matonte, y fue dedicada a una conocida obra binacional que une a uruguayos y argentinos, lleva el título de "Salto Grande Colosal".

Esto fue esquemáticamente lo más destacable de este encuentro que vistió de cantos y guitarras a un rincón de la tierra americana, al Río Yi, de curso caprichoso, delicia de quienes refugiados en sus lánguidos saucos vivieron tardes y noches del canto latinoamericano. Los vientos contarán que en el corazón de Uruguay dentro de 12 esperados meses la llama volverá a convertirse en antorcha para decir, una vez más: en Durazno comienza la gran cita.

Humberto Greno



# **KARINA PRODUCCIONES**

**Presenta su elenco exclusivo**



**JORGE  
LEGUIZAMON**



**LOS PUESTEROS DE YATASTO**

**PRODUCTORA: EVA ROLDAN**

**VALLE GRANDE 3395 · OLIVOS · BUENOS AIRES · TEL. 762-1955**



# La Calle

Año XXXVIII

Nº 11.421

Fundador: Prof. Leopoldo Broedl  
Director: Sr. Ricardo Sáenz Vallente  
Reg. Nac. de la Prop. Intelec. Nº 76.886

## LOS DELINCUENTES DEL FOLKLORE

Concepción del Uruguay acaba de vivir una experiencia inédita y desagradable que la pone frente a una realidad que ignoraba. Existen quienes utilizan, indiscriminadamente, los medios de información masiva en que trabajan, para fabricar festivales inexistentes, para ilusionar, sin base real, a muchos artistas que sueñan con consagrarse, para engañar anunciantes y públicos, para embarcar en peligrosas aventuras, de insólito final, a instituciones que son dignas de todo respeto y de todo apoyo, porque, han hecho mucho por la ciudad, por su educación y su proyección en múltiples oportunidades.

Se ha cometido un delito de esos que escapan por su diversificación, al peso de la ley, pero que tienen muchas víctimas. Y en el caso al que nos referimos, la víctima principal ha sido nuestra ciudad, a la que le prefabricaron un festival internacional, para el cual llegó mucha gente ilusionada y engañada, que no tenía donde alojarse, que pasó hambre, que vio frustrarse la esperanza de recibir, desde un escenario, ese pago, inefable y aguardado, de un aplauso que puede rubricar un triunfo.

Vinieron periodistas tan engañados como los participantes, y algunos de ellos crearon la versión real que es la que se le dio en nuestra ciudad, pero otros crearon la falsa que se errótilará por varias emisoras porteñas, entre ellas la misma Radio del Pueblo, desde cuya audición "Argentina Folklórica" nació este engendro, que ha provocado indignación, sorpresa y rechazo, en todos los que conocen hasta qué extremos se jugó con la buena fe, con la voluntad de hacer y con las esperanzas de mucha gente.

Se podría decir que no hubo nada positivo en este insólito caso que se vivió el pasado fin de semana, con la secuela de inquietudes, enfrentamientos verbales y un montón de perjudicados. Pero algo digno de tener en cuenta ha quedado: la necesidad de precaverse contra los aventureros que utilizan la buena fe y las esperanzas de mucha gente para su propio beneficio... contra los delincuentes del folklore que hacen su negocio de todos aquellos que lo aman realmente que saben lo que significa y el tesoro que encierra y lo viven con pasión y lo entregan con todos sus sueños. Que nos sirva de escarmento.

## Festival de Concepción

## del Uruguay

# ¿Cuento del tío o delirio

Los recortes adjuntos eximen de mayores comentarios. Viajó el cronista de Folklore y se encontró con cinco ómnibus venidos de Quilmes, Grand Bourg y San Francisco Solano, portando más de 200 personas. Estaban todos en el balneario Itapé, de Concepción del Uruguay, chapoteando barro, porque la lluvia de febrero se ensañó con la ciudad entrerriana. Como nuestro enviado no tenía dónde dormir, salvo los pabellones conocidos como los 'bungalows de Itapé' quince casillas provistas cada una de tres camas superpuestas, sin sábana ni frazada. No tienen más que lugar que el necesario para la cochetas y un pequeño pasillo de treinta centímetros.

Esta gente se guarecía bajo un techo y buscaba afanosamente a Lucho Aguirre, el responsable, o el 'aparente responsable'. Lucho —a quien habíamos visto una vez en la redacción, acercando una gacetilla, ver recuadro—, explicó que el festival estaba siendo 'boicoteado' o 'saboteado' (no son las palabras exactas) y detalló una serie de irregularidades. Se le pidió presentara sus acusaciones por escrito o las grabara, porque involucraban a mucha gente y a algunos organismos oficiales, pero este señor Aguirre se encontraba evidentemente alterado por las circunstancias adversas y trataba afanosamente de hallar soluciones, siendo ayudado por algunos lugareños bienintencionados y amantes del folklore. El problema más grave era el del alojamiento, pues 'Uruguay' no tiene todavía una adecuada infraestructura turística y en esa época (precarnaval), todas las plazas estaban ocupadas.

### LAS DELEGACIONES

La gente mencionada no comprendía mucho, pero no se alteraba. Nadie trató de linchar a Aguirre, más bien se buscó afrontar la adversidad y llevar el festival a buen fin. Toda gente humilde, que había hecho un esfuerzo para llegar. Contaron que habían participado en cinco peñas donde se seleccionaron artistas para participar de un festival etc., etc., que de esas peñas saldría el dinero para alojar a los seleccionados, y que no sabían quién tenía razón, que la cosa les olía un poco a verso pero que no entendían bien cuál era el beneficio de los organizadores.

Lucho Aguirre hizo vestir a los concursantes (todos muy jóvenes) con sus uniformes (ponchos, ropas de gaucho, vestuario de ballet, etc.), y los mandó a dar una vuelta en grupo, 'para hacer bandera'.

### LA CAMARA DE TURISMO

Recordemos que a 7 km. de Concepción está el balneario Banco Pelay, hermosa y extensísima playa de río con arena muy limpia y extremadamente fina, donde funciona un camping municipal dotado de todas las exigencias sanitarias y de confort. Los empresarios nucleados en la Cámara de Turismo (no oficial), prevén el lógico aumento de veraneantes y trabajadores en consecuencia.

# irresponsable?

Luis Alberto Aguirre, de Argentina Folklórica, promovió el festival.



Algunos de estos comerciantes nos informaron que concieron a Aguirre cuando presentaban un audiovisual en Buenos Aires, que allí les propuso la realización de un festival 'internacional', que luego pasó a ser 'de tango y folklore'. Pero recibieron informes que los determinaron a no aceptar el ofrecimiento. En cambio, decidieron pagar reclames publicitarios en el espacio 'Argentina Folklórica', que conducía Aguirre en Radio del Pueblo. Pese a lo que todavía dicen los diarios porteños, este programa que iba diariamente de 0 a 0.28 fue pasado para el horario de 5 a 5.30 el día 2 de junio de 1980, y fue levantado definitivamente el 15 de diciembre.

### ESTA MURGA SE FORMO

Para colmo de males, el Festival hubiera coincidido con el Pre-carnaval, evento que la comisión de turismo municipal organiza tradicionalmente con brillantes resultados.

### NO NOS TOCA JUZGAR

No nos toca juzgar, sino informar. El anunciado Festival no se llevó a cabo. La gente resultó defraudada, tanto los lugareños como los que viajaron tantos kilómetros buscando lo que se les había prometido.

Lucho Aguirre no acercó su descargo, y aparece hasta el momento como la única persona directamente involucrada. Como en otras oportunidades, ni siquiera se reintegraron los gastos a los periodistas especialmente invitados. Lo ocurrido no va en desmedro de la Imagen de Concepción del Uruguay, que para algunos brilla con luz propia, envuelta en rojizos resplandores inalcanzables.

### LA GACETILLA DE AGUIRRE

Transcribimos algunos párrafos de la información de prensa que acercara Aguirre a la redacción de Folklore:

"Haciendo un poco de breve historia, los organizadores explicaron que primero se buscaron las sub-sedes para la realización de los pre-Concepción y se logró el apoyo de 30 partidos nucleados en la sede Salto Argentino. Otros 12 partidos lo hicieron en la ciudad de 25 de Mayo, provincia de Buenos Aires, y los 9 restantes en la ciudad de Quilmes, provincia de Buenos Aires, más aquellos que los realizaron en sus localidades, entre las que se contaron, Lomas de Zamora, Coronel Brandsen y Grand Bourg. Además también participaron en estas rondas muchos valores de Capital Federal.

## ANEXO: El origen de las especies

En el ya clásico volumen "Métodos modernos para enriquecerse sin esfuerzo" (García Gilberto, Ediciones El Verso, 1958), el prologuista Don Duro —actual colaborador de este medio— dice más o menos textualmente:

"Es notable la lucidez de nuestro experimentado tratadista, que con claridad meridiana expone la eterna filosofía del anticipo, común en todas las actividades humanas, desde el comercio hasta el deporte. Veamos a modo de ejemplo el método 1357A, bajo el subtítulo 'Los concursos de nuevos valores'.

En teniendo un conocido que posea un local transitorio o definitivamente desaprovachado, pedir autorización para usarlo. Empleando la estrategia 9 en sus incisos f) y w) dotarlo de una tarima, un micrófono con sigla (LG19) y muchas mesitas con sus sillas y manteles. De no ser posible arreglar con cantinero de club de barrio o similar, aún a riesgo de que el concesionario gane más dinero que uno mismo.

Organizar para un sábado venidero un gran concurso gran empleando la consigna "Tal y Tal busca la voz tanguera del futuro"; inscribir a cualquiera previo pago de la matrícula establecida y explicar a los participantes la importancia del

voto popular. En efecto, el jurado estará integrado por 'conocidas figuras del ambiente' y 'tomará en cuenta la opinión del público'. Es decir, todo aspirante a tan preciado cetro tratará de vender muchas entradas que apoyen su gestión.

Ofrecer premios donados gentilmente por comercios barriales a cambio de tantas menciones publicitarias durante el desarrollo del certámen. (Nótese la similar estructura de éste método con el correspondiente a la elección de la 'Reina del...').

En caso de cumplirse felizmente la etapa descripta, se aconseja repetir el esquema en localidades aledañas y hacer confluír la vertiente en una gran final gran de iguales características pero mayor despliegue.

En el hipotético caso de que surgiera un cantor realmente bueno, hacer cumplir una cláusula impresa disimuladamente en la papeleta de inscripción, por la cual el promotor del certámen pasa automáticamente a desempeñarse como apoderado y representante exclusivo del flamante artista".



FESTIVAL FOLKLORICO DE PLAZA SAN MARTIN

# PROMESAS Y DEFRAUDACION

Un acontecimiento insólito le tocó vivir a Concepción del Uruguay, la que ahora se ve envuelta en la maraña del cuento y la imaginación, y lo peor del caso es la angustia que vivieron un considerable número de porteños, víctimas del mismo engaño y de la promoción desmedida, más el fruto de la improvisación fantasiosa.

Hace aproximadamente dos meses atrás comienza esta historia, cuando se propone, con la dimensión que es de suponer. Se llama a conferencia de prensa, se reúne a personas espectables de la ciudad y se traza un panorama tan amplio de las posibilidades del magno espectáculo, que desde un principio comenzó la desconfianza y el temor.

El señor Luis Alberto Aguirre expuso entre otras ideas la realización de un segundo Cosquin con el aporte de figuras del país, preseleccionadas en distintas subzonas. Llegarían asimismo importantes medios de difusión capitalinos y aquí en Concepción del Uruguay, se efectuaría la preselección para la provincia de Entre Ríos.

El magnífico show, prometía además la llegada de alrededor de 1.000 personas para las cuales la noche "se les alargaría hasta el amanecer" en fogones a organizarse en el parque del balneario.

Itape. Como culminación del extraordinario espectáculo, previsto para tres jornadas, arribarían los Hermanos Abalos, como número de adhesión.

Todo esto que se relata y mucho más, fue expuesto por el Sr. Aguirre a distintos medios informativos de la ciudad y a la Comisión de Cultura y Cooperadora de la Escuela Avellaneda.

PRIMERA NEGATIVA

La dimensión programada y propuesta, la coincidencia con el tiempo carnestolendo y el elevado número de turistas que habría, hizo presumir a la Comisión de Cultura, la falta de infraestructura para alojar tanta gente y atender innumerables problemas que hacen a una organización como la prevista. La negativa fue rotunda.

RETORNO Y CONFIRMACION

Ante la imposibilidad de contar con el apoyo de Cultura, el promotor Aguirre impuso de sus inquietudes a la Cooperadora de la Escuela Nicolás Avellaneda. Hubo reunión de cooperadora y a los 29 días del mes de enero de 1981 se firmó el contrato en donde "el señor ALBERTO LUIS AGUIRRE" se hace responsable directo de la realización del FESTIVAL NACIONAL DE CONCEPCION DEL URUGUAY.

el contrato estipula en sus puntos fundamentales lo siguiente: 1ro.) La Asociación Cooperadora será la encargada de la venta de entradas, relaciones públicas y cantinas, inscripción de aspirantes a dicho festival; 2do.) La totalidad de lo que se recaude en concepto de cantina será exclusivamente para la

Asociación Cooperadora de la Escuela; 3ro) Un 50 % de lo que se recaude en concepto de venta de entradas será para ARGENTINA FOLKLORICA cuyo responsable es el señor ALBERTO LUIS AGUIRRE; el remanente será para pagar todos los gastos relacionados con el festival incluido el pago de los artistas que participen en el mismo. Si quedara un remanente el mismo ingresará a favor de la Asociación Cooperadora; 4to) La realización se efectuará en Plaza San Martín de C. del Uruguay, el día 14 y 15 de febrero de 1981, las semifinales y finales; el día 13, se realizará el preconcepción 5to) La publicidad relacionada con el festival será exclusivamente responsabilidad de Argentina Folklórica; 6to) Los festivales que en el futuro se organicen en la ciudad de C. del Uruguay y organizados por Argentina Folklórica, serán realizados con intervención de la Asoc. Cooperadora, en las condiciones pactadas.

El artículo séptimo es de forma, estableciendo que original y copia quedarán en poder de los interesados.

ENGAÑO Y MALA IMAGEN

El día 13, jornada prevista para la preselección, cuando se había dispuesto lanzar el espectáculo y con algunos folcloristas a la espera del promotor, éste recién apareció cercana las 22 y adujo falta de audio para llevar a cabo el certamen, postergándose para el día siguiente.

El primer problema sobre-dimensionado, motivó el incumplimiento del contrato y de ahí en más se precipitaron los acontecimientos.

LAS EXCURSIONES

El sábado por la tarde arribaron procedentes de la provincia de Buenos Aires, cinco colectivos con artistas y familiares. Alrededor de 150 personas fueron engañadas con falta de hospedaje, imprevisión para alojamientos y atención de niños e infantes. Vecinos del barrio Puerto Viejo cercano al Balneario debieron improvisar alojamiento, y la angustia con el correr de las horas fue incrementándose.

Las familias hasta ayer se hallaban a la buena de Dios y no tuvieron mejor excusa que atacar a la falta de apoyo e inhospitalidad de Concepción del Uruguay. Esto nos duele mucho y lo peor, la comprensión de que todo es fruto de "castillos construidos en el aire" donde no hubo nada concreto y donde "la charla" pudo más que la buena fe.

Que quede bien claro entonces, que la Cooperadora de la Escuela Avellaneda re-

solvió rescindir el contrato ante la falta de cumplimiento de las cláusulas y punto.

Otra experiencia más, que ojalá no se vuelva a repetir en materia de grandes promesas para tan limitado ámbito. Esto prueba la audacia con que algunos promocionan y después no cumplen. En síntesis: un fraude para la ciudad y para esos porteños que llegaron con imágenes creadas por la fantasía.

Todo esto habla a las claras del trabajo de laboratorio realizado por la gente de Argentina Folklórica y por Aguirre que es algo así (según los entrerrianos) como el Padre del Festival. Así llegamos a las instancias finales y se espera que unas mil personas de diferentes delegaciones del país estén presentes en la apertura del 13 de febrero en el anfiteatro de la Plaza San Martín. Ese día será el Pre Concepción para valores de la Provincia de Entre Ríos, aunque se anticipa que asistirán los ganadores de los más importantes even-

tos competitivos que se vinieron realizando, caso Diamante y Chajarí. El sábado 14 serán las semifinales y el cierre al día siguiente con la presentación de los padrinos del festival. Para ello se eligió una figura señera de nuestro cancionero, nos referimos a los "legendarios" Hermanos Abalos.

Los premios que se instituyeron para los ganadores como así también para las revelaciones va desde su primera grabación para su lanzamiento artístico y de copas y medallas para los ganadores de los grupos de danzas y las parejas de baile.



# BOLICHE DE TANGO

(apuntes para una historia del tango)

## La orquesta de TROILO

**Sin hacer bulla, los tangueros se meten (nos metemos) en la revista Folklore.**

**Y como los fanáticos de fútbol, queremos saber todo: nombres, cifras, fechas, datos.**

Troilo estaba tocando en la orquesta de Ciriaco Ortiz, un cordobés bandoneonista de estilo definido y personal, y alternaba sus presentaciones con 'bolos' en la de Angel D' Agostino y en la 'gigante' que había preparado Cobián para los carnavales del 37. También grababa con la Típica Víctor, esa que después —mucho después— pasó a llamarse Porteña.

El conjunto formaba así: piano (Orlando Goñi), bandoneones (C. Ortiz, A. Troilo y Toto Rodríguez), violines (Cayetano Puglisi, B. Holgado Barrio y Pedro Sapochnik) y contrabajo (Vicente Sciarreta). Los vocalistas eran el cotizadísimo Antonio Rodríguez Lesende y Susy Del Carril; se disolvió a comienzos de 1937.

Goñi, que era un cajetilla muy desordenado pero ejecutante de garra y notables condiciones, lo convenció de formar un nuevo grupo sobre la base anterior, la Orquesta de Anibal Troilo. Intervino en la charla el comentarista deportivo 'Corner' Sojlit, que era amigo del dueño del Marabú. Allí debutaron, el 1 de julio, con el cantor Alfredo Lucero Palacio. Rodríguez Lesende no había querido ser de la partida.

Sus compañeros eran tangueros viejos, muy jóvenes.

**Aquí van algunos referentes a la orquesta de Pichuco; esperamos ayuden a los más jóvenes a comprender una época fecunda de la música popular, que dará espléndidos frutos en un futuro ojalá no muy lejano.**



El Toto Juan Miguel Rodríguez (4-1-19) había debutado en el 34 con Cayetano Puglisi, y un par de años más tarde ya estaba con Cobián y Or-

tiz junto a Troilo. Cuando abandonó a Pichuco, en el 48, dirigió la orquesta de Marino, y tocó con Salgán, De Caro, D' Agostino, De Angelis...

Reynaldo Nichele (1-7-18) era de Zárate, de donde salieron tantos músicos excelentes y renovadores. Venía de tocar con Carlos Warren, 'Firpito' y 'Cachito'. Estaría unos veinte años con Troilo, hasta el 56. Para saber quién es, escuchen el solo de violín en 'Recuerdos de Bohemia', de Delfino.

A la semana nomás, cambió de cantor. Se va Lucero y aparece Fiore, Francisco Fiorentino (23-9-5-11-9-55). Hermano del violinista Vicente, alumno de bandoneón de Minotto Di Cicco, tenía su curriculum bien plantado de salidas con Canaro, D' Arienzo y Cobián (con éste grabó "Ladrón", "Qué juez aquél", "Me querés") y Pedro Maffia ("Taconeando"). A ver si pueden encontrar esos discos, los primeros son de Víctor y el último de Columbia. Había hecho una gira por Alemania (Troupe de Folgerman y Gorrese), integrando 'Los poetas del tango' (con Rodio, Nijenson, Bonano y Artola) y la agrupación de Ricardo Malerba. A Troilo lo había conocido rindiendo pruebas en el cine Medrano, mucho tiempo atrás.



# La orquesta de Troilo

Pichuco 'se lo bancó' porque no era muy querido su estilo canoro, a tal punto de que Radio El Mundo no contrataba al grupo si no lo cambiaban. La pegó recién en los carnavales del 41, que fue lo que interesó a la Víctor y desde entonces le fue bastante bien, a juzgar por los 62 discos que grabó con Troilo ("Pájaro Ciego" de Bonavena y Bayardó a dúo con Mandarino 28-5-41; "Soñar y nada más" de Canaro y Pelay 4-8-43, "Uruguay" de Polonio y Velich 20-10-43 y "El Desafío" de Charrúa y Ruiz 20-3-44 con Marino, son los temas que no registró como solista).

Dejó a Pichuco después de grabar "Temblando", el hermoso vals de Charrúa y Acuña, el 30-3-44. Hasta el accidente en que murió, cantó encabezando su orquesta, después de militar en el grupo de Goñi. Eso de decir 'su orquesta' es en lo administrativo-empresarial, porque, sabemos que el primer director arreglador que tuvo fue Piazzolla, a quien siguieron Figari y Spitalnik.

Estábamos en el año 37, cuando ingresan Eduardo Marino (2-12-36), que también había estado con Cobián, después de las orquestas de Manuel Buzón y Elvino Vardaro y el talentoso Hugo Baralis (2-4-14), el que en el 43 deserta para ser primer violín de Cobián y en el 44 pasa a la orquesta de Fiore-Piazzolla. De Baralis habría que hablar largo rato, era hijo del contrabajista homónimo, debutó con Di Cicco y participó de la orquesta nativa de Rafael Rossi. Hasta hace poco siguió haciendo tango sin quedarse ni repetirse.

Como se ve en el cuadro, llegaron David Díaz (uno de los 'pibes Díaz', con sus hermanos los bajistas Pepe y Enrique), al que pueden ubicar haciendo los solos de violín en "Tu perro pequinés", "El último organito", "La viajera perdida", "Pablo". El mencionado Enrique es bien conocido por el apodo 'Kicho', instrumentista de lujo que cambió el bandoneón (tocó en el 36 con Filiberto) por la 'cancha'. Tan bueno es, que Troilo y Piazzolla le dedicaron "Contrabajando" para que se luzca en ese disco TK del 54.

Ya habían grabado dos tangos en Odeón ("Comme il faut" y "Tinta verde"), en el 38.

Piazzolla entró con Marcos Troilo en el año 40. Ya en el 42 se encarga de los arreglos, cosa que no venía al gusto de Goñi, que se fue dejando 71 obras grabadas (del 7/3/38 al 4/8/43) con su zurda pesada, precisa y milonquera, y su diestra bien pulsada, según se advierte en los solos de

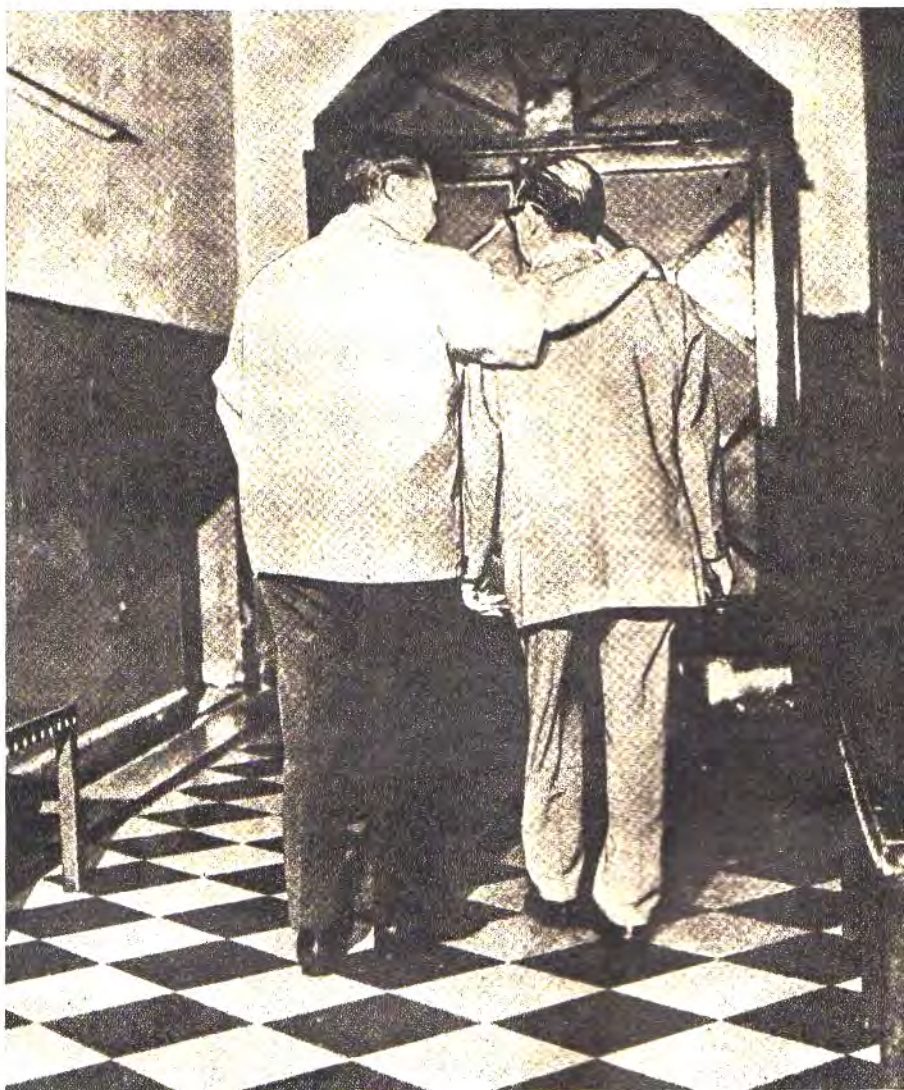

"C.T.V.", "Mano brava" y "Farol". Recordemos que Goñi se fue a morir a Montevideo en el 45, en casa del músico Juan Martínez, su amigo.

Este asunto de los arregladores era muy resistido, tanto como lo es ahora en el folklore. Ya los habían usado De Caro y Fresedo, por ejemplo (hablamos de Mario Maurano, Julio Perceval, Gutiérrez del Barrio) y Troilo supo aprovechar a los nuevos talentos. Los arregladores arquetípicos de la época que consideramos fueron Argentino Galván (había colaborado con Miguel Caló, Juan Canaro y Florindo Sassone) y Héctor Artola. El primero era un preciosista traído por Alfredo Gobbi de su Añatuya natal, cuando el violinista se asombró de los trabajos del colega. Pichuco lo hizo reemplazar a Piazzolla, y a él se deben los arreglos de "Ime están sobrando las penas"

"Marioneta", "Naranja en flor", "Tres y dos", "Buen amigo", "La Revancha", "Romance de barrio", el segundo "Sur" y su 'capolavoro' "Recuerdos de Bohemia". Los restantes arregladores de Troilo fueron el mencionado Artola, Ismael Spitalnik ("Ojos Negros", "Orlando Goñi", "La viajera perdida", "Mi noche triste", "Cafetín de Buenos Aires"), Oscar de la Fuente, Alberto Caracciolo, Eduardo Rovira, Emilio Balcarce, Julián Plaza, Héctor Stamponi y Raúl Garelo. Antes tocaba sin arreglo, 'a la parrilla'. Troilo tuvo la virtud de adoptar las orquestaciones sin prejuicios, dándoles una sencillez acorde con su sensibilidad musical, y un equilibrio que redondea toda su obra.

En el 42 Troilo llama a Alfredo Citro (o Zitro) para tocar el violoncello, y da un paso adelante hacia la conformación del 'color' característico de su



grupo.

Se dice que el primer cellista tanguero fue el alemán Fritz, que tocó en el 18 con Arolas, y se sabe que Canaro tuvo dos violoncellos en el 21, y que el insustituible Nerón Ferrazzano era número puesto en las filas de Firpo y Maffia. También habla cello en las formaciones grandes de De Caro y Fresedo.

Troilo también introdujo la viola, a cargo de Simón Zlotnik. En el 53 pone una segunda viola, y la mantiene.

Quien reemplazó a Gohi fue Pepe Basso (Pergamino, 30-1-19), quien también tenía una zurda 'conductora' bien pesada. Dicen las malas lenguas que toca tan fuerte que puede

romper una bordona del piano, yo creo que son mentiras, pero ¿quién le dice...?

Después vino Figari (3-6-17), el autor de "A la parrilla", el que grabó con "Los zorros grises" de José García, quien había integrado la flamante orquesta de Fiore-Piazzolla.

1953 es importante: Troilo le pone música al sainete de Cátulo Castillo "El patio de la Morocha" y representa el papel de Arolas durante un año y medio, acompañado por Roberto Grella. Para la oportunidad, encargó los arreglos a Piazzolla y formó una 'pavadita' de orquesta así: Bandoneones: Troilo, Pajarito García, Fernandos: Tell, Eduardo Marino y Domingo





# La orquesta de Troilo

Mattio; violines: David Díaz, Nichele, Nicolás Alberó, Luis Guerrero, Carmelo Cavallaro, Armando Ziella, Salvador Farace y Carlos Arnaiz; violas: Cayetano Giana, Víctor Casagrande y Raúl Terre; cellos: Alfredo Citro y 'Nano' Fanelli; contrabajos: Kicho Díaz y Rafael Ferro; piano: Carlos Figari; arpa: Valentina Filipini; flauta: Domingo Rulo; clarinete: Atilio Guerra; oboe: Pedro Herz; fagot: Umberto Lunghi; trompa: Francisco Donatucci; trombón: Roque Di Falco; percusión: Manuel Dopazo.

En el cuadro figuran las últimas formaciones, creo que solamente falta Anibal Arias, que 'hacia' guitarra en el 75.

De los cantores podemos hablar en otra nota, esta es la lista completa:

Alfredo Lucero Palacios: no grabó. Francisco Fiorentino: del 1/7/37 al 20/3/44.

Alberto Marino: del 1/4/43 al 31/11/46 (51 placas).

Floreal Ruiz: 1/10/44 al 8/7/48 (31 placas).

Edmundo Rivero: 1/4/47 al 31/10/49 (11 placas, más 2 en otra época).

Aldo Calderón: 1/8/48 al 31/3/50 (6 placas).

Jorge Casal: 2/3/50 al 30/4/55 (20 placas).

Raúl Berón: 1/2/51 al 31/8/54 (15 placas).

Carlos Olmedo: 3/55 a 4/56 (2 placas).

Angel Cárdenas: 5/56 al 3/4/61 (16 placas).

Pablo Lozano: 1/10/55 al 30/4/56 (1 placa).

Roberto Goyeneche: 1/5/56 al 30/6/64 (51 placas en dos épocas).

Elba Berón: 20/2/61 al 30/11/63 (4 placas).

Roberto Rufino: 1/4/59 al 31/12/65 (10 placas).

Nelly Vázquez: del 63 al 66 (17 placas).

Tito Reyes: del 64 al 74 (22 placas). Roberto Achával: no grabó.

Juan Carlos Bianco

¿Los contó?, son 31.

Oswaldo Manzi reemplazó a Figari un año. Había tocado con Sassone, Vardaro, Buzón, Joaquín Do Reyes, en el conjunto criocho 'Los Pregoneiros', con Baralis y con Arolas. Lo sucede Oswaldo Berlingieri, que en realidad se llama Bellinghieri y, entre otras cosas, habla estado con Roberto Caló. Es un virtuoso del piano, como se aprecia en las grabaciones de inspiración (1957) y Nocturna (1962).

Ernesto Baffa entró en el 59 y ocupó el primer atril de los fuelles. Poco a poco, Troilo va dejando de tocar, y se reserva para pocas oportunidades.

Sin embargo, quedan grabaciones antológicas de toda la década del sesenta. Pichuco se oye en los discos con el cuarteto desprendido de "El patio...", es decir Roberto Grela (guitarra), Edmundo Zaldivar (hijo) (guitarrón) y Kicho Díaz (bajo). También lo integraron Ernesto Báez (guitarrón), Eugenio Pro (bajo) y Roberto Láinez (guitarra).



AÑO	BANDONEONES	VIOLINES	CONTRABAJO	PIANO	CELLO	CANTOR	VIOLA
1/VI/37	A. Troilo Juan M. Rodríguez Roberto Yanitelli	Reynaldo Nichele José Stillman Pedro Sapochnik	Juan Fassio	Orlando Goñi		Alfredo Lucero Palacios Francisco Fiorentino	
37	Eduardo Marino (A.T./J.M.R.)	Hugo Baralis (J.S./P.S.)					
38		David Díaz (H.B./P.S./R.N.)					
39						Amadeo Mandarinó (F.F.)	
40	Marcos Troilo Astor Piazzolla (A.T./J.M.R./E.M.)		Kicho Díaz				
43	A. "Pajarito" García (A.T./J.M.R./E.M./M.I.)	Juan Alsina (D.D./P.S./R.N.)		José Basso	Alfredo Citro	Alberto Marino (F.F.)	
44						Floreal Ruiz (A.M.)	
45		Nicolás Alberó (D.D./R.N./J.A.)					
47	Domingo Mattio (A.T./E.M./A.G.)	(R.N./J.A./N.A.)		Carlos Figari		Edmundo Rivero (F.R.)	Simón Zlotnik
48						Aldo Calderón (E.R./F.R.)	
49	Fernando Tell (A.T./E.M./A.G./D.M.)	(D.D./J.A./N.A.)					
50						Jorge Casal (A.C.)	
51						Raúl Berón (J.C.)	Cayetano Giana
55		Carmelo Cavallaro (D.D./J.A./N.A.)		Oswaldo Manzi	Adriano Fanelli	Pablo Lozano Carlos Olmedo	Victorio Casagrande
56						Angel Cárdenas Roberto Goyeneche	
57		José Vótti (D.D./J.A./N.A.)		Oswaldo Berlingieri (Atilio Stampone)			
58		Carlos Piccione (D.D./J.A./N.A./J.V.)					F. Sanmartino (V.C.)
59	Ernesto Baffa (D.M./A.G./E.M.)		Alcides Rossi		José Bragato	Roberto Rufino (A.C./R.G.)	
61					A. Fanelli	Elba Berón	(C.G./V.C.)
63						Nelly Vázquez (R.R.)	
64						Tito Reyes (N.V.)	
59	Raúl Garello Abelardo Alfonsín (E.M./D.M.)	Salvador Faralle Claudio González (D.D./J.A./J.V.)		José Colángelo	Miguel Ariz		
	(D.M./R.G./A.A. /E.M./F.T.)	Aquiles Aguilar Francisco Orélice (D.D./H.B./S.F./C.G.)	Rafael del Bagno				





# Rosanna Falasca:

**"Tangos superficiales, no. Pero tampoco los que te destrocen viva".**

Pasó casi una década desde aquel día que en compañía de toda su familia llegó a Buenos Aires. Todos eran músicos y formaban un conjunto vocal que les valió se los bautizara 'la familia Trap'. Ella, sin duda, sobresalía y apuntaba como una de las promisorias cantantes de tango. En ese entonces la figura frágil, aniñada y poderosamente llamativa de Rosanna Falasca comenzó lenta pero firmemente a escalar en el gusto de los amantes del tango-canción. Atrás quedaron los primeros nervios y aquel hotel de la calle Chacabuco en las inmediaciones del barrio de San Telmo que la vio partir rumbo a los primeros enfrentamientos con el público, los spots y las inquietantes cámaras de televisión. Luego con el correr de los días, llegó la aceptación, el aplauso, los contratos, los larga duración.

Aunque parezca contradictorio, ella es casi igual que antes. Es decir, su figura es idéntica o algo más estilizada, su voz se ha enriquecido con la experiencia, el estudio y su afán de perfeccionamiento, pero lo más importante se conserva: su personalidad, la humildad y esa falta de ansias por buscar una promoción fácil y estridente.

Días pasados nos acercamos hasta su coqueto departamento del barrio de Caballito, y con la facilidad de quien habla con una vieja amiga —aunque no sea una ni otra cosa—, grabador por medio, actualizamos la vida profesional de Rosanna Falasca.

"Este año ha tenido un excelente inicio. Firmé contrato con un nuevo sello grabador y me apresto a concretar un nuevo disco. El cuarto que hago. Realmente estoy muy contenta porque es otra cosa —por oposición a los anteriores—: es un sello que se mueve de verdad con mucha difusión. Y además

hablamos muy claramente, me refiero a mis inquietudes, de lo que quiero hacer, de lo que ellos piensan."

En lo que respecta al repertorio Rosanna comenta: "Me interesa elegirlo bien y estoy muy conforme. Muy lindo repertorio, buena orquesta, se cuidó mucho todos los detalles de tipo técnico. Estoy muy conforme —repetió—, y tengo muchas esperanzas".

Sin duda algún secreto —obviamente de tipo artístico—, tiene Rosanna Falasca para mantenerse en el interés de la gente durante diez años. Ella confesó que sí, "creo tener siempre los pies sobre la tierra, hasta el día de hoy encaucé bien mis cosas. Nunca apresurada, con cada paso meditado. Eso me demuestra lo que vengo logrando hasta el día de hoy. Siempre pensé que son muchas las cosas que hay que cuidar; cuando subo a un escenario pienso que es la primera vez que lo hago, aunque a veces los viajes permanentes y largos me agoten. En ese momento en el escenario dejo todo de lado".

## EL MOTOR DE TODO

"Yo fundamentalmente hago lo que siento, lo que me gusta, pero también trabajo en equipo. En general, soy la promotora de las ideas de trabajo y con respecto a este año quiero cuidar las cosas mucho más. Entiendo que en el trabajo se van sucediendo etapas y por eso a partir de ahora quiero rever lo que hice, reencarnar las cosas, y a nivel arreglos, conjunto, músicos, de pronto renovar una serie de hechos. Medito, pienso y luego hago. Voy dosificando mis actuaciones porque a veces todo lo

que te ofrecen no es conveniente, entonces directamente no lo tomo. Siempre digo que cuando rechazo una cosa, ese no, es un sí para muchos otros sí. Ese creo que es el secreto, que tenga continuidad de trabajo, que te quieran y respeten mucho profesionalmente.

En televisión —aclaró—, no es cuestión de aparecer constantemente, porque de pronto no es todo lo positivo que uno necesita para lograr un objetivo. No hablo de la televisión en sí, sino para lo mío. Otros aspectos a cuidar son el cómo te presentan, cómo lo hacés y cuánto lo hacés. Soy exigente, y esto no es ni vanidad —advirtió—, ni otra cosa que se le parezca. Uno sabe hasta dónde puede llegar y lo que quiere lograr, entonces debe saber exigir también."

Café por medio, el tema se agotó y vino el presente. Sobre sus actuales actividades, además de su reclusa vida —confesó ser muy casera y poco amiga de las reuniones de la farándula—, explicó que "en los primeros meses de este año, la habían ocupado giras por el interior del país y sobre todo los festivales folklóricos. Que a diferencia de otros tiempos —acotó—, han ido dando cabida cada vez más al tango".

Otros de los tópicos abordados en esa especie de confesión —parodiando el tango de Discépolo—, fue el repertorio del próximo e inminente disco a grabar, y que por otra parte desvela sus sueños actuales. "Eso también es muy importante. Nunca hice tango arrabalero, ni muy fuerte, y tampoco dramático. Tomé el tango canción y dentro de esa línea abarqué temas lindos. No letras por supuesto —aclaró—, que no te digan nada. No, superficiales no. Pero tampoco una cosa que te destroce viva. Hay temas que hago que tienen una letra más



## **Integrante de una nueva generación de cantantes, después de diez años continúa siendo una especie de niña mimada.**

sería que otras, pero siempre sin caer en el extremo de caer en lo melodramático. Además, confieso que no los siento”.

Hasta ese momento su inseparable hermano, a quien ella llama cariñosamente Ado, no había abierto la boca.

Pero participó comentando que hasta ese momento, “mi hermana ha seleccionado, de 200 que le busqué, sólo cuatro temas”. “Es difícilísimo —protestó la espiada diva—, cada vez me cuesta más encontrarlos. Hay temas que

los tengo que desechar porque ya los hice. Hay un montón de tangos muy buenos que encontré que son de la época del 40 y no están hechos para nada. Esos me gustan. O sea, de pronto vi temas de Manzi, Plana, Cobián y Cadícamo, y dije, ‘bueno estos son los que necesito’. La verdad es que tengo cinco, y hasta hace poco parecía una barbaridad. Hasta que di con ellos, tenía pánico de no encontrarlos. Porque de los que pienso incluir, los nuevos, de Horacio Ferrer o Eladia Blázquez, no hay problemas.”



### **SUGERENCIAS SI, NO IMPOSICIONES**

La cuestión de las limitaciones que tienen los artistas en cuanto deben responder a las expectativas de un mercado, del que a su vez las empresas grabadoras tienen un profundo conocimiento, también se incluyó en el temario ofrecido a la Falasca. Del mismo modo como se expresa tanto de los aspectos que hacen a su persona, lo hizo con relación al sello que la contrató. “Si bien yo soy la que elijo los temas, también hay un intercambio de opiniones con el sello, hay que permitirles a la gente que maneja eso. Pero, debo decir, que si bien vamos a intercambiar opiniones —lo dejé aclarado antes de firmar el contrato—, lo que en realidad voy a hacer, es aceptar sugerencias pero no imposiciones. Si de pronto te proponen un tema y no te gusta, eso no es positivo para nadie. Si no lo cantás con ganas no va a salir bien. Les dije claramente: miren chicos —porque son todos jóvenes—, yo prefiero hacer algo que me convenza, si no no grabo. Creo que es fundamental hacer lo que se siente y a una le gusta. Me baso en lo que hago y al público le gusta. Por eso pienso que no estoy tan errada al elegir repertorio”.

El final quedó para las últimas reflexiones, entre las que se incluyeron su participación en varios filmes y su deseo de encauzar más adelante —o ahora si la contratan—, alguna experiencia similar. El tiempo que le habíamos consumido ya era demasiado, y su hermano, fiel consejero y compañero, le indicaba que había que volver al trabajo. La vida de una tanguera —nos dijo— “no es tan fácil como aparenta”.





# ULTIMO TANGO EN BUENOS AIRES

## EL ULTIMO ESCALON

Letra y Música:  
DANTE GILARDONI,  
FLORINDO SASSONE y  
JAVIER MAZZEA

**I**  
Hace tiempo que me vengo derrumbando  
paso a paso, escalón por escalón...  
hace tiempo, desde el día del engaño  
voy cayendo del barranco y sin control.

Hubo un ángel convirtiéndose en demonio,  
hubo un cielo que al final se desplomó...  
una boca, incitante y mentirosa,  
y una voz, que me arrastraba hacia el horror...

**II**  
El último escalón, ya lo ves, he bajado  
pidiéndote perdón, en absurdo llamado  
el último arrebató de mi orgullo te he entregado  
el último pedazo de mi honor acibillado.

Vergüenza de ofrecer, por tu beso malvado  
alfombrarte los pies, con mi triste pasado  
yo tengo la sospecha que mi sangre,  
se me ha helado aquella tarde, en que he visto  
tu traición  
por eso es que no sé vivir parado  
descendiendo acobardado hasta el último escalón.

© Copyright 1971 by Editorial ULTRA MODERNA de Música Argentina e Internacional S.R.L.

## TOMEMOS UN CAFE...

Tango

Letra y Música:

REINALDO YISO,  
ALBERTO RAVAL y  
ESTEBAN DECORAL TOSELLI

**I**  
Espera un rato más  
después, después te vas  
está lloviendo...  
Tomemos un café  
si nada cambiará  
ya todo está resuelto...  
Te irás por esa puerta  
llevando tu cansancio  
buscando otras auroras  
y he de quedarme solo  
tan solo como antes  
sin nada de tu amor.

**II**  
Pensar que fuimos el uno para el otro  
si entre nosotros nunca hubo un sí, ni un no  
cómo ha cambiado tu corazón y el mío  
llegó el hastío y a los dos nos envolvió...  
No, no lloremos, hoy ya es tarde para todo  
que tengas suerte he de pedirle siempre a Dios,  
tus cosas, tu retrato, no has olvidado nada  
afuera ya no ilueve, digámonos adiós...

## Y ESTE SOL DE VERANO...

Tango Canción

Letra: ENRIQUE CADICAMO  
Música: ALBERTO RAVAL

La vida enciende nuestro amor  
y a ser dichosos nos incita.  
Te beso y siento el resplandor  
de esta pasión que nos agita...  
La abeja liba su licor  
y en cada flor tiene una cita...

### REFRAN

Y este sol de verano  
y este enero de amor  
y el ardor de tus manos  
y el temblor de los dos...  
Las copas de los árboles se besan  
y se oyen sus raíces germinar  
tus ojos y mis ojos se confiesan  
deseos que nos vienen a tentar.  
Y este sol de verano  
y esa dulce inquietud  
y escuchar que su canto desgarró  
la loca cigarra  
de la juventud...

© Copyright 1977 by M. A. I.



# **CACHO GONZALEZ**

Presenta

*La magia de una música eterna con sus Artistas*



## **LOS LEGENDARIOS HERMANOS ABALOS**

VIAJAMOS CON NUESTRO PIANO POR TODO EL PAIS

Para contratarlos

Bartolomé Mitre 1773 - 1er. Cuerpo - 1º Piso - Of. 101 - Tel.: 40-4380

(1037) Capital Federal - Argentina

Fuera de horario de oficina: Tel: 821-3730 — 45-8489



**Consagrados 'Revelación' de Cosquín 1981, dos jóvenes cuyos relatos su experiencia canora y se extendieron sobre el futuro.**

# Los Reales

**Sus comienzos datan de 1976 en Mendoza. Fueron ganadores de varios festivales, son autores y arregladores de su repertorio, y tras pocos años de labor obtuvieron un premio preciado por muchos.**

Oriundos de la ciudad de San Martín, en la provincia de Mendoza, Oscar Domínguez y Andrés Sfreddo, decidieron unir sus destinos musicales allá por el año 1976 cuando a los pocos días ganaron el Festival de la Cueca y El Damasco realizado en un pueblito que se llama La Paz.

"Antes habíamos hecho nuestras cosas cada cual por su lado, y con este premio, nos dimos cuenta que podíamos picar alto. Desde entonces, nuestros viajes han sido permanentes y podemos decir que no hay lugares donde no nos hayamos presentado. En Buenos Aires, actuamos tres veces, fuimos a Córdoba, Rosario, el Litoral, específicamente Corrientes y también muchos sitios de la Patagonia".

Después de tanto andar, Domínguez y Sfreddo, hoy lucen un título preciado por muchos. Ellos son la revelación de Cosquín 81 en el rubro dúo. "En realidad, lo vivido en la capital del folklore fue para nosotros muy emocionante. Todos los concursantes en la categoría nuestra eran muy buenos valores, pero unas pocas horas antes del fallo final tuvimos el presentimiento que estábamos cerca del triunfo".

"Los temas que nos llevaron al triunfo, en realidad fueron varios. Lo primero que hicimos fue una selección de temas cuyanos que nosotros habíamos arreglado. Luego una zamba que me pertenece —dice Sfreddo—, y que le puse 'Nostalgias Serranas'. Con esta zamba fuimos finalistas y la alegría fue doble. Otra



de las canciones que tuvo mucha aceptación —y deja ver a otro de los futuros autores de Cuyo—, fue un takirari llamado 'Este amor que tú me das'. Finalmente —se refirieron a cuando ya estaban consagrados—, cantamos tres temas: una cueca, 'Si sabés templar las cuerdas', de Buenaventura Luna; 'Hermana', de los Hermanos Abrodos; y 'Enero en Cosquín', de Hernán Figueroa Reyes.

Una vez que salimos ganadores del Pre-Cosquín y que actuamos durante tres noches en el festival mayor, fuimos consagrados finalmente, la

revelación del 81. Nuestra emoción era grandísima, era algo por lo que habíamos luchado durante mucho tiempo. Ahora viene otra etapa y el producto no podía ser mejor. Nos llamaron para programas de televisión y hemos tenido la noticia que dos temas que habíamos grabado meses atrás —'Canción para tu ventana', y una cueca 'Bajo el cielo de San Juan'—, están próximos a salir con el que sería nuestro primer simple, o en otro caso, pasarían a integrar un long-play, donde se incluirían varios conjuntos cuyanos".



# ALL THAT JAZZ

---

## Crónicas de Don Duro

***Los Churrinches, creación enfermiza de nuestro constantísimo cronista, adolecen pasiones humanas. Y sin plantearlo, quizá sin darse cuenta, van previendo la fatal disolución artística.***

- "¿Y ahora qué hacemos?"
- "Hay que buscar un teléfono y llamar un remolque."
- "Nos va a salir un fangote."
- "Y además nos quedamos quince días sin checo, para mañana tenemos que alquilar un remise. Menos mal que pasado es lunes."

La luna fría y estirada otorgaba una pátina irreal a la solitaria escena. El ripio artero se arrugaba en un surco larguísimo que moría precisamente donde nacía la roca. La absurda verdad cobraba verosimilitud en la confundida mente del Churrinche que venía manejando.

— "Te clasificaste, ganso", lo alentó el Churrinche diplomático.

¡Adios sueños de riqueza!

¡Fuera de aquí, ilusiones postergadas!

El Churrinche gordo se hacía responsable por todo, cuando precisamente no era responsable de nada. Él se había ido a dormir temprano, recién terminada la actuación, mientras los demás cenaban copiosamente en un mar de risas bisexuales y una catarata de cuentos cordobeses. Si él hubiera conducido esto no hubiera ocurrido, si él hubiera manejado esto no hubiera pasado, etcétera. Tanto apretar el pomito del aguantante que al final quedamos peor que antes. Seguimos comprando espejitos a los cuarenta años. Somos como niños sin talento...

De esta manera se atormentaba sin exteriorizarlo, pensando en dichas pasadas.

Un mes antes, el habilísimo representante había

logrado enganchar un paquete de 26 festivales en dos meses. Dado lo duro de la situación, la oferta era como el maná del cielo, si bien el cachet unitario se reducía a la tercera parte. Pero en guita era como conseguir 9 actuaciones de golpe, y todavía quedaba abierta la posibilidad de negociar el auto. Es decir: para hacer la gira había que comprar un vehículo, y la misma agencia productora de los festivales hacía el enganche con una concesionaria. Terminada la tournée, se vendía lo que quedaba de la carrindanga tan exigida. Ahora no quedaba ni ese consuelo, y sí una considerable deuda.

Por añadidura, ya se tornaba insoportable viajar kilómetros y kilómetros arando territorio nacional, para cantar a la peor hora las eternas canciones popularizadas el año recontranterior supertranscurrido, con mucha palma y aro aro, y el novísimo baladón románticoide que se trataba vanamente de imponer. Los Churrinches extrañaban sus lejanos hogares, pero cuando estaban en ellos no se hallaban. Florecían por doquier pequeñas intrigas mezquinas y peleas por detalles. Participaban de una fiesta larga, extenuante y aburrida sin hallar la excusa que les permitiera huir. Solamente el miedo a lo desconocido los mantenía en la brecha.

Muy lejos, en su despacho, el encallecido representante analizaba el presente con cruel inteligencia, y llegaba a una desconcertante conclusión:

"Esto no va más", se dijo.

Y sumergió su desazón en cuatro petardos escoceses apurados con bronca, codo en el acolchado estaño de un bolichito muy paquete, pochoclo en ceniceros finlandeses, lágrimas en el alma, tonta piedad inconveniente.



El Centro de Investigadores del Folklore llevó a cabo el V Congreso Nacional, declarado de 'interés provincial' por decreto N° 6996 firmado por el Sr. Gobernador de la Provincia de Córdoba, General (R) Adolfo Sigwald, y refrendado por su ministro de Bienestar Social, Comodoro (R) Jorge Horacio González.

**Mesa 1: Región centro-oeste.**  
**Coordinador: Prof. Lázaro Fleury.**

**Mesa 2: Región Noroeste.**  
**Coordinadora: Gumila Berrondo.**

**Mesa 3: Región Sur.**  
**Coordinadora: Roxana Rodríguez.**

**Mesa 4: Región Cuyo.**  
**Coordinador: Prof. Alberto Rodríguez.**

Córdoba. (De nuestros enviados especiales). Mientras el clima festivo se acentuaba noche a noche en el Estadio donde se cumplían las jornadas del XVI Festival Nacional de Doma y Folklore, en la Biblioteca Popular Sarmiento se cumplía otro aspecto más sosegado pero no menos fervoroso: el del V Congreso Nacional de Folklore. Estudiosos provenientes de todas las regiones folklóricas del país, con la presidencia del profesor Lázaro Fleury, analizaban un tema cuya preocupación no era infundada: la difusión del folklore nacional en medios de comunicación social y en los tres niveles de la educación. El resultado a que llegaron las cuatro comisiones regionales, por separado, no pudo ser más coincidente ni menos desalentador. Salvo algunas excepciones, emisoras de radio y televisión, diarios y revistas de todo el país, poco o nada realizan para mantener en vigencia nuestros valores argentinos. En este caso caen, inclusive, señalaron las conclusiones, la mayoría de los medios oficiales de difusión y educación. Era de esperar entonces, que la declaración final del V Congreso Nacional de Folklore tuviera la crudeza de señalar la situación y proponer las consiguientes soluciones, en las que se insistirá, gestionando en forma directa con las autoridades competentes.

Dentro del marco del tema fundamental del V Congreso, la delegación cuyana, integrada por miembros del Instituto de Investigación y Divulgación del Folklore Cuyano y un delegado de la Universidad de San Juan, profesor César Eduardo Quiroga Sal-

# V Congreso Nacional del Folklore

cedo, que presentó un trabajo de real significado por sus características especiales: en el mismo colaboró con el citado un grupo de jóvenes estudiantes universitarios, que realizó una minuciosa encuesta en casas discográficas; en diarios y periódicos; en radios y canales de TV. El resultado de este trabajo también fue desalentador.

El Instituto de Investigación del Folklore Cuyano, presentó una antología musical folklórica "Cuyo canta en la escuela", de Alberto Rodríguez y Elena Moreno de Macía, para la que el plenario resolvió: solicitar oficialmente a las autoridades de la región de Cuyo que se estudie y considere

muy especialmente, ya que puede significar un material de primera calidad para los profesores de música y maestros de educación común.

Otro trabajo presentado fue un documental audiovisual, "El país de los médanos", realizado por un equipo integrado por Roberto Quirós, Santos de Paula, Cecilia de Guinazú, Mario Caicedo y Andrés Areco que actuó de locutor. Este trabajo fue considerado de valía, por lo que aconsejó el plenario interesar a la región de Cuyo y sobre todo a las autoridades de la educación, el empleo de los medios audiovisuales aplicados al rescate integral de los bienes culturales tradicionales y folklóricos del país. Y pro-

poner como modelo en tal sentido, el trabajo intitulado "El país de los Médanos".

El Instituto del Folklore, considerando que el teatro es un medio de educación de gran valor, presentó un trabajo realizado por la Srta. Marina Carrara Rodríguez, alumna de la Facultad de Artes de la Universidad Nacional de Cuyo, que fue aceptado y de cuyo análisis surgió la siguiente conclusión: "que se incorpore a las escuelas de teatro del país como exigencia curricular, lo relativo al folklore nacional, en materia de escenografía, vestimenta, utillería y modalidades regionales, como también variedades dialectológicas.

El Plenario final del V Congreso de Folklore Nacional de Jesús María, dio las conclusiones que continúan.

*ALBERTO RODRIGUEZ*  
*Presidente*

*ELENA M. de MACIA*  
*Secretaria General*

*Instituto de Investigaciones y Divulgación del Folklore Cuyano*

## EL FOLKLORE EN LA RELIGIOSIDAD POPULAR

Al cierre de esta edición recibimos el volumen "El folklore en la religiosidad popular", que reúne —resumidas— las ponencias presentadas en el IV Congreso (9 al 12 de enero de 1980). Vale la pena transcribir un párrafo extractado de la Introducción, que firma Lázaro Fleury.

"El lector podrá apreciar la disimilitud de los trabajos. En efecto, estamos todavía en una etapa que no define con claridad el objetivo fundamental que el Instituto de Investigadores trata de lucubrarse como guía y como fin. Pero nada está de más. Estimamos que llegaremos muy pronto a la realidad anhelada de ofrecer principios definidos, sin descartar por cierto todas las facetas de la investigación. Lo importante y fundamental es no salir del campo que el organismo se ha propuesto: la investigación."

Los títulos de los trabajos son:  
 —La fiesta mocoví de San Francisco Javier en la Pcia. de Santa Fé.  
 —Ceremonias religiosas populares aceptadas por la Iglesia Católica.  
 —Ramonita Moreno: un caso de canonización popular suburbano de Córdoba.  
 —Fiesta de San Isidro Labrador.  
 —Fiestas en honor de la Virgen del Carmen.  
 —Ramonita Moreno en la religiosidad popular de Córdoba.  
 —Fiesta de San Sebastián.  
 —Celebración de honor de la Virgen del Rosario del Milagro.  
 —Fiesta de Nuestra Señora del Valle de Catamarca.  
 —La Fiesta de San Baltazar.

## Enérgicas

### DECLARACION DEL V CONGRESO NACIONAL

Profundamente conmovidos y apenados por el descenso de los índices culturales en todo el territorio de la República, de acuerdo a estadísticas logradas por los Investigadores de Folklore reunidos en este V Congreso Nacional, nos dirigimos a la opinión pública intelectual de la nación para hacer resaltar lo siguiente:

- 1) El patrimonio del ser nacional, tantas veces recitado y pocas veces defendido, se encuentra amenazado por un gravísimo peligro: El de su desintegración total.
- 2) Responsables de esta situación límite somos todos los argentinos en la medida en que cerramos los ojos e ignoremos esta triste realidad.
- 3) Después de un año de análisis y evaluaciones a través de una encuesta-guía utilizada en todo el país, hemos llegado a la conclusión de que la difusión de todas las formas folklóricas musicales apenas alcanza a un lamentable 10% en el total de las emisiones de radio y televisión.
- 4) Quiere decir que la niñez en formación, la adolescencia inexperta y los jóvenes y adultos desprevenidos se ven abrumados por un 90% de emisiones de música comercial, ruidosa y psicodéformante, que responde a intereses multinacionales de sellos grabadores, lo cual es un aterrador panorama.
- 5) Eso significa lisa y llanamente que la cultura argentina, una de las más ricas del continente americano, está siendo sistemáticamente entregada a subalternos intereses comerciales sin que nadie parezca percibir el peligro que ello representa.
- 6) La prensa en general, que debería ser la caja de resonancia de la cultura argentina, ignora o subestima lo folklórico y los valores que representan a la cultura autóctona.
- 7) La radio, que debería ser un servicio público y estar atenta a los valores regionales, no hace lugar en sus emisiones, salvando excepciones muy honrosas, más que a aquello que le reporte jugosos dividendos.
- 8) La televisión, instrumento tan útil como peligroso para la salud intelectual de la sociedad, ha defraudado las expectativas depositadas en ella, y en su pseudo labor cultural el folklore es solamente el furgón de cola.
- 9) El cine argentino, decadente y dedicado a la pornografía barata, está le-

## Conclusiones

### DE FOLKLORE DE JESUS MARIA

jos de la época de oro en la que los temas nacionales fueron enaltecidos.

10) En los cuatro Congresos anteriores, los investigadores de folklore provenientes de todas partes del país, hemos advertido desde Jesús María a quienes corresponda, acerca del peligro de la destrucción sistemática del ser argentino.

11) No nos cansaremos de repetir una vez más que la única tabla de salvación para el pueblo será el retorno al conocimiento de nuestro folklore a través de la escuela primaria, de la escuela secundaria y de la universidad, lo que significa el rescate de los valores éticos, morales, religiosos y culturales que integran el patrimonio del ser nacional.

12) Nuestra voz es la única que se levanta en medio de la indiferencia, pero conscientes de nuestro papel de protagonistas de la historia, y convencidos de que Dios ciega a quienes quiere perder, insistimos en que la patria debe abrir los ojos a la realidad circundante y ponerse de pie.

Por lo tanto, proponemos el retorno a aquella sabia medida que fue la Resolución del Consejo Nacional de Educación, que en 1940 instruyó a los maestros para la Recopilación del Material Folklórico. Exp. 6739/C/940.

Esto permitirá la actualización del docente y será el punto de partida para su capacitación y para el rescate del patrimonio nacional.

Todo ello se vería facilitado por la creación de una Secretaría o Subsecretaría de Folklore, con facultades para analizar, sistematizar, publicar y difundir el material necesario. Ese material sería el elemento de consulta para las bases curriculares de la escuela primaria y secundaria, y para la investigación superior, formando de esta manera el argentino del futuro.

Paralelamente a esta propuesta y teniendo en cuenta que los medios de comunicación social, privados o estatales, por fuera y por encima de su función informativa, proponemos que pasen a depender directamente de la Dirección de Cultura o del Ministerio de Educación de la Nación.

JESUS MARIA, V° CONGRESO NACIONAL DE INVESTIGADORES DE FOLKLORE.

10 de enero de 1981.



Un trío  
con futuro:

## LOS DE BRANDSEN

Entraron en la redacción con esa humildad propia de los hombres de nuestro campo. Los habían precedido unos temerosos golpes de nudillos y ese ¿aquí es? "Miren, nosotros somos Los de Brandsen y nos animamos a venir porque estamos enterados que en esta revista se le hacen notas hasta a los artistas que no son famosos..."

Pasados los primeros minutos y la sorpresa que les produjo el farragoso clima del sonar al unísono de máquinas de escribir y el insistente llamar de los teléfonos, los tres componentes del conjunto se acomodaron en una sala contigua y contaron de un solo soplo lo que sigue. Pero para poner en orden la nota comenzaremos por decir que los que hablaron hasta por los codos, fueron Ricardo Nieva Eguía, José Finochio y Pedro Bung.

Eguía y Finochio integraban Los Quebrandies en la localidad de Brandsen —provincia de Buenos Aires—. (dijeron señalándose unos a otros, con la intención de ir identificándose). Este conjunto —agregaron—, surgió de la actividad musical estudiantil, en aquella época de las guitarreadas. Pedro —por Bung—, venía de integrar el dúo Los Taqueños, y a fuerza de actuar en festivales nos fuimos conociendo hasta que un día formamos Los de Brandsen".

Luego de relatar ese especie de alumbramiento artístico, los jóvenes folkloristas se ocuparon de otros costados del conjunto. Así fue como explicaron que las distancias —esa que separa a Brandsen con la gran metrópoli—, les trae los inconvenientes mayores a su labor, agravada esta situación por la necesidad de mantener cada uno su ocupación laboral. Esa que provee invariablemente los garbanzos, pero que con ganas dejarían para plantearse el futuro exclusivamente musical.

Sin embargo, lo de ellos, es decir la vocación despertada a temprana edad, es algo más fuerte que los impedimentos. Los de Brandsen han logrado — pese a su falta de antigüedad en estos menesteres—, varios premios que los reconfortan y los alienta a seguir.

En cuanto a su repertorio, dijeron que "el mismo, se basa generalmente en temas poco difundidos, y fundamentalmente de autores nuevos. Algunos temas son propios —se enorgullecieron—. "y pensamos que con el tiempo pueden llegar a ser populares".

Sobre el final contaron que estaban preparando los temas para un futuro LP, pero por esas cosas que tienen los profesionales, no podían revelar el nombre del sello, pero sí que su salida sería para fines de abril.

# COSAS Y PERSONAS

## FANATICO DE LA QUENA



Sin duda el mundo está encerrado de verdades que generalmente —eso sí—, han dicho otros. Una de ellas proclama que cualquier actividad que el hombre abraza para lograr el fin deseado, debe hacerlo con pasión. Ese es lo que aprendió y puso en práctica Luis Nievas, un tucumano que se hechó a andar por esos caminos terrestres hace unas tres décadas. "Un día —reató— escuché por primera vez la quena a un conjunto universitario de mi provincia. Desde ese mismo momento, me di a la tarea de derribar cañaverales enteros en busca de encontrar la materia prima que me permitiera sacar un instrumento idéntico y afinado. Fue en la época experimental y la verdad que no me fue bien. A través de los años y de mucha práctica he logrado construir quenás de cierto tamaño y con el sonido que yo siempre quise".

Sin embargo, las apetencias artísticas y artesanales del tucumano Nievas, no han quedado en el perfeccionamiento de esa dócil caña que merced a la habilidad del hombre se transforma en quena. Un largo viaje, supo emprender por los orígenes folklóricos de América. Muchos otros instrumentos cayeron en sus manos y el conocimiento de ellos han sido volcados en un libro que según Nievas, tiene por intención —a quienes quieran leerlo—, ahorrar ese camino por el andado y embalsamarse de sabiduría instrumental autóctona.

## Seriedad y eficiencia: LOS SOÑADORES

Pese a que ya grabaron su primer simple, Los Soñadores recién comienzan a internarse por los interminables pasillos de las grandes empresas grabadoras. El disco mencionado contiene dos temas compuestos por quien lleva la primera voz: José Gandulla, guitarrero y charanguista, con letras de otro soñador: René Goyenechea, segunda voz, guitarrero y clavetista, si es que así se designa a los que interpretan ese instrumento tan portátil conocido por melódica. El tercero en concordia —con minúscula porque no es Concordia, Entre Ríos, sino concordia antónimo de discordia— se llama Elido Roldán y también escribe letras y músicas.

Estos muchachos tienen una historia de presentaciones en radio (LT10 del Litoral), TV (Canal 13, Santa Fe), festivales (Reconquista, Vera), y Paraguay (una breve gira, y en el Hotel Hermitage de Asunción). Bastante para sus dos años de vida.

Suficiente para ser número puesto en el Festival del Noroeste Santafesino (Club San Lorenzo de Tostado, se realiza en diciembre), y en el Festival de Doma y Chamamé (Club Sportman, de la misma localidad).

Les tienen mucha fe a sus propios temas, porque obtienen con ellos una grata respuesta, pero por las dudas



programan siempre clásicos: "Recuerdos de Ypacarái", "Imposible", "Kilómetro 11".

Es decir tratan de conformar su estilo, y eso se logra en el ensayo y sobre todo valorando la acogida del público. Claro que ahora se hace cuesta arriba tan siquiera lograr ese contacto, y hasta soñar cuesta muchísimo.

Afortunadamente la Dirección de Cultura de su pueblo natal los apoya económicamente y subsidia sus viajes, integrando embajadas en las que también participan el solista Héctor Carnelro y el dúo de guitarras de los hermanos Rodríguez. Esta labor de apoyo a los artistas locales enaltece a algunas municipalidades, y es un ejemplo que debe ser imitado.

## YOTUHEL



Aquello de que dos guitarras y un bombo no hacen un conjunto musical es absolutamente cierto. Se necesita, además, del ingenio del hombre. Eso es lo que consiguieron —poniendo mucha alma—, Horacio Fernández, su hermano Raúl y Eugenio Langillotti, integrantes del trío Yotuhel.

Atareados por los cambios de vestuarios y los requerimientos escenográficos a lo que estaban sometidos durante su espectáculo, los jóvenes folkloristas se prestaron sin embargo a una pequeña requisitoria periodística. Allí fue donde relataron su brebe historia. "Hace cuatro años que venimos trabajando intensamente, y los resultados son hasta el momento óptimos. Hemos hecho televisión, radio, concurrimos a los festivales más importantes y no encontramos abocados en este momento a la preparación de un espectacular, del que, eso sí, no podemos dar detalles".

## NUEVOCANTO

Dentro de los valores de reciente promoción, uno de los que se revela como de interesante futuro es el trío Nuevocanto, conformado por Joe Caril Paura, José Luis Zuazo y Héctor Omar Saavedra. Surgidos en el 7° Festival Provincial del Lúpulo, de la localidad del Bolsón, provincia de Río Negro, este trío vocal fue madurando al aplauso de toda la zona patagónica donde principalmente ha sentado sus actuaciones.

Ganadores de la subse de Río Negro, para representar a la Patagónica en el pre-Cosquín último, el trío folklórico Nuevocanto se apresta a hacer su presentación en otras latitudes.





## Cosas y personas

### SUPERMUSICA

"Y esto va en serio —afirmó su conductor, Jorge Muszak, refiriéndose a su programa—. "Se emite todos los días de 15 a 18 —por radio Antártida—, y en él hago mi mayor desgaste como disc-jockey. Quiero que la gente vibre con la música. Que la sienta de una manera particular. Ocurre —agregó—, que desde siempre puedo decir, manejo las cosas artísticas en otros decibeles. La radio especialmente —dentro de todos los medios de comunicación—, tiene una función definida y su buen uso es el que permite cumplir su objetivo, por otra parte ecuménico. Entiendo que en mi espacio hay ritmo, fuerza y ese viso de autenticidad que debe tener todo producto para ser consumido masivamente. Las cartas que me llegan —y aprovecho la oportunidad para pedir paciencia, ya que no puedo contestar todas y a la vez enviar un saludo—, son las que me ofrecen la pauta de el éxito que me acompaña".



### PERLA PUBLICITARIA

Entre la vasta correspondencia llegada —día tras día—, a nuestra redacción, sobresalió en el primer mes del año una curiosa tarjeta —en realidad tiene el formato de un billete de pasaje aéreo—, con la siguiente contundencia: "¡Basta de Taiwan, Hong Kong, Korea, Brazil y otros made in...! En 1981, con viola será otra cosa!".

Puestos a develar este hallazgo, debemos decir que la tarjeta de marras lleva el logo de Proba Producciones. Pero ahí no termina la cosa. Desplegando el mentado billete, se lee: "1981 será el año de la guitarra criolla, créanos. Por fin, la querida viola de las chacareras y el tango redoblará mágicamente el aire nacional, como en los buenos tiempos. Esto es lo que sueñan el Chango Nieto, Daniel Toro, Rossanna Falasca, Los Voces de Orán, Los de Salta, Los 4 de Córdoba, El Chúcaro y Norma Viola, Mariano Mores, Raíces Incas, el Cuarteto Zupay, Marcelo Simón, Néstor Fabián, Violeta Rivas, Antonio Carrizo y todos los artistas legítimos fabricados en esta tierra. Si el sueño se hace realidad, será un año felizmente argentino para usted y nosotros". El envío —que de paso agradecemos—, tiene esta simpática viñeta que pertenece a Lalo Márquez.

### EL DUO JUVENIL

El dúo Las Voces de Yarabí está compuesto por Juan Domingo Acosta —baritono—, y Guillermo Benini —bajo—, quienes a la vez se acompañan con guitarra, charango, bombo y percusión. Desde hace ocho años la dupla viene ejecutando —en el buen sentido de la palabra—, folklore norteño, zambas carperas, chacareras, vidaladas chayeras, bailecitos y carnavaillitos.

Como no podía ser de otra forma, estos dos jóvenes valores, que apenas cuentan con 25 y 27 años respectivamente, han concitado en el tiempo de casi una década, el reconocimiento y el aplauso de quienes saben de la buena música nacional. También y como muestra de la aptitud de los distintos medios por contar con su eficiente aporte musical, acumulan actuaciones en distintas emisoras varias peñas de Buenos Aires y shows de televisión.





## EL PALMOTEO

Hablemos sobre el palmoteo en las danzas criollas, sean estas folklóricas o no (recordemos que para considerarse folklórico todo hecho debe reunir una serie de requisitos especiales). Se ha hecho costumbre en las peñas nativistas (mal llamadas folklóricas justamente por la acotación anterior), el uso del palmoteo por parte de los bailarines, en las introducciones de las danzas que van a bailar; mal hecho. Si estos bailarines se remitieran a la bibliografía existente sobre nuestros bailes criollos (Carlos Vega, Joaquín López Flores, Lázaro Flury, Nusta de Pioro, Pedro Berruti, Arturo Sichianca, Ventura R. Linch, A. J. Althaparro, Isabel Aretz, y tantos otros), encontrarían la total y absoluta coincidencia en cuantos a cómo y cuándo deben realizarse estos palmoteos que, por otra parte, no los realizan los bailarines, sino los circunstantes.

Vayamos por partes: durante la introducción de la danza, el bailarín debe prestar atención a la música de la misma, pues ella le dirá, por ejemplo, cuántos compases tienen los tramos zapateados, en los casos de que los haya, porque generalmente ésta parte de la página musical es la que se repetirá en esos casos; además, si los músicos que la interpretan no la anuncian previamente, al escuchar los primeros

compases de la introducción, habrá de darse cuenta de qué baile se trata, sea éste una chacarera, un gato o una firmeza. Entonces, si se están batiendo palmas en ese momento, no podrá agudizar el oído, y por tanto puede conducir a errores durante la ejecución coreográfica del mismo. Otro de los motivos que hacen a este caso del no batido de palmas es el que en la mayoría de los casos el significado de la danza criolla es el requiebro, el galanteo, el juego del amor de la pareja. Y piense usted, si está pendiente de cómo hacer palmoteos, que por lo general son estridentes, mal puede estar pendiente de lo que hace su pareja de baile, que es a quien tiene que atender exclusivamente durante todos los compases que este tenga.

Por supuesto, hay danzas argentinas en las que los bailarines deben batir palmas como parte de la coreografía de las mismas, pero esto ya está perfectamente especificado; tal el caso de la media caña, en que algunos de los intérpretes del baile, al compás de los molinetes de una de las parejas, las acompañan con el batir de palmas; en el carnavaletito, donde se baten palmas en las calles, alas, y algunas otras figuras que así lo requieren; también ocurre en el escondido (como se baila en la actualidad) que aquél de los bailarines que simula esconderse, acompaña

de esta manera a su pareja.

Probablemente sea un invento circense ese batido de palmas en las introducciones de las danzas; no olvidemos que el circo debe interesar al público asistente, y una de las maneras más efectivas de interesar a un público es hacerlo partícipe del espectáculo que se brinda, y así puede haber ocurrido en épocas remotas, aquellas en que los artistas realizaban estas presentaciones en las arenas, que para poder introducir algunos bailarines en sus espectáculos hicieran que estos se "compraran" a los asistentes con las palmas que alguna vez vieran hacer en fiestas camperas, pero invirtiendo el orden de ejecución. Porque aquí está el antecedente folklórico de la cosa: en los tramos finales de un baile, a la voz de aura, quienes estaban como espectadores, participaban de la algarabía de los intérpretes batiendo palmas a ritmo. O también puede ser que equivocadamente lo hayan hecho algunos intérpretes de música nativa, al escuchar que en la zona cuyana se acompañaba con palmoteos suaves la introducción de la cueca.

En definitiva, lo que hemos querido decir es que no deben batirse palmas en las introducciones de nuestras danzas nativas, para evitar ser considerados antitradicionalistas.

*Hugo Rubén Guerrero*

## CICLO RADIAL



Por LR9 Radio Antártida, de lunes a domingo en el horario de 12 de la noche a 1 de la madrugada, se emite el programa Hora

Cero, siendo su característica la de incluir música y temas de interés general. Sus responsables

son Juan Carlos Pascual —conductor—; deportes a cargo de Carlos Gallardo, oficiando de coordinador general Pantera Yug.





### UN DUO COMO POCOS:

### VICTORIO Y FELICIANO PEREZ

Pertenece a esa generación de folkloristas que hicieron sus primeros escarceos en el año 1940. Son

porteños, tuvieron algo que ver con el tango, pero Victorio y Feliciano Pérez son fundamentalmente un ejemplo de aquellos músicos y dúos que generalmente ocupan el segundo plano en el conocimiento del público. De todos, eso es así, y por algo. Pero como saben decir los criollos, "no hay mal que dure cien años", y este es el caso de ellos.

"Empezamos en aquella época cuando no existían Los Abalos ni Los Chalchalers. Le enseñamos a Walt Disney como se hacía el rasguído de guitarra, en oportunidad de su venida a Buenos Aires, cuando quiso conocer las danzas argentinas. Eran los tiempos cuando reinaba Andrés Chazarreta, con el que también grabamos varios discos. Por esas épocas —aunque parezca increíble— el folklore era mala palabra. Recuerdo —dijo Victorio— que el presidente de la Nación, el general Ramírez, obligó a que se difundiera el 70 por ciento de música nacional en las radios. Pero —acotó Feliciano— tampoco se cumplió".

Sin duda actualmente —y más para la juventud— los Hermanos Pérez son bastantes desconocidos. "Claro, —agregaron—, hubo un lapso durante el que tuvimos que abandonar. Pero desde hace algún tiempo hemos vuelto y hemos grabado un nuevo long play: 'La Guitarra No'. Aquí —acotaron con felicidad—, dejamos de ser acompañantes y segundos, figurando como los protagonistas del disco. Nos acompañan seis guitarras y los temas son: La guitarra no (zamba); Pájaro Campana; Luna Tucumana y otros entre los que se incluyen algunos valsecitos".



### WALDEMAR LAGOS: MERECIDO PREMIO

Luego de una larga trayectoria, el payador oriental Waldemar Lagos, recibió recientemente El Gardel de Oro, distinción que premia su trabajo sin pausa dentro de esa especialísima profesión. Entre otras de sus actividades, conduce en horario matutino un espacio radial que ha captado numerosos adeptos. El afirma "que las payadas tienen en la actualidad una mayor aceptación en los distintos lugares de la Argentina".

"Uruguayo de nacimiento, sin embargo comenzó



su carrera artística en nuestro país, habiendo participado —a través de los años—, en varios festivales sudamericanos. También su arte payadoril fue conocido en distintos países del viejo mundo, llegando a brillar en medios como Radio Centro de Madrid y la importante cadena S.E.R.

No obstante, lauros y halagos, Waldemar Lagos, prefiere la modestia. Esa que se traduce en sus temas y habla algo más que de la gloria.





## EL RANCHO DE JUAN

RESTAURANTE Y PARRILLA

COCINA INTERNACIONAL: especialidades en mariscos, pastas caseras y ranas al gusto.

Usted y toda su familia tienen un lugar especialísimo para disfrutar el descanso sabatino. Es el **Rancho de Juan**, en Quilmes, un reducido donde el espectáculo de música nativa adquiere relieve y ese particular 'gustito' a comodidad que tanto se busca los fines de semanas. La casa reabre sus puertas cumpliendo así su tercer año consecutivo de programación. Seguidamente presentamos las fechas de las próximas **Cena-Show**, con la participación de figuras de relieve de nuestro folklore.

**MARZO**

Sábado 28: **LOS FRONTERIZOS**

**ABRIL**

Sábado 4: **EL CHANGO NIETO**

Sábado 11: **LOS LAIKAS - LOS CARABAJAL**

Sábado 18: **ARGENTINO LUNA** (Celebración del 3° aniversario de la programación artística del Rancho)

Sábado 25: **LOS TUCU TUCU**

Elenco estable durante el mes de abril:

**COCO MARTOS - PERICO ROMERO -  
BALLET de TUCHO VEGA - LOS DE LERMA  
LOS HERMANOS LEGUIZAMON**

Locución y conducción: Chano Vega

AV. LA PLATA Y 12 DE OCTUBRE - QUILMES



# Nuevos temas litoraleños de Mateo Villalba

## NORDESTE MI PAIS

(rasguido doble)

Letra y música: Mateo Villalba

Calles de Ituzaingó,  
arena y "tacuaral" (1)  
puerto de la esperanza.  
Corrientes toda...  
¡¡Nordeste es!

Cielo del litoral,  
retumba en "zapucay"  
¡siglos de cataratas!  
allá en Misiones,  
¡Nordeste es!

(estribillo)  
Luna roja va,  
un amor "tuyá" (3)  
despertará en chamame  
tristón...  
y así cantar...  
vivir... morir  
¡Nordeste, mi país!

Calles de Yapeyú,  
niñez del capitán,  
hermanos pueblo y río...  
viajero antiguo  
al Uruguay.

Islas del Iberá,  
seno del "mariscar" (4)  
Corrientes de la Itatí (5)  
¡País adentro  
de otro país!

Finalista en la zona de Buenos Aires.  
Certamen Ritmos Folklóricos de SA-  
DAIC. Dirección General de Radio y TV.

- (1) Tacuara: caña fina, típica de la zona.  
(2) Zapucay: grito expresivo, del  
hombre del nordeste.  
(3) Tuyá: viejo, antiguo.  
(4) Mariscar: cazar furtivamente en las  
islas del Iberá.  
(5) Itatí: Virgen, patrona de Corrientes.

## CAMBA DE DIOS

(chamamé)

(Ed. EDIFON; Cop. 1976)

Cambá de Dios,  
peón de campo veterano,  
bien conoces que la noche  
misteriosa y milagrera,  
más te acerca a la guitarra  
y al cansancio de tu pena.

Cambá de Dios...  
todo el día trabajás,  
pero siempre en las "bailantas"  
entre caña y chamamé,  
se te salen por el grito,  
la penas que vos tenés.

Estribillo

Guitarra y cordiona,  
llegando el domingo,  
guitarra y cordiona,  
la vida entera,  
guitarra y cordiona  
llegando el domingo,  
guitarra y cordiona,  
siempre "chamigo".

Cambá de Dios...  
mencho antiguo correntino,  
yo respeto y comprendo  
tu silencio resignado  
y te siento más cercano  
más amigo y más hermano.

Cambá de Dios...  
entre los montes ariscos  
te va ganando la tarde  
para llevarte con ella,  
junto al sueño de que un día  
se haga más corta tu espera.

Letra y música: Mateo Villalba



## DICIEMBRE EN CURUZU

(chamamé)

¡Curuzú!... si soy cantor,  
por qué callar, su mes de sol,  
de amor...  
Diciembre hoy,  
verano soy,  
una canción  
por qué callar.

Yo también, ayer partí,  
busqué calor, regreso aquí,  
por qué...  
Diciembre es,  
una canción,  
y un año más  
con él se va.

(Estribillo)  
Yo que amo tanto  
cantar sus noches  
le dejo en versos  
mi vida, mi risa,  
mi ausencia, mi llanto,

le quiero cantar  
que siempre es  
Diciembre en mí,  
en Curuzú.

Prometer, estar allí,  
así cantar su pan de sol,  
de amor..  
Diciembre hoy  
comprendo que  
no somos más  
que una canción.

Terminó la soledad,  
en mi creció un cielo azul,  
y sé,  
que ya llegó,  
verano en flor.  
Diciembre es  
en CURUZU.

Letra: Mateo Villaíba  
Música: Emilio Ruben Amarilla

## Del repertorio de Los Carabajal

### EL VIOLIN DE TATACU

I  
Pucha que lindo pago fue  
la Villa Loreto,  
rodeado de gente feliz  
de paz y respeto  
casitas con recovas  
y lindos parapetos.

Al compás del campanario  
se llenaba el viejo templo,  
y la Virgen de Loreto  
les daba su bendición.

El río Dulce dejaba  
canales y acequias.

El paisano con su arado  
canturreando vidalitas  
sembraba siempre soñando  
cosechar dicha sin fin.

Gato  
Letra y Música: Fortunato Juárez

Andaba en ese tiempo  
Tatacú con su violín.

II  
Tatacu Carmen con su violín  
paseaba en las fiestas  
en épocas de carnaval

andaba a la siesta  
embujando trincheras  
hasta el amanecer.

Carpintero era su oficio  
botero y nadador  
vencedor del Río Dulce,  
quichuista de lo mejor.

Al fin llegó el día aquel  
tan triste contarlo

El Río Dulce se llevó  
a Villa Loreto  
y Tatacú con sus botes  
salvando a la población.

Todo esto ya es recuerdo  
que me oprime el corazón.



## Del repertorio de Los de Brandsen

### MI ABUELA SE LLAMA PLAZA

canción

de Pedro Bungs

Veo niños en la plaza  
de algún pueblo de provincia  
veo flores y palomas  
todo lo que veo es vida.  
También es vida aquel hombre  
que está junto a las glicinas,  
con la mirada extraviada  
y la cara envejecida.

Estríbillo

Todo aquello me recuerda  
tanta infancia dolorida,  
que anda sola por el mundo  
y es a la que el mundo olvida.  
Dios quiera que todos los niños  
una tarde se encontraran,  
en un pueblo de provincia  
y charlaran con su plaza.

Recitado:

Les dirá de sus abuelos que se  
gastaron las tardes conversando de los  
hijos y soñando con sus nietos; les dirá  
de la pareja que corría hasta la fuente  
y arrojando una moneda se guardaban  
tres deseos.

Les dirá que en un susurro como la  
abuela que quiere seguir encontrando  
nietos. Yo contaré en detalles a  
vuestros descendientes que en mí  
ustedes estuvieron disfrutando de mis  
juegos, y por favor no se olviden de  
traer todos los niños que aún no me  
conocieron.

## Del repertorio de Fernando Chalabe

### DE SOLO ESTAR

Bailecito

Letra y Música: Cuchi Leguizamón

I  
Corazón alegre, de solo estar  
cantando en la vida  
Cholitay no has de olvidar  
esta pena florecida.

II  
Pañuelito blanco, para bailar  
con mi palomita  
Mojado lo he de guardar  
después de la despedida.

III  
Tendré que andar solito  
triste y penando  
tengo miedo que algún día  
te hayan robado

(Repite I)

I bis  
Sentimiento ciego, de solo estar  
lavando su herida.  
Cholitay no has de llorar  
después de la despedida.

II bis  
Pollerita roja, para bailar  
te traeré chinita.  
Cuando vuelva del churcal  
a rejuntrar nuestras vidas.

(III y repite I bis)

### ALGO DE ETERNIDAD

canción

de Hamlet Lima Quintana y Eladia Blázquez

Algo de la humedad de las raíces,  
algo de eternidad y algo de sangre  
y aquel fogón, aquel olor a fruta  
que tenían las manos de mi madre.

Algo del corazón de la ternura  
algo de buen amor y algo del hambre  
y aquel color, aquel color a hierba  
que habitaba los ojos de mi padre.

Algo que me trepó desde este suelo,  
algo que queda azul en mi destino,  
me puebla a fondo como en el cielo  
cuando compartes en mi mesa el vino.

Algo de la pasión para la vida,  
algo como la flor y la semilla  
y aquella paz profunda, sencilla,  
fecunda,  
me hacen igual a vos.



## ALBORADA DEL VIENTO

canción (aire de zamba)

de Falú y Dávalos

I  
Al alba te encontré  
y fuimos a ver dónde amanecía,  
de tu sonrisa nacía  
adorada niña mía.  
Y el viento dice al pasar  
sobre el saucedal su eterno cantar de amor,  
el tiempo que se va  
se hace ovillo en la rosa de tu corazón.

### Estribillo

Hacia el verano volveré  
porque en tu tiempo late el sol.  
lo siento arder, cuando al besar  
quiera tu boca florecer.  
Un tiempo que se va  
se hace ovillo en la rosa de tu corazón.

### II

¿A dónde, adónde irá  
el viento que ayer mi amor te decía?  
desde mi pecho nacía,  
adorada niña mía.

Suspiraba el pajonal  
como al recordar un viejo cantar de amor,  
el sueño puede ser  
nadie sabe mañana si he de ver el sol.

© Copyright 1963 by Editorial Lagos

## LA PEDRO CACERES

Chacarera

Recopilada por S. Palavecino y A. Abalos

I  
No sé que tengo en el alma  
no sé que tengo, ay de mí  
que no puedo hallar la calma  
desde el día en que te vi.

Me privan de que te vea  
de eso me podrán privar,  
privarme de que te quiera  
no han podido ni podrán.

No creas que con no verte  
mi amor se ha desvanecido,  
te advierto que soy constante  
que lo que quiero no olvido.

### Estribillo

Suena un violín barranqueño  
que los recuerdos me hieren  
vení arrimame un consuelo  
violín de Pedro Cáceres.

### II

Quiero decir y no digo  
ando sin decir diciendo,  
quiero querer y no quiero  
ando sin querer queriendo.

Hombre pobre no enamora  
la razón lo está diciendo,  
el que no tiene que dar,  
no puede llegar pidiendo.

La vida es como un arroyo  
que va a perderse en el mar,  
hoy cruza campos de flores  
mañana seco arenal.

# LOS DE BRANDSEN

Apoderado: ISABEL HALLE  
Producción: MARIANO MARCOLLA

Para su contratación: T. 824-5206  
ARTISTAS EXCLUSIVOS DE CASEDISC





## Del repertorio de Los Hermanos Abalos

### CHACAY MANTA

Chacarera

Música: V.M. Ledesma  
Letra: Hnos. Abalos

© Copyright 1963 Ed. Lagos

Muy adentro 'el corazón,  
donde palpita la vida,  
siento como comazón  
¡ha 'i ser mi prenda querida!

Cuando pasé por su rancho,  
muy cerca la madrugada,  
machadito con aloja  
le 'i cantar una vidalal

Anoche antes de dormirme  
debajo un cielo nubiado,  
de pensar en tus ojitos,  
vi todo el cielo estrellado!

(Aura)  
Chacay Manta, de ande soy,  
mi' traído esta chacarera  
pa' bailarla alguna vez,  
pero no una vez cualquiera...!

Una moda hay en mi pago,  
moda muy entretenida:  
hacemos machar las viejas  
en medio de las comidas...

Una moda hay en mi pago,  
qué moda más lisonjera:  
cuando se machan las viejas  
bailamos la noche entera...

Hay una que es la más linda  
de las modas de mi pago:  
¡Quién la quiera conocer  
que viva un tiempo en Santiago...!

(Aura)  
Chacay Manta, de ande soy,  
mi' traído esta chacarera  
pa' bailarla alguna vez,  
pero no una vez cualquiera...!

### AGITANDO PAÑUELOS

Zamba

de los Hermanos Abalos

© Copyright 1962, Ed. Lagos

I  
Te vi, no olvidaré...  
un Carnaval, guitarra, bombo y violín.  
Agitando pañuelos te vi,  
cadencia al bailar, airoso perfil. Bis

Me fui diciendo adios...  
En ese adiós quedó enredado un querer.  
Agitando pañuelos me fui.  
¡Qué lindo añorar tu zamba de ayer! Bis

Estríbillo  
Yo me iré, tu vendrás...  
Yo te llevaré, mi rancho se alegrará.  
Agitando pañuelos me iré,  
y en mí vivirá aquel Carnaval.  
Agitando pañuelos me iré,  
cantando esta zamba repiqueteada.

II  
Volví y te encontré...  
toda mi voz le dió a la copla un cantar.  
Agitando pañuelos volví,  
sintiendo también mi pecho agitar. Bis

Bailé hasta el final...  
Engualichao, bailé hasta el amanecer.  
Agitando pañuelos bailé,  
¡Qué lindo bailar tu zamba de ayer! Bis



## TODOS LOS DOMINGOS

Escondido

Letra: Hnos. Abalos

Música: Segundo Gennero

(Primera)

Siempre canto, siempre bailo.  
Todo' los domingos...  
Todo' los domingos...  
Porque así se aleja el llanto.  
Todo' los domingos...  
Todo' los domingos...

Yo vivo en Santiago,  
aunque isleño soy.  
Pero voy al pago  
Todo' los domingos...  
Todo' los domingos...

Flores de esperanzas.  
flores de ilusión,  
riegan mis andanzas.  
Todo' los domingos...  
Todo' los domingos...

(Segunda)

Empanadas, locro y vino.  
Todo' los domingos...  
Todo' los domingos...  
Y de yapa un escondido.  
Todo' los domingos...  
Todo' los domingos...

Suenan las guitarras,  
canta algún violín...  
Noches de vidalasi!  
Todo' los domingos...  
Todo' los domingos...

Vida santiagueña,  
para qué mejor...  
¡Junto a mis isleñas...!  
Todo' los domingos...  
Todos si señor.

© Copyright 1963, Ed. Lagos



# SIXTO PALAVECINO

MIGUEL ANGEL GIMENEZ  
VELAZQUEZ PRODUCCIONES

Casilla de Correo N° 509 -

La Plata (1900)

Tel. 021-51-2562



# RAMON VILLAREAL



# Escrito sobre la gente

# ROMANO: contar perdidas

Eduardo Romano nació en 1938, en Avellaneda. Hace unos años que vive en el barrio de Constitución con su mujer y una hija: Laurita. Acaba de salvarse de la autopista; de lo que no se salva es de una empedernida vocación docente que lo lleva a ejercer la Literatura desde la década del '60.

Mientras, la labor crítica en distintos medios y editoriales se cristaliza en numerosos ensayos y artículos sobre distintos aspectos de la literatura nacional: Horacio Quiroga, Don Segundo Sombra, el cuento argentino, la narrativa gauchesca, Haroldo Conti, las letras de tango, las distintas formas de la literatura popular más numerosos fascículos y prólogos para colecciones de venta masiva. Pero está el poeta. Indisolublemente unido a la labor teórica y crítica está el trabajo de la palabra plasmado en los tres libros que —desde 1960— lo convirtieron, sin temor a la apreciación excesiva, en una de las voces más coherentes y valiosas de la poesía argentina actual.

"Entrada prohibida" (1963) —antecedido por un vallejano "18 poemas", de tres años atrás, en su etapa del grupo Aguaviva— marca el comienzo de una trayectoria lírica en la que se amalgaman —primero sin excesiva sutileza o notándose las costuras— elementos de la poética popular con una respiración elaborada y sin concesiones propia de una poesía que no soslaya ningún tipo de aportes. Esa raíz popular que emparenta su expresión y giros con los modos y temas del tango, va decantando en las obras posteriores hasta concluir, con "Algunas vidas, ciertos amores" (1968) y el demorado "Mishiadura" de 1978 sobre todo, en el logro pleno de un nuevo tipo de poemas, que conjugan lo dramático —las voces— y lo narrativo —se cuentan historias— con el rigor lírico de un lenguaje que se apoya constantemente en lo coloquial pero sin trivialidades.

Entre el intelectualismo que construye teoremas verbales o el torrente facilista de las imágenes o el pintoresquismo, Romano propone una poesía objetiva, de situaciones y personajes que, en

sus versos, adquieren la voz para decir lo suyo, entrecortado, pobre, apasionado y triste. Son los que no pueden o no tienen o no saben o perdieron. Esa mishiadura no es —solamente— la del bolsillo, sino el desamparo, la soledad, el desamor. Pero la gente no aparece golpeada por la metafísica angustia o el dulce sinsentido que da vértigo.

## LOS AVIGOS

Creímos en el mismo pedazo de sol debilitado,  
al lado de la poca comida y el olor a cansancio.  
Mirábamos, espalda contra espalda, el río  
—un fiero león amaestrado—,  
rascándonos la infancia encallecida de  
asaltos, gritos, huelgas, abandono.  
Los domingos visitábamos barcos de nombre misterioso  
y algún marinero nos regalaba fruta  
pensando en la sonrisa de otros niños lejanos.  
Un lunes fue mi primera jornada en el taller  
vos en cambio saliste a vagar, leías mucho,  
en casa comentaron tu falta de cabeza.  
Ya no estábamos juntos como antes  
pero solía encontrarte en el café, pagaba el vino  
y me contabas vueltas de la historia, destinos prodigiosos,  
que pronto embarcarías hacia el mundo.

Al principio anotaba los días, meses, quizás años  
esperando de nuevo tu voz saltacaminos  
que me arrojara a la corriente  
de aventuras terribles, amor inesperado.  
Lo cierto es que me casé con la Beba, ¿te acordás  
cuando quería jugar a la pelota  
y se tiraba las trenzas, pataleando?  
Lo cierto es que tenemos hijos,  
que el trabajo de más y las contadas alegrías avejentan.  
Los domingos escucho el silencio del puerto  
pienso lo que será de vos allá tan lejos  
me consuela saber que hay una parte de mi  
desatada a sus anchas por el mapa  
fumando continentes con ojos taciturnos.  
Y los lunes sospecho que a lo mejor te detuviste,  
que se quedó varado o naufragó en general tu corazón.  
Entonces miro por la ventana del taller  
y me quedo más solo, tal vez con menos ganas,  
pensando que los chicos necesitan zapatos  
y que le compraré a la Beba, este mes, un prendedor.

De Algunas vidas, ciertos amores (1968)

Estos seres concretos tienen razones chicas, verdaderas como el olvido, envejecer, o ser golpeado. En el revés del espejo y los poemas sin consignas hay una voz que suma las voces y nos dice que los destinos mediocres pueden ser el tuyo y el nuestro, lector, sin ir más lejos.

J.S.

## REQUERIM PARA LA FRANCISCA

Yo, no sé para qué volvés a la pieza desinflada  
en el último piso antes del cielo  
si el sol ya no se enreda en las cortinas  
y en las estampas recortadas del Pacífico,  
ese mar que pasea nervioso por su jaula,  
ya no charlan los viejos pescadores  
acerca de mareas y mujeres  
(mareas que vendrán, mujeres que perdieron).  
Yo no sé para qué tantos deseos  
de tocar la pavita, el mate, los frascos de colores  
y escuchar ese tango que se arrastra  
como una cucaracha solitaria,  
si la portera te dijo que no hay correspondencia  
con su malicia de batón y zapatillas.  
Yo no sé por qué te desnudás tan lentamente  
si el Francisco no está,  
si hace un mes que no viene al paraíso,  
si dicen que lo vieron bailando con una de otro barrio.

Yo no sé para qué tanto pensar, tantas pastillas  
si el cielo está sereno y el agua por hervir.

De Mishiadura (1978)

## RECLUTOS FOTOGRAFAS DE AMOR

Se dijeron palabras tumultuosas  
que nublaron sus rostros, ajaron las paredes  
descoloraron la cama por completo.  
Se dijeron hicimos lo posible  
demasiada humedad cielo tan bajo  
esas pálidas ropas que nunca olieron sol  
y los pozos que deja la tristeza.  
Se dijeron el mate es para vos esta cuchara es mía  
la noche que más o menos se desearon  
las infidelidades pasajeras.  
Me dijeron hacete cargo de la pieza  
podés quedarte junto a ella hablar conmigo  
dar la razón al que extrañes de los dos.  
Se dijeron dijimos qué dirán  
los hijos de estos hijos nuestros hijos:  
¿comprenderán estas derrotas rendiciones  
o pensarán que fuimos torpes  
porque dejamos secar los árboles de a poco?  
Se dijeron nos dijimos entonces hasta siempre,  
los domingos sin fútbol ternura ni carreras  
pasaremos a ver lo que quedó.

De Mishiadura (1978)





## Los valores locales, gratificados

Como todos los años, y ya van doce, se realizó el **Festival de Guadalupe**, en la plaza del folklore de esta ciudad. Como siempre, desfilaron las más conocidas figuras de la palabra, la danza y el canto nacional. A saber, el viernes 6 de febrero estuvieron en este escenario, Enrique Espinosa, Los Carabajal, Los Tucu Tucu, Daniel Altamirano, Las voces de Orán y el Soldado Chamamé, y de nuestro medio el cantor y buen guitarrista, Víctor Anchábal, de Entre Ríos, la señora María del Carmen Guerreño y Víctor Hugo Canale.

El sábado 7, Los Arroyeños, Los Hermanos Cuestas, Coco Martos, Raúl Escobar, Raíces Incas, Las Voces de Gerardo López, de Santa Fe Viviana Guadalupe y Marcelo Salaberri. Esta misma noche estaba el Ballet Brandsen, pero justamente cuando se presentaron Las Voces de Gerardo López, se desató una fuerte lluvia, y a pesar de la misma la gente siguió escuchando a este conjunto. Después fue imposible permanecer más, por lo tanto el Ballet Brandsen quedó para la noche del domingo. Este sábado la comisión de folklore destaca a Los Arroyeños, como padrinos del próximo festival y ganan la Palmera de Plata, cosa ésta que nos parece muy justa, ya que el conjunto lo merece.



*Nuevamente el Ballet Brandsen logró el aplauso de un público entusiasta.*

El domingo 8 hace la apertura el Ballet Brandsen. Actuaron asimismo Viviana Barrios de Santa Fe, Los Altamirano, María Ofelia, Las Voces de Guadalupe de Santa Fe, Los Trovadores, el conjunto instrumental Cochabamba, también de Santa Fe, Héctor Balarío, Los de Salta; y cerrando la noche y también el festival, Los 4 de Córdoba.

Y por la simple razón de hacer justicia, le agregamos un punto más a esta nueva edición. La participación de los artistas de Santa Fe es muy importante, por eso este punto más

en nuestra consideración. Esto nos lleva a felicitar a la comisión de folklore que preside el señor Juan Carlos Carrara. Nombremos a los artistas locales: Víctor Hugo Canale, Víctor Anchábal, María del Carmen Guerreño, (esta de Entre Ríos) Viviana Guadalupe, Marcelo Salaberri, Viviana Barrios, Las Voces de Guadalupe, y el conjunto instrumental Cochabamba.

Vale destacar el valioso aporte del conductor Tuna Esper, que mantuvo atento al público durante las tres noches maravillosas de este evento.



*Los Arroyeños fueron ganadores de la "Palmera de Plata" y serán los padrinos del próximo festival.*



**FORTIN  
DEL LITORAL**

**BAILES**

**TODOS**

**LOS VIERNES**

**Y**

**SABADOS**

**EMPANADAS  
SANTIAGUEÑAS**

**"LA CASA DE  
ORLANDO"**

VIERNES  
Y SABADOS:  
PEÑAS  
FOLKLORICAS

**LOCRO -  
TAMALES  
- HUMITAS**

ELABORADAS CON LA  
MAYOR AUTENTICIDAD  
POSIBLE EN:

LA RIOJA 182  
- CAPITAL -  
PEDIDOS AL  
TE.: 97-6560

**LA CASA  
DEL  
CANTOR**

**PEÑAS TODOS  
LOS DIAS**

SABADO 11  
DE ABRIL  
23,30 hs.

**LINA  
AVELLANEDA  
EN**

"Más Lina que nunca"

PEDRO GOYENA 603  
CAPITAL

**FRIGORIFICO  
LA POMPEYA**

**JAMONES FINOS**



**DESDE 1899  
TODO CALIDAD**

**GRASA DE CERDO  
COMESTIBLE  
PARA EXPORTACION**

MURGUIONDO 1924/54  
(1440)  
TEL. 68-2261/7577/6378



**EL PALO  
BORRACHO**

El único "rincón"  
de folklore auténtico que  
tiene Buenos Aires  
Argentina  
en su 14 Aniversario

- Espectacular  
Show Folklórico
- Deliciosa comida típica
- Tradicionales  
guitarreadas

Corrientes 2164 - Piso 1º  
Galería Corrientes Center

Reservas:  
941-0164 y 91-5644

**EL RANCHO  
DE OCHOA**

Espectáculos Argentinos

LEY NACIONAL N° 19.787

Protección de la Música Argentina

Grandes intérpretes argentinos:

**PABLO DEVAL**

TANGO UNO  
ARGENDANZA FOLK  
en

"Canciones y Danzas Argentinas"  
con:

Ramón Vargas - Lorenzo  
Balbuena - Julio Carbajal -  
Adela Estrella - Victor  
Giusto - Liliana y Eduardo  
- Adriana Budiño - René  
Soraire - Eduardo Ferri -  
Pablo y Alejandro - Los  
Cantores del Sol - Manuel  
Canale - Roberto Croharé y  
elenco.

Catamarca 999 Tel. 97-2724  
Buenos Aires  
República Argentina



## El ayer remoto de la Lobería Grande

En aquella zona de la provincia de Buenos Aires, delimitada por las sierras del Volcán, el Océano Atlántico y el Río Quequén Grande, teniendo como punto de partida Punta Mogotes, se formó hacia fines del siglo anterior el pueblo de Lobería, mucho después de ser constituido el distrito como necesidad de la administración política y como factor estratégico en el avance de la civilización.

Ese distrito, que por una parte está inmerso en el sistema serrano de Tandilia, que se extiende en fértiles campos propicios para la explotación ganadera, tiene también el privilegio de un gran río y amplio frente de playas junto al mar. El importante curso de agua dulce que se llama Quequén Grande, forma la línea divisoria con el partido de Necochea, y es —desde hace milenios— fuente de vida y a veces mensajero de muerte para flora, fauna y la especie humana.

Teniendo en cuenta que don José Hernández recorrió la zona, con la Laguna de los Padres (cerca de Mar del Plata) como centro de operaciones, y que allí asimiló mucho de lo que acontecía entre gauchos, indios y soldados de frontera (cuyas vidas no son paralelas sino que se entrecruzan en los mil vericuetos de nuestra historia) surge el interrogante: ¿Cómo enlazar la historia cercana con aquellas remotas escenas con mastodontes, megaterios o gliptodontes, que tranquilamente (un modo de decir) pacieron en la amplia cuenca del Quequén Grande?

Pues en eso están quienes en función investigativa trabajan sin pausas y sin prisas, dando forma al Museo de Historia y Ciencias Naturales del Club de Pesca "Lobería". Ocupa dependencias de la sede de la nombrada institución, y allí responde a las preguntas de Folklore, el director del establecimiento, señor Jesué Pedro Nosedá (a quien acompañan el subdirector, señor Horacio Cerimelo, y el joven empresario Hugo Stankievics).

### ASI NOS CUENTA UN GENUINO INVESTIGADOR

"Pretendíamos organizar una muestra de la vida zoológica del Quequén Grande, como un complemento cultural a la actividad deportiva específica del Club de Pesca Lobería. Pero el hallazgo de restos de un gliptodonte en la desembocadura del Río, nos orientó en la búsqueda de todo resto fósil que pudieran guardar las barrancas del río o del mar. Eso fue el comienzo, a mediados del año 1959", comenta Nosedá.

—¿Y obtuvieron éxito a corto plazo?

—La inquietud por la búsqueda de fósiles se contagió a otros amigos, y al poco tiempo trabajábamos en equipo, hasta niveles de los suelos cuaternarios y terciarios. Muchos caídos fracasaron, pero los hallazgos se sucedieron con frecuencia, dándonos el aliento necesario. Seguimos con mucho ahínco no solamente en las costas sino también en las sierras y la tozuda tarea de encontrar y trasladar todo material fósil o de interés histórico fue brindando generosos frutos, hasta llegar a las 5.000 piezas que cuenta hoy nuestro museo. Mucho hemos podido recapitular sobre la vida de los aborígenes en nuestra zona, y entre los estudios realizados destaca uno del antropólogo Dr. Casamiquela, sobre el indio loberense.

—¿Cuáles son sus conclusiones en cuanto a la remota fauna?

—En las barrancas del Quequén Grande y también del Atlántico encontramos los diversos tipos de suelos que nos indican (asesoramiento científico por medio) que bajo la capa de humus están las cenizas volcánicas de cinco a seis mil



H. Cerimelo y J. Nosedá, junto a una defensa de Mastodonte, incorporada recientemente al Museo.

años; siempre hacia abajo, llegamos así al suelo cuaternario o loes pampeano; o sea el nivel que nos habla ya de una antigüedad mínima de diez mil años; ese suelo, de vegetación muy distinta a la actual, pisaban los ejemplares de una fauna gigante, desaparecida por causas aún no establecidas fehacientemente, aunque se cree que pudo ser un brusco y total cambio de las condiciones meteorológicas o climáticas del medio. Nombremos, por ejemplo, entre los ejemplares de esa fauna de nuestra región, al Gliptodonte, el Megaterio, el Eutatus, el Toxodonte, el Mastodonte. Entre ellos estaban los migratorios y los no migratorios. Los armadillos gigantes son propios de Sudamérica. Y fíjese cuánta riqueza tiene nuestra zona en tal sentido, que sobre catorce tipos diferentes de Gliptodonte catalogados por Florentino Ameghino, tenemos ocho en nuestro museo. También los grandes perezosos, como ser el Megaterio, deambulaban por aquí, y de lo cual poseemos pruebas palpables.

—¿Y ya el ser humano convivía con aquellos grandes herbívoros?

—No olvidemos que estamos formando parte del sistema de Tandilia, una de las sierras más viejas del planeta, y siguen las investigaciones para determinar si el hombre compartió el lugar con aquellos grandes herbívoros de hace diez mil años. Algunos estudios que se realizan en total reserva



# GLIPTODONTES Y MASTODONTES

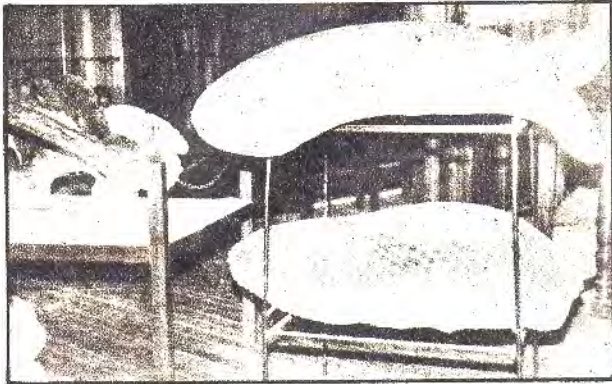

*Dos caparazones de Gliptodonte, junto a otra impresionante pieza de la misma especie fósil.*

podrían develarnos misterios insospechados aún. Hay que recordar que se ha comprobado la antigüedad de restos humanos encontrados en Tres Arroyos, cercana a los ocho mil quinientos años, y los científicos saben que no está dicha la última palabra al respecto. El río Quequén Grande pertenece a la época del Terciario, por lo que podemos decir que hace un millón de años ya esta masa de agua volcaba en el Atlántico. Testigo mudo, entonces, de un gran pedazo de historia que enlaza aquellos capítulos remotos con capítulos vitales de la historia moderna, justificando todo intento de estudio, explicación y trabajo".

—¿Quiénes son los científicos que colaboran más estrechamente con ustedes?

—Todos los trabajos de cateo, excavación, extracción y procesamiento de conservación, cuentan en el Museo de Ciencias Naturales del Club de Pesca Lobería con el asesoramiento de figuras relevantes en esos campos de la ciencia: por ejemplo los doctores Rodolfo Casamiquela y Gustavo G. Politis, Antropólogos; los doctores Mario Teruggi, Francisco Fidalgo, y Enrique J. Schnack, Geólogos; el doctor Rosendo Pascual, Paleontólogo; el doctor Carlos Gradín, Arqueólogo; el doctor Huberto Cuevas Acevedo, profesor en Prehistoria Americana y otros prestigiosos investigadores como Madraso, Ringuelet, Aramburu, del Museo de Ciencias Naturales de La Plata, y otros centros.

—¿Qué opina de todo esto Horacio Cerimelo, subdirector de este museo?

—Además de ser motivo de atracción de numerosos científicos e investigadores, turistas de muchos rincones del país aprovechan su permanencia en playas vecinas, para conocer el rico patrimonio de nuestro museo. Podemos consignar, al respecto, que desde Necochea se organizan excursiones a Lobería, con tal fin. Y es necesario decir que muchas personas se sienten impulsadas a la búsqueda de fósiles, y por falta de conocimientos en la materia destruyen piezas de gran valor arqueológico. La vía correcta y más simple, en casos de hallazgos de elementos cuya importancia se ignora, consiste en transmitir la novedad a las autoridades del Museo de Historia y Ciencias Naturales del Club de Pesca Lobería, Calle Alvear 181, de la misma ciudad.

*Obsérvese el tamaño y la admirable estructura de una cola de Gliptodonte.*





**ADOLFO  
GONZALES  
CHAVES**

Una breve visita al Museo Histórico Regional Adolfo Alsina, de la ciudad de Carhué, nos permitió conocer a un auténtico investigador de la historia lugareña. La tarea es sumamente ardua si se tiene en cuenta que Carhué (ciudad cabecera del distrito Adolfo Alsina) fue el epicentro de la Conquista del Desierto, como que fue allí donde el Teniente General Julio Argentino Roca asumió la jefatura absoluta de las columnas que convergieron en Choele Choel, poniendo punto final a la lucha contra los aborígenes malqueros en 1879.

Y son muchos los motivos de apasionamiento. Porque el investigador que conocimos es don Rubén Rodolfo Eugui, Director del Museo que mencionamos, cuyo desenvolvimiento auspicia el Municipio de Adolfo Alsina. Genuino apasionado de la historia lugareña, que tanto tiene que ver con la historia del país, el señor Eugui fue amplio en sus explicaciones y generoso en sus ofrecimientos.

En cada pliegue de los apuntes, en cada página documental, aparece el gaucho como actor sufrido, humilde, valiente y fatalista, llevado por las circunstancias a una encrucijada sin alternativas. Comprendemos entonces que aquellos gauchos que acompañaron al Teniente General Nicolás Levalle, en mayoría milicianos improvisados pero luchadores innatos, fueron tejiendo con sus

# CARHUE, cantera histórica

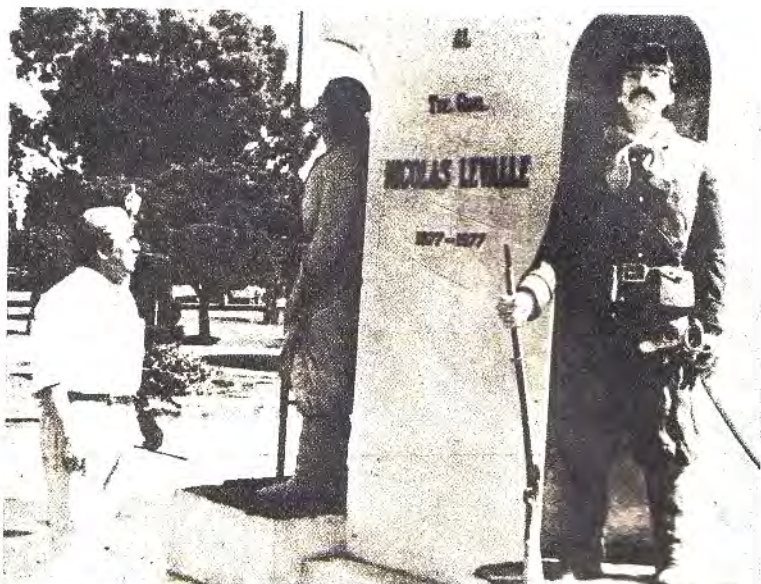

*Detalle de monumento al General Nicolás Levalle, en Carhué. El indígena y el soldado de línea, símbolos inequívocos de la lucha cruenta en pleno desierto, hace más de un siglo.*

sufrimientos y sus pequeños goces, con sus rebeldías y sus aventuras plenas de coraje y abnegación, capítulos impercederos de nuestro acervo folklórico. Allí estuvieron ellos, junto al jefe que en un informe al gobierno central exponía: "...No tenemos ropas, ni yerba, ni pan; no nos queda nada, pero si tenemos un deber que cumplir, y aquí

moriremos si es preciso".

Allí estuvo el corresponsal de Folklore, y supo una vez más cuánto hay en nuestra provincia para compartir con sus lectores. Prometiendo otra visita y una charla más prolongada, la calidez de ese historiador que se llama Rubén Rodolfo Eugui se transmitió en el apretón de manos de la despedida.

## LOS DEL FONDO DE LA LEGUA

PARA SU CONTRATACION

Av. Belgrano 768 - 3° "F"  
(1092) CAPITAL FEDERAL  
TE.: 34-9791

CESPEDES 1864  
VILLA ADELINA  
PROV. DE BS. AS.  
TE. 766 - 8062 (C.P. 1607)







**ESPECTACULOS**

**OMAR**

Libertad 353 - 8° H

T.E.: 35-4424/7185 - Part.: 773-1713

BUENOS AIRES - ARGENTINA

Gerente

Humberto J. Barreiro

Rodríguez Peña 40 - Of. 17

T.E. 46-0534



**ALBERTO MERLO**

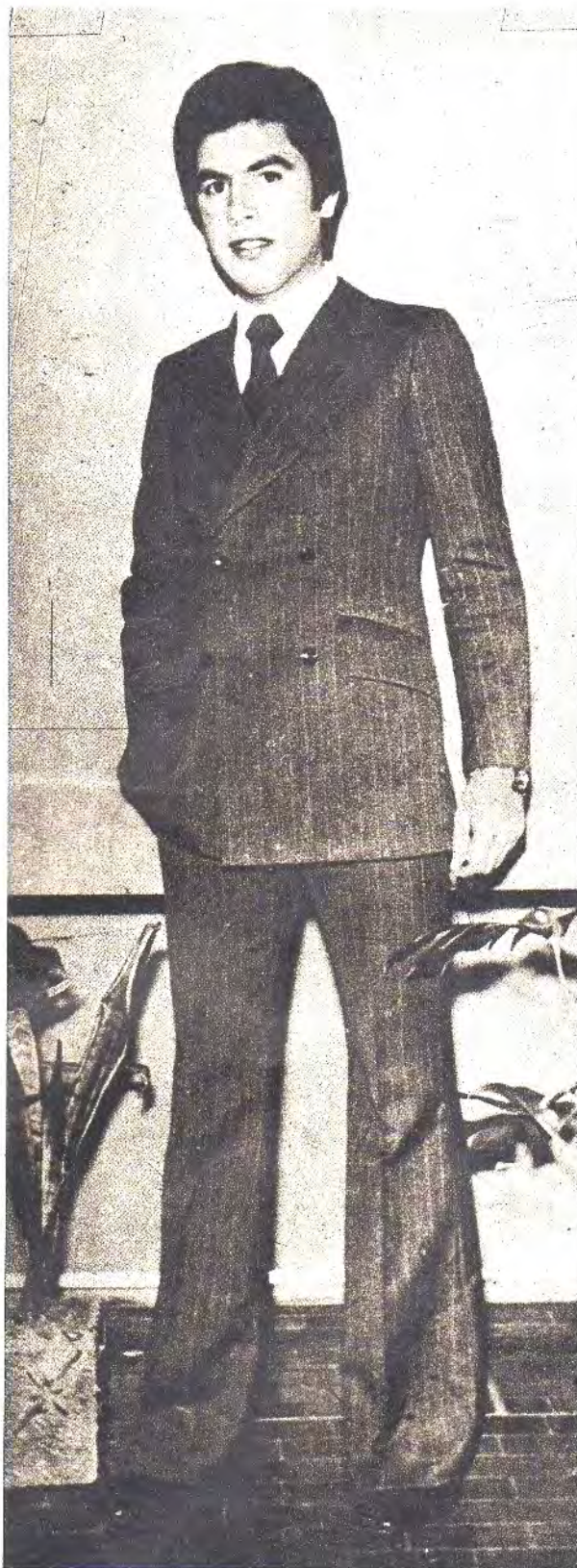

**HERNAN SALINAS**



## SOMOS MATERIAL DE COLECCION

Gobernador Crespo,  
13 de febrero de 1981

Señores de Folklore y Tango:

Debo reconocer que no seguí en forma continua la aparición de vuestra revista, sin embargo debo decir que en sus últimas ediciones la he visto mucho más profunda, más ampliada, hecha con mucha seriedad y sinceridad.

Ya no es la revista de las actuaciones de tal o cual artista, de la realización de tal festival (cosa muy importante, además), sino también de la investigación de la difusión cultural, etc. Debo felicitar la inclusión de Ciro Lafón al hacernos conocer la verdad del hombre de nuestro país. Sigán haciéndolo con él o con cualquiera otra autoridad en la materia. Hay seriedad y conocimiento en Juan Carlos Bianco al hacer sus comentarios discográficos. Muy bueno lo de Rubén Pérez Bugallo en su sección Instrumentos Musicales.

En resumen, más que una revista es un material de consulta, por eso la colecciono. Sobre todo para quienes amamos el folklore y estamos alejados de las grandes librerías y centros que puedan interiorizarnos de toda la riqueza del hombre argentino.

Una pregunta: ¿se pueden conseguir libros como los de Carlos Vega, Augusto Cortazar o Félix Coluccio? Libros que marcaron un hito en la investigación folklórica... ¿Están agotados? ¿Por qué no brindar una guía de libros, aunque sea mínima, para formar una biblioteca personal con narrativa regional, investigación, poesía, etc.? Acá, en Santa Fe, tenemos muy buenos elementos: Lázaro Flury, Mateo Booz, Julio Migno, Guidino Kramer, Zapata Gollán, etc.

Sigán adelante como portaestandartes de la difusión de la música argentina. Yo percibo últimamente un cambio positivo en ese aspecto. ¿O es que la gente se "harta" de tanta jeringosa y música disco?

Me gustaría un reportaje a "Los de Imaguare". ¿Podemos enterarnos en qué están los otrora famosos artistas como Julio Molina Cabral o Ginette Acevedo? Sería interesante saber algo de ellos.

Otra cosa: ¿No podría incorporar colaboraciones de corresponsales del inte-

rior? La revista se haría un poco menos "desde la Capital".

Un abrazo

Victor Zilli

25 de Mayo 469 - Gdor. Crespo - Santa Fe

**N. de la R.:** Nos pareció estupenda su sugerencia acerca de una guía bibliográfica. Tuvimos la alegría que el profesor Félix Coluccio accediera a entregarnos periódicamente una lista de libros de acuerdo a distintos temas relacionados con la materia.

En cuanto a los reportajes que indica, le recordamos que en edición de meses atrás se publicó una entrevista a Molina Cabral como así también a los correntinos Imaguare. Le prometemos averiguar acerca de los "otrora famosos", y le decimos además que varios de nuestros colaboradores escriben desde el interior, aunque no en la habitualidad que nosotros también quisiéramos. ¡Aprovechemos la ocasión para tirar de las orejas a los remisos!

En fin, gracias por sus conceptos.

## TORO, EL OBSESIVO

Gálvez, 5 de febrero de 1981.

Señores de Folklore:

Me agradaría que Toro Stafforini recibiera mis más sinceras felicitaciones por las valiosísimas notas que viene publicando en la revista, y que actúan a manera de verdaderos despertadores de conciencia. Pero permitanme decirles que ni yo, y creo que ninguno de los lectores de Folklore, firmes seguidores de la música nacional, las necesitamos.

Esas notas, precisamente por lo importantes que son, debieran trascender el círculo de lectores de la publicación y llegar a los argentinos que no se interesan para nada en el conocimiento y preservación de lo nuestro. Si esta revista llegara a todos los quioscos o aquellas de gran difusión masiva imitaran esa preocupación por el destino de nuestra canción, entonces si la voz en alto de Stafforini, cumpliría su efecto.

A pesar de todo: no se canse Toro Stafforini y sea obsesivo. Es posible que

algun consumidor de músicas extralijeras lea un artículo de los suyos y recapacite.

Gracias por su obsesión. Hay gente que la necesita.

Atentamente:

Ricardo Barberis

Santiago del Estero 402  
Galvez - Pcia. de Santa Fe.

**N. de la R.:** Nosotros, el equipo de Folklore, estamos contentísimos de tener un obsesivo entre nuestros compañeros, sobre todo si dice cosas al estilo del Toro. Por otra parte, es un verdadero placer contar con lectores como usted, fieles a nuestra línea. ¿Sabe que puede hacer? Recomendar Folklore, insistir en los quioscos, acercar la revista a los amigos que la desconocen, en fin es una tarea que le agradeceremos infinitamente.

## APORTES ORIENTALES

Montevideo, 3 de febrero de 1981.

Sra. Directora de la revista Folklore:  
Blanca Rébori  
BUENOS AIRES

Habiendo recibido el número trescientos once de su prestigiosa revista, este Consejo hace llegar su felicitación por los temas en ella tratados.

Este esfuerzo en bien de la tradición, factor fundamental del mantenimiento del sentido de nacionalidad y patria común a ambos pueblos del Plata, Argentina y Uruguay, merece el reconocimiento sincero de todos aquellos que nos sentimos gauchos de la Cuenca del Plata.

Nuevamente gracias por vuestras deferencias y adelante en vuestro esfuerzo.

Con un muy distinguido y cordial saludo:

Cnel. Julio C. Ruggiero  
Secretario Consejero

Dr. Celio Riet  
Presidente  
Consejero

MOVIMIENTO TRADICIONALISTA  
ORIENTAL  
María Orticochea 4136  
Montevideo - Uruguay



## MENSUALMENTE, EN PERU

Señora Directora:

Deseo que a través de estas líneas vayan mis felicitaciones. Hacia mucha falta una revista con tal calidad. Se hace necesaria para todas las personas que queremos lo nuestro. Soy argentina y viví muchos años en Arequipa, Perú, donde mando mensualmente la revista Folklore: ayuda mucho a mi amigo arequipeño Mario Solís, quien tiene programas de folklore y tango. Es un excelente material para informar a la gente que escucha Radio Landa. Como también hay allí una colonia argentina, la revista coopera con su visión informativa. Se añora la patria cuando se está lejos.

Reciba el cordial saludo de

Graciela Basso  
Calle 11 - N° 1376 - La Plata

## AGRADECIDO

Pergamino, 9 de marzo de 1981.

Señora Directora  
Blanca Rébori:

Por intermedio de estas líneas tengo el agrado de dirigirme a usted para agradecerle profundamente los finos comentarios que hace en su revista Folklore N° 313 para con mi hija Patricia Novoa por haber ganado en la 10° Fiesta Nacional de Folklore en Carmen de Areco.

Esto significa ponerle el hombro al país, Ud. a través de la revista, única en su género, y nosotros desparramando canciones en distintos festivales del país con amor y sacrificio.

Mario Novoa

## ¡QUE APAREZCAN LOS MUSICOS!

Buenos Aires, 6 de febrero de 1981.

Revista Folklore y Tango:

Hemos asistido al Festival Folklórico de Cosquín y hemos tenido la oportunidad de escuchar y conocer a un grupo llamado "Los del País" provenientes de Saladillo, provincia de Buenos Aires. Tenemos entendido que han grabado un cassette con temas muy bien interpretados que quisiéramos comprar. A pesar de recorrer muchas disquerías no hemos podido encontrarlo.

Desearíamos que a través de la sección Correo de Lectores nos pudieran ofrecer información sobre el conjunto, y si tienen conocimiento en qué sello grabaron el cassette o de qué forma podríamos conseguirlo.

Desde ya muy agradecidas.

Ana y Valeria Benjamin  
Acevedo 1069 - Ituzaingó Bs. As.

N. de la R.: Realmente no conocemos el grupo. Nuestros enviados a Cosquín ignoran su existencia, lo cual nos preocupa porque dicen haber estado las 24 horas del día al servicio de la información. Ya arreglaremos cuentas con ellos.

Rogamos a "Los del País" (¿dónde están?, ¿quiénes son?), nos escriban con foto incluida en el sobre.

## DIA DE LA TONADA

Mendoza, 23 de marzo de 1981.

Estimada amiga:

Tenemos el agrado de comunicarle que en julio próximo, entre los días 18 y 22, realizaremos en Mendoza el Segundo Encuentro de Estudiantes del Folklore, en conmemoración del segundo aniversario del "DIA DE LA TONADA", instituido por resolución 113/79, del Ministerio de Cultura y Educación de la provincia. Al mismo estamos invitando personalidades del quehacer folklórico de las distintas regiones del país. Desearíamos que la revista Folklore, que Ud. dirige, tenga en ese encuentro un representante.

Acompañamos para su publicación, copia del plan sintético de los actos que se realizarán.

Con el afecto de siempre, la saludamos muy cordialmente.

Elena M. de Macia,  
Alberto Rodríguez

## DANCAR Producciones



## LOS HERMANOS TOLEDO



## LOS HERMANOS JIMENEZ



## ALBERTO CAMPOLLANO



## GRUPO KUNTAS (tropical)



## Productor JORGE R. ETCHEVARNE



## DANCAR PRODUCCIONES

Teléfono: 51-7198



# Culturas regionales argentinas

## LOS RESTOS DEL GRAN NAUFRAGIO CULTURAL

(II)

por CIRO RENE LAFON

### IV. LA RECOLECCION DE PIÑONES

En un área geográfica no demasiado extensa, con centro en Neuquén, la recolección del fruto de la araucaria llamado Pino por sus pobladores, constituye una de las bases de la alimentación, a veces durante todo el año. El piñón es uno de los alimentos más importantes para algunos grupos humanos de origen araucano. Estos "araucanos" ocupan terrenos fiscales y tienen permisos de ocupación, cuando los tienen. He encomillado la designación de araucanos porque ese nombre considero que ya no tiene el mismo significado y contenido que tenía a fines del siglo pasado, ni siquiera cuando los visitó Palavecino en los años treinta. Se trata de pequeñas comunidades criollas, física y culturalmente, que adoptaron el estilo de vida de los pobladores de la campaña bonaerense de principios de la década de los años treinta y cuarenta. Su estilo de vida conserva todavía algunos rasgos y (o complejos) de rancio origen araucano, íntimamente ligados con el estilo de vida criollo con el que estuvieron en contacto, cuyos portadores los "empujaron" finalmente a esos lugares durante la campaña al Desierto. Suele hablarse mucho de ellos como de Reservas Indígenas, comunidades indígenas y hasta de tribus, cosa que no responde totalmente a la realidad sino a la "proyección" que algunos antropólogos hacen de sus conocimientos. Se habla también de "grupos residuales", expresión que disfraza no pocas veces la marginación que soportan. Relee, amigo lector, la última nota en la que me ocupé de la "metástasis araucano neuquina", de la serie referida a la Tradición Criolla de la Pampa.

Pues bien, la importancia de la recolección de piñones para algunas pequeñas comunidades de estos compatriotas de Neuquén todavía es mucha en dimensión familiar, pero integrando un estilo de vida regional del que ya me he ocupado, con un componente indígena fácilmente reconocible en ciertos aspectos. Uno de ellos es la recolección y consumo de frutos silvestres. Además de los piñones, recogen

manzanas (procedentes de manzanos cultivados un poco más al Norte en los primeros tiempos de la Colonia), el maqui, el michai, la patagua y hongos que crecen en los árboles, de llao llao, el gargal, la pinatra que consumen crudos o cocidos. Pero el grueso de la economía familiar descansa en la ganadería (vacas, caballos, ovejas y cabras), la agricultura (trigo, y avena con herramientas y prácticas de origen hispánico), la huerta (arvejas y habas), con cuyo producido se han incorporado a la economía de mercado.

La razón de la perduración de la recolección de piñones salta a la vista y su evolución puede compararse a la que sufrió la recolección de la algarroba. En ciertos lugares, si es que se hace todavía, se reúnen dos o tres grupos familiares para cumplir con la faena. Es básicamente una tarea

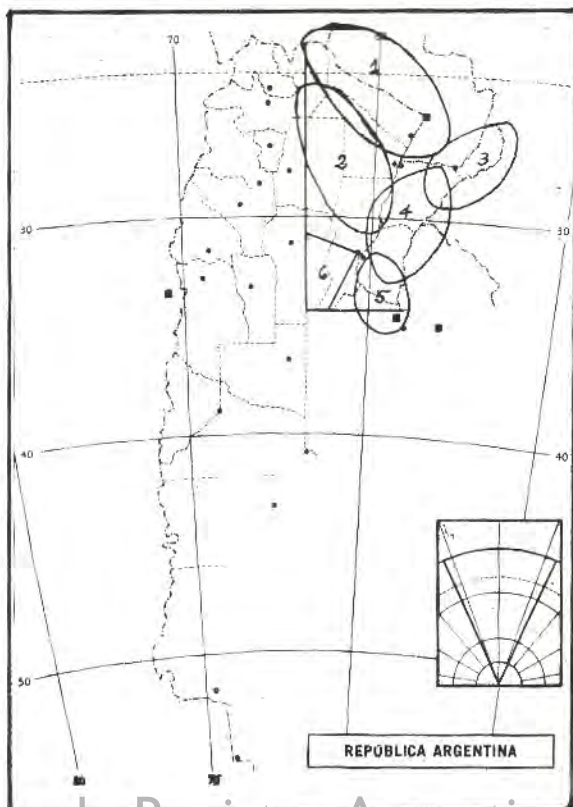

*Unidades espaciales del Nordeste (Lafón, 1973).*

1. Chaco central.
2. Chaco austral.
3. Mesopotamia septentrional.
4. Mesopotamia central.
5. Deltas y bajos ribereños.
6. *Cuña pampásica.*



masculina. Los hombres suben con habilidad ancestral y con una caña que tiene en su extremo una funta filosa cortan "la cabeza" que tiene los frutos, que caen al suelo y son recogidos por las mujeres y los niños. También solían usarse lazos y una suerte de boleadoras para el mismo fin.

Los piñones se consumen directamente, o se cocinan en agua, o se asan al rescoldo o se cocinan en ollas con arena arrimados al fuego. Otras veces tostados y molidos, proporcionan una harina con la que se hacen tortas. Se almacenan, a veces, de un año para el otro en pozos profundos, cubiertos con ramas que humedecen periódicamente, porque se dice que "si se van secando, empiezan a brotar."

La exageración de la importancia de la recolección de piñones descansa en dos razones básicas. La primera es su aire "primitivo". La segunda es el olvido del contexto en el que perdura en nuestros días. Hay una tercera que tiene otra dimensión, que sirve para poner en evidencia que "esa gente" es distinta de nosotros. ¿Es que son indios? Resulta duro para muchas personas, que sean compatriotas y ciudadanos argentinos, integrantes del Estado Nacional Argentino.

## V. OTROS PRODUCTOS

La recolección de la miel silvestre constituyó un importante rubro en tiempos prehispánicos dentro de la economía de los primitivos habitantes del Chaco Austral y del

Chaco Central, porciones del Gran Chaco Gualamba que cae dentro de los límites de nuestro país. En el período Colonial Inicial, luego en el período Colonial Pleno y en el Período Independiente, como así también después de la Organización Nacional, su importancia no decayó porque fue asociada a la recolección y comercio de la cera virgen, ya fuera esta de panales silvestres o de la abeja europea que introdujeron los españoles. La cera se convirtió, como es sabido, en artículo de primera necesidad no sólo para el alumbrado común sino para uso religioso.

Caso especialísimo del que ya me ocupé fueron "los meleros", cuya azarosa vida marcó los comienzos de la que después llamé la "ganadería del monte", que corresponde a la expansión hacia el monte de la explotación ganadera procedente del río Salado. Entre 1912 y 1945 recibieron ese nombre las avanzadas de esa explotación, para quienes la miel silvestre, amasada con harina de maíz sobre un cuero fue alimento básico. El origen aborígen de este alimento es obvio, como lo es la recolección de la miel.

Ya hablé de esto a propósito de los ciollos de la Frontera.

Fue Palavecino quien a partir de datos de Alderete Nuñez delineó una de sus "culturas folk" que llamó "los meleros" tomando como rasgo sobresaliente de su economía y describiendo su vestimenta de cuero y la de su cabalgadura a la vez de modo un poco oscuro en cuanto a su origen. No vestían así para recoger miel, sino para poder cabalgar en el monte. Fue el medio que modificó la vestimenta del ciollo ganadero, las técnicas de arreo y de rodeo si se las compara con los ganaderos de los Valles Calchaquíes o de la Pampa. Fue importantísima la recolección de miel para subsistencia durante el período de expansión. Mas importante aún de lo que había sido en tiempos prehispánicos y de lo que fue durante la Colonia. Su función era distinta según la época y el contexto.

Claro que por toda la zona del Norte del Salado y en el Oriente tucumano salteño los pobladores no urbanos recolectan miel silvestre de avispas y huanqueros, pero en el ámbito familiar y casi como travesura de chicos más que como contribución a la alimentación. No descarto que todavía tenga este valor en alguno de los grupos aborígenes que en el monte chaqueño, en el Chaco Salteño o en el Oeste formoseño cabalgan en el filo de dos culturas en este año de gracia de 1980, camino de su extinción. Otra vez lo repito: es cuestión de contexto. Ejemplo al caso. Días atrás el locutor de un espacio "folklórico", que se dijo santiagueño, explicó que era alpamiski y mencionó los bichos (sic) que

*Unidades espaciales del Centro (Iafón, 1973).*

1. Pampa húmeda.
2. Pampa seca.
3. Uso pedemontano occidental.

*Unidades espaciales del Sud.*

- I. Patagonia septentrional.
- II. Patagonia meridional.

*Unidades espaciales del Extremo Sud.*

- A. Tierra del Fuego septentrional.
- B. Tierra del Fuego meridional.

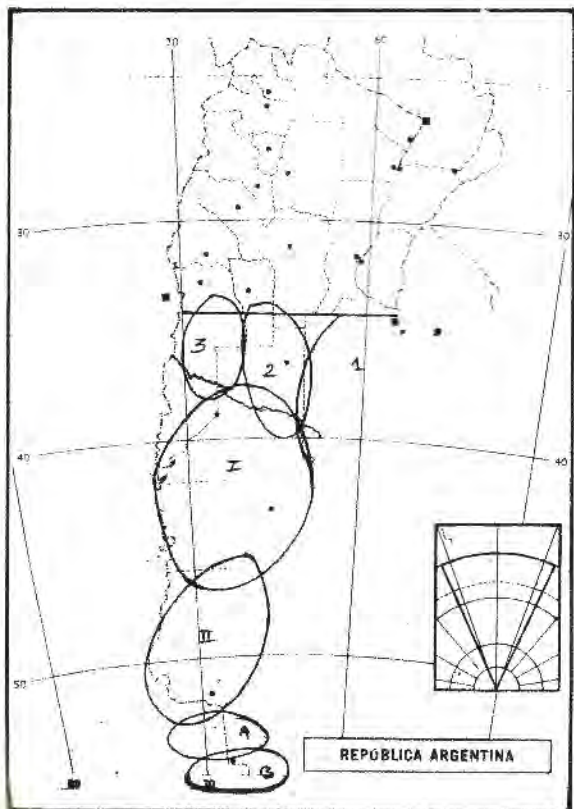



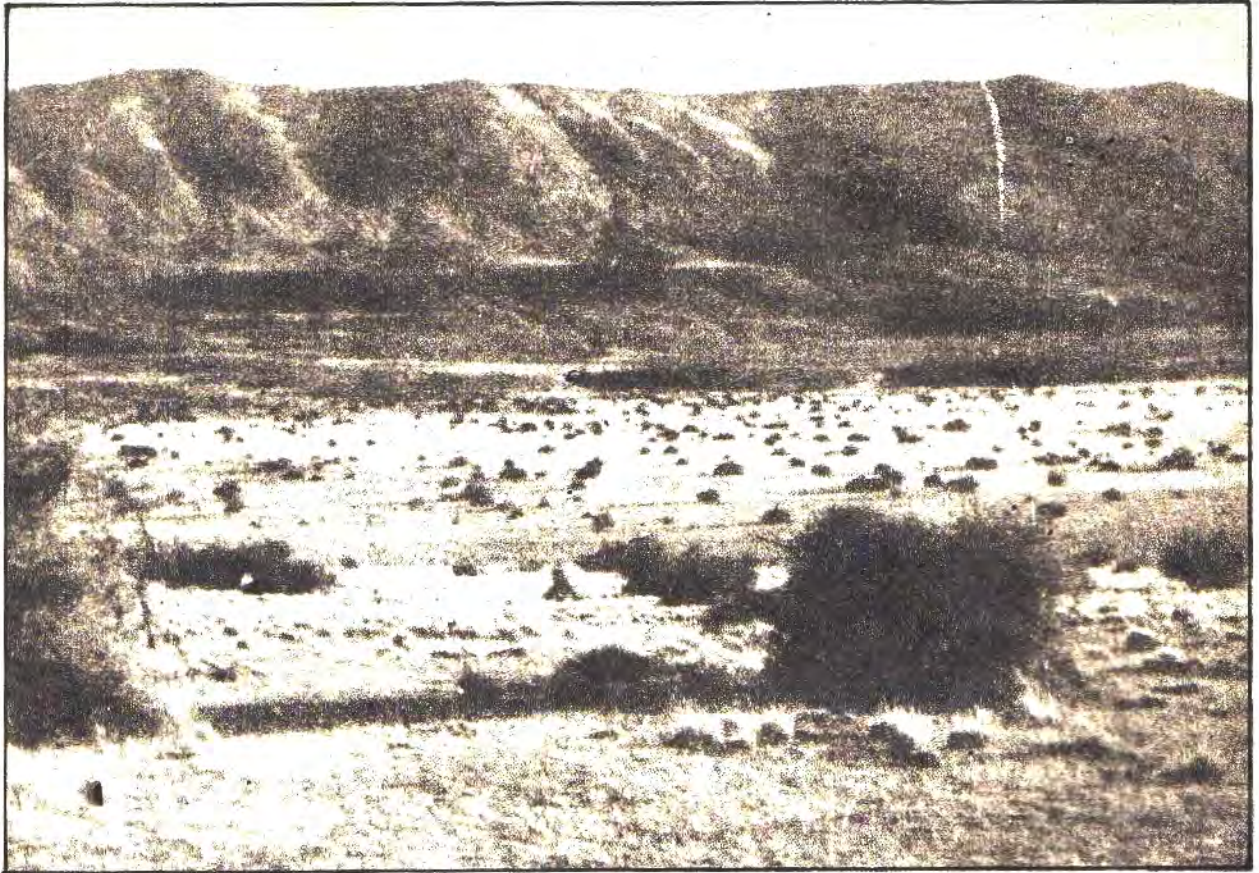

6. Aspecto de la Patagonia extraandina.



producían la "tierra dulce".

La recolección de mariscos en las costas patagónicas y fueguinas es hoy una especie de deporte que acompaña las excursiones de fin de semana, comparable a la búsqueda de almejas en la costa atlántica de la provincia de Buenos Aires antes de la urbanización de las playas principales, o a la recolección de huevos de aves acuáticas, ya fuere en la costa del mar o en los bajíos y lagunas del sudeste de la provincia citada o lugares equivalente del país todo, o en el Nordeste en especial.

En cuanto a la recolección de cogollos de palmera o palmitos, tal vez alguna familia de los Mbayá misioneros, en la época adecuada, decida ampliar su precaria y monótona dieta con ese ingrediente, tan caro a las mesas de fin de año, como el ananá en las áreas urbanas.

Como ves, amigo lector, las cosas han cambiado mucho. La alimentación es una de ellas. De la recolección de alimentos como contribución al sustento ya no puede hablarse. ¿verdad? En la próxima nota me ocuparé de la casa y la pesca y de la producción de alimentos.

Los mapas que ilustran esta nota para ubicar los "restos" del naufragio cultural de los que he empezado a ocuparme. ¡Hasta la próxima!

5. El monte occidental en San Luis.



## Con boleadoras, cortes y quebradas

Desde hace cinco años están en Europa y no se quejan: sólo en 1980 recorrieron con su **Malambo-Tango-Show** escenarios de Italia, Suiza, Francia, Portugal, Alemania Federal y Finlandia.

"Hace seis años habíamos trabajado en una revista que encabezaba Moira Casán", relata José Luis Feijóo, quien junto a Stella Maris Vicente, Dante Montero, Cristina Feijóo y Estela Franco integra el **Grupo Malón Argentino**. "Pero recién a partir de confrontarnos con el público europeo, habituado a espectáculos de variedades de gran jerarquía, cristalizamos un estilo".

Cada país, cada escenario de los que

han tocado con sus bombos, boleadoras y funyís, tiene su anécdota, su recuerdo. Desde Siria o Grecia, donde "nuestra música y bailes son fácilmente identificados", hasta Alemania, donde "somos siempre el número fuerte de los espectáculos". La sorpresa: Finlandia, donde "son defensores de la música en vivo y nos criticaron que no lleváramos músicos en vez de discos".

Es por eso que para su temporada '81, que incluirá Medio Oriente, Escandinavia y algún punto de Africa, el **Grupo Malón Argentino** llevará un pequeño conjunto de tangos, con cantantes y todo.



## INSTITUTO MUSICAL NIEVA

**CLASES DE:**  
GUITARRA, BAJO,  
ACORDEON, ORGANO,  
IMPOSTACION DE VOZ,  
CANTO, REPERTORIO,  
ARMONIA, ETC.

**ANEXO:** VENTA DE  
GUITARRA, BAJO,  
ORGANO, ACORDEON,  
BOMBO, CHAYERA,  
FUNDA, ESTUCHE,  
CUERDA, LIBRO,  
METODO, PARTITURA  
MUSICAL, ETC.,  
GRABADORES,  
CASSETTES.

**REPARACION  
Y  
AFINACION  
DE  
GUITARRA  
Y  
ACORDEON**

AV. LA PLATA 2218  
ESQ. COBO Y CASEROS  
(1437) CAPITAL FEDERAL



—¿Qué es eso de más Lina que nunca?

Ese es un recital. El título se debe a que hace 5 años que estoy en esto y vos sabés que hay muchas trabas y escollos, dificultades tanto para grabar, como a nivel de trabajo. Esto es consecuencia de la poca difusión y del problema general, socioeconómico. De la camada que se inició en la profesión conmigo, muchos quedaron por el camino, algunos por el propio desgaste de esta lucha y los menos por problemas de valores propios. El título se refiere a que mi lucha por hacer canciones folklóricas (folklore es otra cosa) no decae.

—Además hace alusión que estás más 'linda' que nunca (se ruboriza).

Eso lo ponés vos, acota. Mi debut fue con un dúo, en la subselección de Azul para el precosquín. Nos llamábamos Lina y Daniel, mi compañero era Daniel Torres, que sigue cantando. Pasamos a ser representantes del Gran Buenos Aires ante Cosquín, y llegamos a la final.

Después seguí sola, dos años más (debe ser el único caso en la historia de Cosquín) seguí representando al Gran Buenos Aires. El segundo año no me presenté en Cosquín, por problemas de salud. El tercero, después de concursar, hubo un inconveniente con la subselección, que envié más representantes de los estipulados, y hubo un sorteo. Sin embargo, participé como invitada. Gracias a la invitación participé dos meses en la Peña Oficial y en la del Club de Ajedrez.

### REPERTORIO

Mi repertorio es fundamentalmente norteño y cuyano, con vistas a integrar temas propios.

(En ese momento hacen su aparición los dos kilos de masas que el General Pedernera obligó a comprar a nuestra entrevistada. Se produce una ardua discusión sobre el monto de las 'coimas' de nuestro empecinado publicista, y se le vuelve a prohibir sobornar a los artistas).

El simple que grabé tiene un tema mío, ya editado, que se llama: "Ahora te veo regresar". Es una zamba. Me presento acompañada por un guitarrista —en esta etapa tengo la suerte de cantar con el oficio y la musicalidad de Miguel Delgado— y percusión. Comencé acompañándome sola, y los requerimientos del oficio me determinaron a buscar el concurso de músicos profesionales.

Estudié en el Conservatorio Nacional Carlos López Buchardo y soy Profesora de Teoría y Solfeo y Piano.

En mayo del 77 Canal 13 hizo una selección de profesionales que no se hubieran presentado en TV, y concursaron cientos. Quedamos 18 y trabajamos en el canal.

# Más Lina que nunca

**El título está robado de una gacetilla, y se refiere a un próximo recital de la cantante.**

**Esta se presentó correctamente ataviada, y habló con toda propiedad, empleando un léxico agradable, sin 'inflar' méritos ni agrandar posibilidades. Va la transcripción textual del diálogo.**



### PRUEBAS AL CANTO

(Muestra los documentos gráficos que prueban lo que hizo. Todo es cierto).

No me gusta 'versear', me tomo mi carrera muy en serio.

Este recital del que hablábamos, "Más Lina que nunca", será el sábado 11 de abril. Tendrá dos partes, una esencialmente norteña y cuyana y la segunda con mis temas. En la oportunidad me acompañarán el mencionado Delgado y Lalo Romero, en percusión Eduardo Oliva.

—¿Por qué cantás folklore?

Un poco me viene de tradición. ¿Por qué digo un poco? Fundamentalmente me viene de familia, mis padres cantaban.

Después, con el solfeo entonado, el Pozzoli, descubrí que me gustaba cantar. Todo lo que llegaba a mis manos era cantado. Pero más me gustaba el folklore. Mi temperamento es impulsivo, fuerte, de allí que me 'tira' más lo norteño, lo carpero. Tengo una voz de timbre oscuro, de contralto que tiende a mezzo.

Identifico al repertorio litoraleño con voces agudas.

—¿No te sugieren cambiar el repertorio?

Desde hace cinco años que escucho que tendría que dedicarme a otro género, por la situación actual. Grandes conjuntos me decían que sus comienzos, si bien eran de a pasos, tenían un apoyo y empuje de las peñas, los festivales, la difusión radial. Ahora todo eso se achicó. Esa misma gente me dice que porfié con mi camino, que haga mis temas. Han criticado positivamente mis recitales. Muchos dicen que mi 'imagen' va más de acuerdo con una línea melódica, pero me parece que la cara y la vestimenta no tienen que ver con el arte y con la trascendencia que tienen la tierra, los problemas de la gente, y que se ven más reflejados en el repertorio 'folklórico'.

En realidad, antes de cantar 'Perdóname' (lo entona muy bien), me largo a llorar: algunas sugerencias me ponen al borde de la histeria. Me gusta cantar lo que siento, y presentarme tal como soy. Quiero que la gente 'entre' en la canción. Con el folklore yo 'cuento' cosas, y eso me importa.

Me sensibilizan las canciones de Yupanqui y mucha música sureña. Larralde, por ejemplo, me gusta mucho; ellos cuentan cosas.

Una aclaración: no me creo una buena cantante. Soy mejor intérprete. Todavía mi registro no es tan amplio como debería y necesito, y mi timbre es demasiado oscuro. Pero cada palabra que digo tiene su lugar y su importancia. Un crítico podría destrozararme en cuanto a la técnica vocal, pero si ve un recital, saldría conforme. Creo.



# LAS VOCES DE GERARDO LOPEZ

*APODERADO:  
ARMANDO LAREU*



LIMA 133 — Of. 5 — 38-7601 y 747-2250  
BUENOS AIRES — REPUBLICA ARGENTINA



# Instrumentos musicales

Por Rubén Pérez Bugallo

## UNA ACTUALIZACION DEL PANORAMA ORGANOLOGICO DE LA ARGENTINA A TRAVES DE LOS AMBITOS ARQUEOLOGICO ETNOGRAFICO Y FOLKLORICO

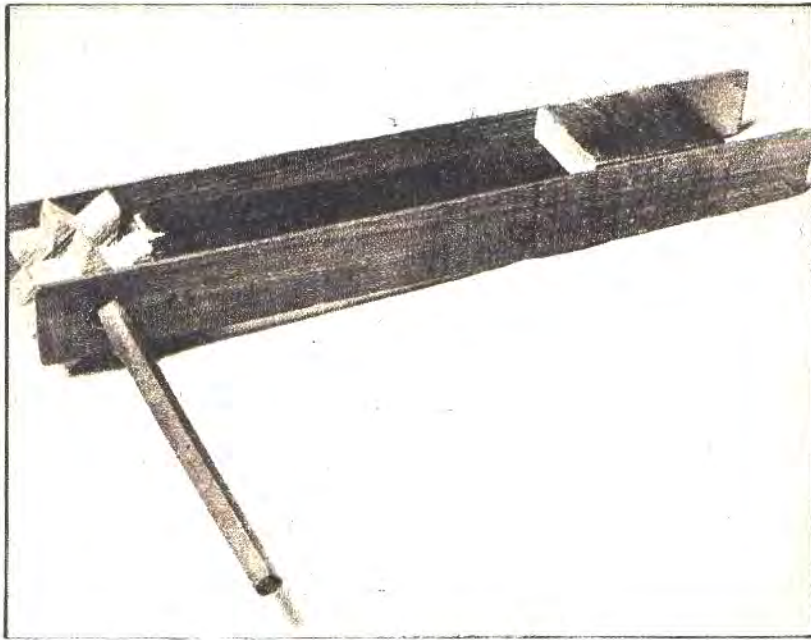

1. Matraca común de fabricación industrial.

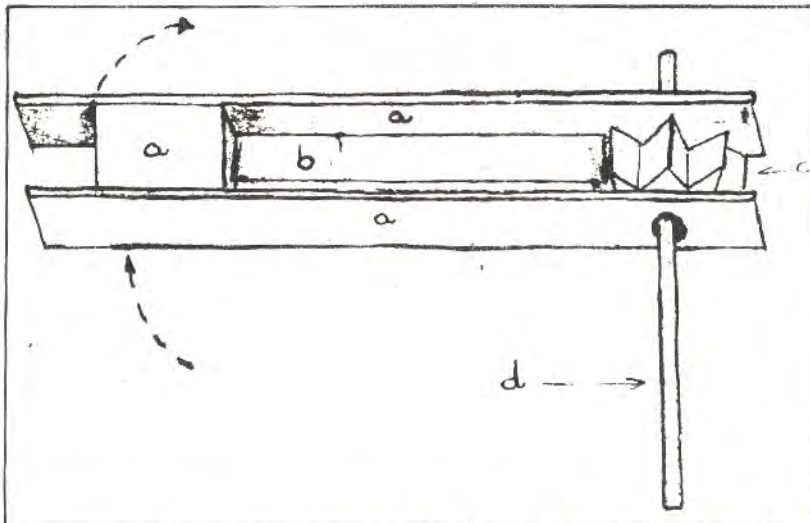

2. Elementos fundamentales de una carraca. a) Marco rígido; b) Lengüeta; c) Rueda dentada y d) Mango.

### IDIOFONOS FOLKLORICOS: MATRACAS

Dos son los artefactos que en el norte argentino reciben el nombre de matraca. Como se trata de instrumentos sonoros diferentes, los trataremos por separado. Comenzamos con el de mayor difusión. (Ver foto N° 1).

### CLASIFICACION ORGANOLOGICA

1. Idiόfono.
11. Idiόfono de golpe.
112. Idiόfono de golpe indirecto.
- 112.2. Idiόfono de raspadura.
- 112.24. Idiόfono de rueda dentada.

### DENOMINACION TECNICA

Este instrumento parece haberse originado en el antiguo imperio egipcio (3.200 - 2270 a. de C.), de donde pasó a la India y a Europa. Hoy en día es conocido en todo Occidente como juguete de cotillón. En organología se le da el nombre de carraca.

### DESCRIPCION

Sus elementos son: una rueda dentada, cuyo eje, al prolongarse, constituye el mango; un marco rectangular rígido y una lengüeta simple o doble que se inserta en éste.

### CONSTRUCCION

Todas sus piezas son de madera y su construcción suele estar a cargo de un carpintero (1). En situación folklórica (2), su estructura adquiere un singular



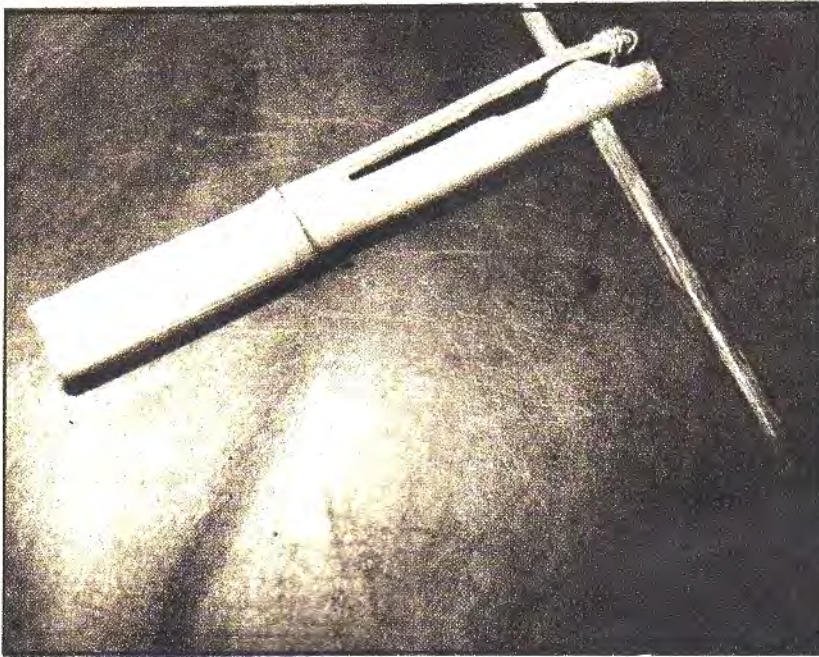

3. *Matraca peruana construida con trozos de caña. Museo del Instituto Nacional de Musicología.*

**DENOMINACION LOCAL**

En Bolivia se la suele reconocer con el nombre de *condorpasso*, voz conformada de acuerdo a la sintaxis del quechua que significa "paso de cóndor". Se alude con ella a la semejanza entre el andar torpe y desordenado del cóndor en tierra y el tableteo del instrumento.

Esta denominación ha perdido vigencia en nuestro país, donde se la reconoce por su nombre genérico.

aspecto al ser adaptada al interior de una caparazón hueca de armadillo a la que se adorna con cintas de colores. Mucho más frecuentemente, el instrumento adopta la forma de un avión. Estos aditamentos restan a la matraca parte de su volumen sonoro, de por sí escaso. (Pero, como veremos más adelante, no demasiado necesario).

**AREA DE DISPERSION Y OCASION DE USO**

Es un elemento infaltable en la bandas de sicuris de la puna y de la Quebrada de Humahuaca. Por lo tanto, se la halla en toda fiesta o ceremonia religiosa de la que participen estos conjuntos.

4. *Matraca con forma de avión ejecutada por un sicuri. Abrampampa, Jujuy, 1968. (Foto; Irma Ruiz).*

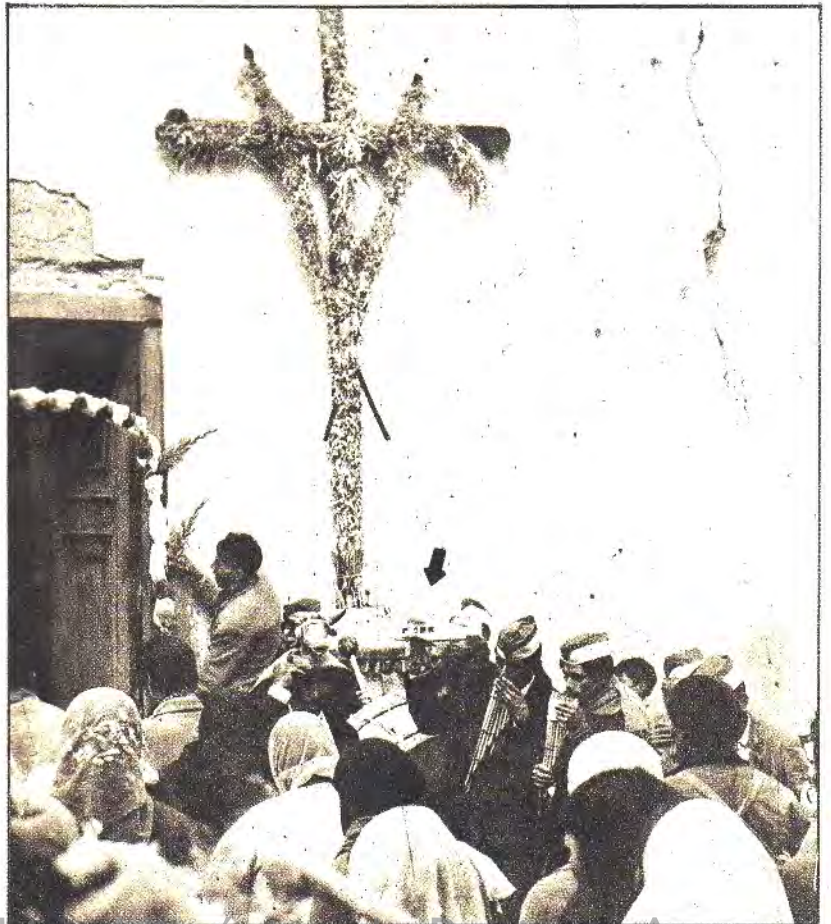





5. Matraca utilizada por los vendedores ambulantes en las playas bonaerenses.

#### FUNCION

En las bandas de sicuris se la utiliza como instrumento de señales.

La decoración de instrumento está íntimamente vinculada a esta función. En efecto: los colores que decoran a los aviones-matracas son los que identifican a cada banda de sicuris, generalmente presentes también en los birretes de cada ejecutante.

En algunas ceremonias, las bandas suelen mezclar deliberadamente sus músicos, pese a lo cual cada conjunto funciona como tal, ejecutando sus propias melodías. En estas circunstancias resulta indispensable un aviso que indique cuando comenzar y/o finalizar cada tema. Ese cometido lo cumple la matraca.

#### MODO DE EJECUCION

El sicuri encargado de dar estas órdenes puede ser el director de la banda u otro integrante experimentado que merezca su confianza. Tomando el instrumento con su mano derecha (mientras con la izquierda mantiene en posición el sicu, que no deja de soplar), lo hace girar por encima de su cabeza, lo que constituye una señal visual (no sonora).

La forma de avión tan común en el instrumento se hace ahora fácilmente comprensible: es un aparato que "vuela"... y hasta cuenta con ruido de motor.

#### ASOCIACIONES

Aquí sólo es necesario enumerar los instrumentos que componen una banda de sicuris: dos o más familias de sicus, un bombo, algunos redoblantes y la matraca. A veces, también pueden verse un par de platillos y un triángulo. Se comprenderá que el escaso volumen sonoro de la matraca resulta por demás insuficiente para ser oído durante una ejecución simultánea.

Vayamos ahora al otro tipo de matraca folklórica de nuestro país.

#### CLASIFICACION ORGANOLOGICA

1. Idiófono.
11. Idiófono de golpe.
112. Idiófono de golpe indirecto.
- 112.1. Idiófono de sacudimiento.
- 112.12. Idiófono de marco.

#### DESCRIPCION

Se trata de una tabla rectangular de madera con una perforación superior que permite el paso de la mano, constituyendo el asa. En una o ambas caras lleva sujeta por un gozne una especie de charnela metálica, que produce sonido al chocar contra la tabla.

#### DENOMINACION TECNICA Y POPULAR

Es un sistro de marco que sólo se relaciona con las carracas por un nombre popular idéntico: matraca.

#### MODO DE EJECUCION

La pieza se toma con una mano por el asa, manteniendo su eje mayor perpendicular al suelo. La acción del ejecutante es imprimir al instrumento un movimiento de rotación, girando rápidamente la muñeca. De esa manera, la charnela gira libremente en sentido horizontal en un ángulo de 180°, percutiendo a derecha e izquierda contra el marco de madera. El ruido así producido es fuerte y desapacible.

6. Matraca del S. XVI procedente de la iglesia de Matará (Sgo. del Estero). Museo Histórico de Santiago del Estero.

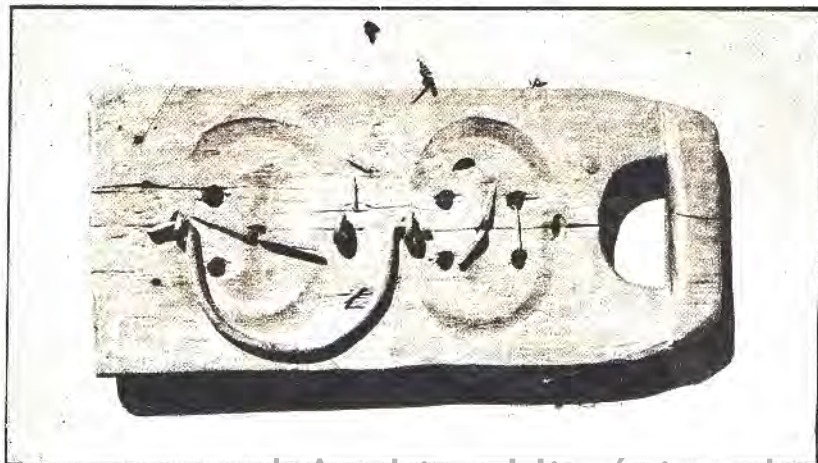



## Instrumentos Musicales

### ANTECEDENTES DOCUMENTALES

En la Edad Media, en Europa, estas "matracas" eran utilizadas en las iglesias durante la Semana Santa, para suplantar el tañido de las campanas. Su sonido significaba el terremoto al final de las tinieblas. El paso de esa costumbre a nuestro país lo atestigua la matraca utilizada en el siglo XVI en la iglesia de Matará (Prov. de Santiago del Estero), que se conserva en el Museo Histórico de esa provincia.

### AREA DE DISPERSION

Este instrumento pudo haberse utilizado en todas las iglesias de la zona de antiguo poblamiento en nuestro territorio. Actualmente, su uso sólo pervive en la iglesia Yavi, provincia de Jujuy (3).

### CONSTRUCCION

La actual matraca de Yavi es de antigua factura, probablemente contemporánea de la de Matará. En ambos casos y dadas sus características, su construcción es el resultado de un trabajo de herrería.

### OCASION DE SU USO

Siguiendo la tradición española, sólo se la oye en Viernes Santo, "cuando las campanas no pueden sonar".

Su ejecución se encarga a un niño, quien sale a recorrer las calles de Yavi haciendo sonar el instrumento para convocar a los peregrinos. Este recorrido se repite tres veces, con intervalos aproximados de una hora. En la primera oportunidad el niño anuncia repetidamente y a viva voz: "¡Primera...!". Luego



7. Niño ejecutando la matraca. Yavi, Jujuy, 1980.

grita: "¡Segunda...!" y por último: "¡Tercera...!". El aviso de este última salida suele coincidir con la llegada del sacerdote desde La Quiaca e indica que todo está listo para que comience la misa.

### FUNCION

El párrafo anterior nos permite definir esta matraca como un instrumento de señales. A

diferencia de la carraca, nunca está asociada a un conjunto musical.

### Notas

1) En el Museo del Instituto Nacional de Musicología existió un ejemplar de hojalata y madera, que hoy ha desaparecido. Asimismo, se cuenta con una carraca peruana cuyas piezas son de caña. Ambos casos son excepcionales.

2) Todos hemos visto instrumentos como el descripto participando del carnaval urbano; en manos de los "hinchas" del fútbol e incluso en alguna manifestación política. No son estas las situaciones o contextos en que nos interesa ahora analizar la utilización de matracas.

3) Recientemente hemos detectado ejemplares similares en manos de algunos vendedores ambulantes de los balnearios del litoral atlántico, quienes los utilizan sustituyendo el pregón o acompañando a éste. La adopción de este instrumento religioso medieval por barquilleros y heladeros no data de más de cinco o seis años y por el momento, el modo como llegó a sus manos constituye un misterio.

### BIBLIOGRAFIA

PEREZ BUGALLO, Rubén. **Etnomusicología Argentina**. Ciclo emitido por R.A.E. (Radiodifusión Argentina al Exterior). Clase N° 6 - La matraca, 9 de febrero de 1979.

STEPHAN, Rudolf. **Música. Enciclopedia Moderna de Conocimiento Universal**. Prólogo y notas de Juan Carlos Paz. Traducción de León Mames. Compañía General Fabril Editora, Bs. As., 1964.

Fé de erratas Nota N° 8 (Folklore N° 311).

En la pág. 74, 1ra. columna, renglón 10. Donde dice: "para hacer elegidos" debe decir: "para ser elegidos".



# DISCOS

por  
JUAN CARLOS  
BIANCO

## AQUI COSQUIN 1981

### Faz A

"En cada esquina un cantor", zamba (Ríos - Aguirre)  
por Los Cantores del Alba  
"Puerto de Santa Cruz", canción (Guarany)  
por Horacio Guarany  
"Zamba de Usted", (Ramírez - Luna)  
por Los Tucu Tucu  
"Juan de Guaileán", chamarrita (Aráoz - Mondragón)  
por Los Cantores de Quilla Huasi  
"Mujer y amiga", zamba (R. Aráoz)  
por Coco Martos  
Don Gualberto", chamamé (T. Ros)  
por Antonio Tarragó Ros  
"Tierra querida", zamba (Yupanqui)  
por Los 4 de Córdoba

Un refrito de fin de año.

Se llama Aquí Cosquín 1981, pero incluye versiones de artistas que no estuvieron en el Festival Nacional. Por añadidura, la fecha de las grabaciones es tan desapareja como el nivel de las interpretaciones. En realidad no importa. El disco tiene temas buenos ("En cada esquina..." y "Mulato..." no son santo de mi devoción) y se hace agradable oírlo.

Una reflexión al margen: quizá por una mala ubicación la entrada del Cuarteto Zupay resulta descolgada, como de otro planeta. Muy diferente al resto. Demasiado diferente.

Philips 4670

### Faz B

"Puentecito de mi río", vals (Luna - Moreno - Canale)  
por Los Visconti  
"La alabanza", chacarera (Yupanqui - Cuadros)  
por Mercedes Sosa  
"El antigal", zamba (Toro - Nieva - Petrocelli)  
por Zamba Qulpildor  
"Cuando nada te debía", balcecito (rec. Chazarreta)  
por Cuarteto Zupay  
"Cholas y cholitos", carnaval cochabambino (T. Rojas)  
por Ariel Ramírez y Jaime Torres  
"El rancho 'e la Cambicha", rasguido doble (Millán Medina)  
por Miguel Ángel Morelli  
"Mulato caramelero", (Durán - Inchausti)  
por Los Arroyeños



Carnaval en la carpa

### Carlos Abán y su conjunto

#### Faz A

"Carnaval en la carpa", zamba (C. Abán-A. García)  
"El Simoquero", gato (Francisco Escano)  
"Zamba de mi pago", (Hnos. Abalos)  
"Cuando nada te debía", balcecito (A. Chazarreta)  
"Ojitos de la ilusión", zamba (C. A.-A. Díaz Gómez)  
"No se vays compadre", cueca ((C.A.)

Una selección dispar de temas correctamente interpretados, con base rítmica destacada y repetida para facilitar las figuras danzantes. No hay desarrollos originales ni

#### Faz B

"Desde el recuerdo", zamba (C. A.-J. Gallardo)  
"La quebrada Tules", chacarera (J. L. Padula)  
"Al pie del cardón", zamba (Ortiz Villagrán, A. Petrocelli)  
"La Boliviana", cueca (motivo popular)  
"La Gaucha", zamba (J. L. Padula)  
"Taquirari carpero", (C. A.-J. Di Giulio)

Ideas personales, sino una lectura que respeta las clásicas estructuras coreográficas. Cuando haya un baile en casa, lo pongo.

RCA Víctor AVSP-4862

Aclaración: por un inconveniente técnico el comentario que sigue apareció fragmentado en el número anterior (313)

Recital de los 20 años

### LOS TUCU TUCU

#### Faz A

"Han pasado 20 años", (serenata (Roffe y Bulacio)  
"La cautiva", canción  
"Viene clareando", zamba (Yupanqui - Arédes)  
"Zafretero", retumbo (Romero - Paliza)  
"Quiero ser luz", zamba (Reguera)  
"De la frontera", taquirari (Romero - Paliza)  
"Alfonsina y el mar", zamba (Ramírez - Luna)  
"Candombe para José", (Ternán)  
"Tristeza del por qué", canción (E. Rodríguez)  
"Pescador y guitarrero", galopa (E. Rodríguez - Lacroix)  
"La compañera", zamba (Valles)  
"Amargura", chacarera (Jerez)

Una idea casi brillante: volver a grabar los éxitos cosechados en una larga carrera, que en estos momentos alcanza la cúspide de la popularidad.

Los Tucu Tucu festejan sus veinte años grabando 13 canciones significativas, pues cada una de ellas les ha dado satisfacciones y ha sido pedida recurrentemente por el público.

Pese a los cambios de integrantes

En primer lugar, el clima. Evidentemente no es una grabación en vivo, y los aplausos grabados no forman el "ambiente" propicio, los idóneos guitarristas acompañantes —no figuran sus nombres—, aparecen desaprovechados.

En segundo lugar, hubo que mutilar las piezas musicales para poder incluir tantas en una sola placa, y eso no ayuda. En efecto, una canción tiene —para ser considerada canción— varias



Polydor 5308

partes ortodoxamente establecidas, que hace al equilibrio formal y emocional. Los Tucu Tucu se limitan a presentar la mitad de cada tema, y el oyente se puede "quedar con las ganas" de escuchar la totalidad.

El tercer detalle ya es muy subjetivo: entre canción y canción se recitan glosas o poesías. El espectáculo en vivo debe haber ganado en esos intermedios, pero el disco se ve afectado.

"Paisaje de Catamarca", zamba (Yupanqui)  
"Luna tucumana", zamba (Yupanqui)

#### Faz B

"Tu piel de mañana", canción (Romero - Bulacio)  
"Luna cordobesa", vals (Romero - Pérez)  
"Zamba de Usted", (Ramírez - Luna)  
"Me presento Tucumán", gato (Romero - Sánchez)  
"Si tengo que morir en Cafayate", canción (Nievas - Petrocelli)  
"Pañuelo de azúcar", zamba (Romero - Pérez)

se mantienen fieles a un estilo muy definido que sabe explotar contrastes entre tenor y bajo (Romero sacrifica afinación buscando expresividad) y alternar las combinaciones que ofrecen los dúos. Notamos al conjunto muy sólido y al primer tenor (Pérez) mucho más afinado.

Pero la idea casi brillante se ve empañada —ligeramente— por dos detalles importantes. Perdón, tres detalles.

Son tres cosas de alguna importancia.

La Faz B incluye composiciones recientes, o recientemente incorporadas al repertorio del conjunto, y eso es de destacar. No todos se arriesgan a 'largar' cosas nuevas, se prefiere ir a lo seguro e ignorar la corriente autoral que crece desde abajo.

Resumiendo, un trabajo digno, con todas las virtudes y defectos que caracterizarán a Los Tucu Tucu.



# DISCOS

## Las últimas zambas ARIEL RAMIREZ

### Faz A

"De mi esperanza", (L. H. Morales);  
"Zamba para no morir" (H. A. Rosales-N. Ambrós-H. Lima Quintana);  
"Guitarrero", (C. Di Fulvio);  
"Mi pueblo chico", (Pérez Pruneda-M. A. Christensen);  
"El Paraná en una zamba", (A. Ramírez-J. Dávalos);  
"Zamba de Lozano", (G. Leguizamón-M. J. Castilla)

### Faz B

"Zamba del chaguanco", (H. Herrera-A. Nella Castro);  
"La maimareña", (Hnos. Giménez Villagarcía);  
"La recordada", (A. Figueroa-Zarain Goulú);  
"La amanecida", (M. A. Gallo-H. Lima Quintana);  
"Quiero ser luz", (D. Reguera);  
"Zamba para mi Patria", (A. Ramírez-F. Lura)

Ariel Ramirez es un compositor exquisito que nos ha dado obras de antología por su belleza melódica y cuidada concepción. Es ocioso mencionar tantas zambas suyas bien estructuradas, coherentes, audaces y tradicionales, porque ya pertenecen al patrimonio de todos los argentinos y cada uno las conoce y las ama. (Supongo que hasta el más recalcitrante jovenzito 'punk' sabe la melodía de "Alfonsina y el mar", por mencionar un título).

En este álbum incluyó tan solo dos temas de su autoría, haciendo gala de humildad y modestia, y ha programado un vasto repertorio de bellas zambas en varios estilos, de acuerdo a las distintas característi-



Microfón SEL 70027

## Tu más ardiente trovador CARLOS INFANTE

### Faz A

"Chacarera del patio", (C. Carabajal-R. Trullenque);  
"Zamba Machala", (L. Herrera-J. Santillán);  
"La Tunera", chacarera (M. Simón-J. C. Carabajal);  
"Tu más ardiente trovador", polca (J. C. Carabajal);  
"Corazón agradecido", chacarera (C. Carabajal-J. C. Carabajal);  
"Cuando florezcan mis sueños", canción (E. Argañaraz-C. Infante)

### Faz B

"Mi rancho querido", escondido (Hnos. Simón-J. C. Carabajal);  
"Apretando tu retrato", polca (F. Juárez-C. Lobos);  
"Gato de la madrugada", (C. Carabajal-R. Trullenque);  
"Olga", vals (F. Peña);  
"La Huakachiara", chacarera (S. Palavecino);  
"Muchas veces le pregunto al corazón", carnaval cruceño (C. Infante)

Jamás sólo miras la carátula, leer. Tu más ardiente trovador, y saber conclusiones. Evidentemente se trata de un disco de contenido romántico, quizás en el estilo Aldo Monges, o Torres Vila.

Sin embargo, se trata de otra cosa.

Aquí hay muy buenas canciones

entragueñas, un vals clásico ("Olga") un buen cantor de chacareras, y una base rítmica que se escucha claramente (¡por fin!) sin quitar presencia al solista.

Hay también dos obras Rojas (pertenecen al mismo intérprete) y un recitado que es para la antología del mal gusto (en "Cuando florezcan

cas regionales que adquiere nuestra danza nacional.

Toca el piano, acompañado por una guitarra y un bombo muy destañados, presentando continuos desajustes rítmicos que hacen incómoda la audición. Salvo en algunas segundas introducciones (por ejemplo en "Mi pueblo chico" y "Zamba de Lozano") hay gran pobreza de ideas, a tal punto que los pocos rasgos imaginativos (imitaciones con la mano izquierda en la obra mencionada en último término) se destacan como ojos de agua en un desierto interminable.

Esta visto que Ramirez intérprete y este crítico no se entienden, ni hay "comunicación".

mis sueños".

Aconsejo escuchar detenidamente todo el juego rítmico de sincopas y contratiempos que se dan entre la guitarra, el canto y el bombo. Si el lector tiene gustos parecidos a los de este comentarista, puede saltar las dos bandas número seis que, afortunadamente, vienen al final de cada lado.

## Consagración del chamamé

## MARIA OFELIA Y LOS HERMANOS BARRIOS

### Faz A

"Tus recuerdos", Chamamé (J. Montes-E. Montiel);  
"Se que te arrepentirás", canción correntina (J. y M. Barrios);  
"Puentecito de la picada", rasgudo doble (J. Méndez);  
"Canción a tus lágrimas", chamamé (M. y M. Barrios);  
"Añoranzas", chamame (E. Vera-S. Miquieri)

### Faz B

"Marcelina Rosa Rivero", chamamé (J. Montes);  
"Sauces del Paraná", rasgudo doble (M. y T. Barrios);  
"A Misiones mi tierra", galopa (V. Cidade);  
"La bailanta", chamamé (Pérez-Abitbol);  
"Nostalgias camperas", chamamé (H. Chávez-P. Ubeda)

El mismo título que lleva este álbum tenía el espectáculo que estos artistas presentaron en Cosquín, y que fuera comentado en Folklore N° 313.

María Ofelia une su voz a Los Hermanos Barrios convirtiéndose en una integrante más, sin sacrificar su rol de solista. La placa es pareja y agradable, sin grandes desniveles.

Quizá la falta de contrastes hagan la audición un poco monótona, par-



Microfón Prom-40081

que no hay "sorpresa" en los arreglos.

De las canciones me gustó "Puentecito de la picada", de Jorge Méndez.

Encontré algunos ruidos parásitos y me extrañó mucho ver que en la carátula aparecen cinco "Barrios" y en el dorso tan sólo cuatro (quizás el quinto no cabía, o fue el que tomó la fotografía).

## 20 AÑOS CANTARES DE LA CAÑADITA

### Faz A

"Porque te alejas", vals (D. Zocco);  
"Pa' mi cuyana", cueca (Dominguez);  
"Por querer olvidar", tonada (L.R. Reynoso);  
"Buscando olvido", pasillo (C.W. Andrade);  
"Los ojos de mi negra", canción (D.R.);  
"Pañuelo Moroti", valseado (Palmer-De Ciervi);  
"Cuando florezca el cerezo", tonada (Valles-Lastra)

### Faz B

"Imagen del trovero", vals (H. Cuadros);  
"Mi regalona", cueca (H. Cuadros);  
"Se fueron los sueños míos", tonada (R. Quiroga);  
"Comprendamos", canción (J. Zabala);  
"Sufro y tu lo sabes", pasillo (E. Gutiérrez);  
"Polquita Criolla", (D.R.);  
"Devolveme amada mía", tonada (Arena)

Estos son los discos que más me gustan. Bien sabrosos (con sabor) y coloridos; plenos de sutilezas de fraseo y respetuosos de un modo expresivo tradicional.

A primera oída, puede parecer 'antiguo' y hasta ridículo, pues los cuyanos emiten la voz de manera muy peculiar, un poquito gangosa. Pero en seguida surge el cuidadoso manejo de los tiempos, los permanentes comentarios guitarrísticos, lo inusual de estas gamas armónicas.

Cantares de la Cañadita pretende ser la prolongación del grupo de Hilario Cuadros, y en muchos aspectos lo logra.

Ya sé que hay desajustes, pero no afectan al mensaje global. A mí me gusta.

Lo que no me gusta es que en la funda se incluya propaganda de algunos hoteles. Es preferible que aparezca claramente expresado el propósito comercial con una frase del tipo: 'El presente álbum ha sido producido con el auspicio de tal y tal, de tal dirección



y tal teléfono'. Eso no tiene nada de malo, si las empresas pueden costear producciones como ésta, mejor para todos.



# PEÑAS

**VIERNES 27 DE MARZO 22 HS.**

PEÑA "EL PIAL", Ramón L. Falcón 2750, Cap., con NESTOR BALESTRA.

**SABADO 28 DE MARZO 22 HS.**

PEÑA "NORTE Y SUR", Club Almagro, Medrano 522, Cap. con KARU MANTA.

PEÑA "EL CHINGOLO", Club Harrod's Gath y Chaves, Virrey Del Pino 1502, Cap. con conjunto LIMAY.

**DOMINGO 29 DE MARZO 20 HS.**

PEÑA "LA QUERENDONA", Club Del Plata, Carabelas 267, Cap

**VIERNES 3 DE ABRIL 22 HS.**

PEÑA "CIELITO DEL 25", Club 25 de Mayo, Florida 2010, Olivos, con ALBERTO CASTELAR.

PEÑA "EL PIAL", Ramón L. Falcón 2750, Cap.



**SABADO 4 DE ABRIL 22 HS.**

PEÑA "LA NOCHERA", Club Villa Sahores, Santo Tomé 2496, Cap., con MARTA VIERA.

PEÑA "ZAMBEANDO", Club Def. de Florida, Laprida 2064, Florida, con ALBERTO CASTELAR.

## AGRADECEMOS

Sea esta Guía de Peñas portadora del deseo de un feliz y próspero ciclo nativo 1981, para toda la familia peñera del país. Y para las peñas y sus directivos, la mejor de las suertes en sus reuniones programadas al efecto. Con un cordial saludo agradezco los augurios recibidos en la redacción de esta guía.

Marita Gutiérrez, jefa de prensa de Radio Rivadavia, Rubén González, jefe de prensa de Phonogram; Ariel Magallanes y Ely Villoslada, del departamento de prensa de C.B.S. Columbia; Alejandro Tarreuella, Hugo Casas y Esteban Decoral Toselli, de Emi-Odeón, Santiago M. Montero, de Revista "Peñero"; Sra. Gregoria de Iglesias, Remo Ciuci, Oscar Medurga, Raúl Tantuchi, Salvador Autelitano, Beto Alé, Profesoras Inés Bocca y Fanny Berra, L.S.11 Radio Provincia de Buenos Aires, Perla Vázquez, Olga Bernal, de "COTY"; Los Abriñeños, Víctor Friz y Flía. de San Rafael, Mendoza; Marta Viera, peña "El Nochero" del Círculo de Suboficiales de la Policía Federal, Abel Miranda, Elcira M. de Valle, Presidente de la peña Gral. San Martín, Ana Mary, José, Amparo y Flía. de Golas, Brasil; peña "Martín Fierro" de la Asoc.

José Hernández, conjuntos KARU MANTA y ALBERTO OCAMPO, Miguel Correa, diario Acción de Gral. Rodríguez, Cuqui Figueroa de "La Chaya" de Caseros, peña "El Ceibo" de Chivilcoy, Cholita y Dorita de peña "El Pampero" Club Huracán, Horacio Alberto Agnese, peña "El Pial", Hilda Barani, de Luján; Vargas de Témperley, profesor Carlos De La Llave, presidente de peña "El Pial", Círculo "El Rodeo" de Puente Márquez, "La Serenisima" de Gral. Rodríguez, peña "La Cuyanita" de Santos Lugares, L.S.5 Radio Rivadavia, Hugo Campos, diario "La Opinión" de Moreno, Rubén O. Cirigliano, de L.T.34 Radio Zárate, Héctor Ismael Garaguso, de L.U.27 Radio Dolores, Antonio Domínguez, Juan Carlos Melón, de peña "Las Barrancas" del Club Excursionistas, L.U.26 Emisora Coronel Dorrego, Orlando "Fito" Binaghi, Roberto López, Gerente General de Phonogram, Domingo Graciadei, Abel Marino y Osvaldo Cogo del "Ceibo" de Chivilcoy; peña "El Sombrerito" de Juárez, peña "El Hornero" de Rosario y Angel Belio, director artístico de Music Hall.

**Leonardo López**



PEÑA "LA RIBERENA", Club River Plate, Av. Pte. Figueroa Alcorta 7597, Cap., con ALBERTO OCAMPO.  
PEÑA "EL FOGON DE LA AMISTAD", Club S. Dep. y C. Amistad, Sud América 2131, Caseros, con LOS INCAS.  
PEÑAS "LOS PAGOS DE ACTIS", Club Villa Crespo, Av. Juan B. Justo 2650, Cap., con KARU-MANTA.  
PEÑA "EL NOCHERO", Círculo de Suboficiales de la Policía Federal, Rivadavia 4536, Cap., peña del paquete, con artistas invitados.

**DOMINGO 5 DE ABRIL 20 HS.**

PEÑA "LA QUERENDONA", Club Del Plata, Carabelas 267, Cap.

**VIERNES 10 DE ABRIL 22 HS.**

PEÑA "EL PAMPERO", Club Huracán, Caseros 3159, Cap., con KARU-MANTA.

PEÑA "EL PIAL", Ramón L. Falcón 2750, Cap., con conjunto.

**SABADO 11 DE ABRIL 22 HS.**

PEÑA "VIDALITA", Radio Club



# PEÑAS

(Anexo), Nogoyá 3045, Cap., con KARU-MANTA y MARTA VIERA.

PEÑA "CLUB ITALIANO", Rivadavia 4731, Cap., con ALBERTO CASTELLAR.

PEÑA "DOS PALOMITAS", Club Vélez Sarsfield, Jonte y Reservistas Argentinos, Cap., con ALBERTO OCAMPO.

PEÑA "LA SIMOQUEÑA", Soc. de Fom. José M. Estrada, Fray Justo Santamaría de Oro 5535, Villa Bosch, con INCA HUASI.

PEÑA "EL CEIBO", Cultural y Artística, Ayacucho 280, Chivilcoy, cena criolla y espectáculo artístico, con LOS HERMANOS CUESTAS Y LOS CHAMARRITEROS.

## DOMINGO 12 DE ABRIL 20 HS.

PEÑA "LA QUERENDONA", Club Del Plata, Carabelas 267, Cap.

## SABADO 18 DE ABRIL 22 HS.

PEÑA "LA FLOR DEL CARDON", Club Atl. Monte Grande, Irigoyen 77, Monte Grande, con LOS INCAS.

PEÑA "LA MAGNOLIA", Club Imperio Juniors, Gral. César Díaz 3047, Cap., con KARU-MANTA.

PEÑA "EL RESCOLDO", Club Boca Juniors, Brandsen 805, Cap., con ALBERTO OCAMPO.

PEÑA "EL LUCERITO", Instituto Nueva Enseñanza, Azcuenaga 226, Villa Lynch, con MARTA VIERA.

## DOMINGO 19 DE ABRIL 20 HS.

PEÑA "LA QUERENDONA", Club Del Plata, Carabelas 267, Cap., con LOS INCAS.

## VIERNES 24 DE ABRIL 22 HS.

PEÑA "EL PIAL", Ramón L. Falcón 2750, Cap., con conjunto



## SABADO 25 DE ABRIL 22 HS.

PEÑA "NORTE Y SUR", Club Almagro, Medrano 522, Cap., con NESTOR BALESTRA.

PEÑA "LA CASONA", Club Teléfonos, Madero 1699, Vicente López, con KARU-MANTA.

PEÑA "POSTA LA NOCHERA", Soc. de Fom. José Figueroa Alcorta, Av. Rodríguez Peña 936, Villa Lynch, con LOS INCAS.

PEÑA "HUAYRA MUJOY", Club 12 de Octubre, Colombres 1172, Lomas de Zamora, con ALBERTO OCAMPO.

PEÑA "EL CHINGOLO", Club Harrod's Gath y Chaves, Virrey Del Pino 1502, Cap., con MARTA VIERA.

## DOMINGO 26 DE ABRIL 20 HS.

PEÑA "FACE", Fed. de Asoc. Católicas de Empleadas (Obra Monseñor De Andrea), Sarmiento 1272, Cap., con artistas invitados, iniciando el ciclo 1981.

PEÑA "LA QUERENDONA", Club Del Plata, Carabelas 267, Cap.

## JUEVES 30 DE ABRIL 22 HS.

PEÑA de la "FEDERACION ARGENTINA DE INSTITUCIONES FOLKLORICAS", en salón a designar oportunamente, con ALBERTO OCAMPO y KARU-MANTA.



## LOS DEL SENDERO: BIEN ENCAMINADOS

Isidoro Cornejo y Miguel Angel Gauna, siendo muy jóvenes, tienen un largo camino transitado.

Con sus 20 y 23 años, respectivamente, vienen cantando a dúo desde 1974, cuando actuaban en L.U.33, emisora de Santa Rosa, La Pampa. Hasta 1978, año en que llegan a la Capital Federal, frecuentan escenarios locales, fortaleciendo su experiencia cancionera.

Bien agradecidos, como todo provinciano de ley, recuerdan con cariño los esfuerzos de Mirta Duranti y Tito Olguín, gracias a los cuales accedieron a los canales 11 y 7 de Buenos Aires, y 2 de La Plata.

Actualmente, con el padrinazgo artístico de Los Indios Tacunau, Los del Sendero encaran la etapa definitiva de la afirmación profesional.



**EDITORIAL LAGOS**

**EDITORIAL MELODIA**

**EDITORIAL SINFONIA**

**EDITORIAL PIGAL**

**Talcahuano 638 Planta Baja "H"  
Buenos Aires - Argentina**



# ARTEA ESPECTACULOS

## Ampliamos Nuestra Empresa:

Director: BERNARDO F. NORIEGA  
Productores Ejecutivos: LUIS STAZO y JOSE LUIS ALEGRE  
Secretaria: SUSANA CALDANO

## Ampliamos Nuestro Elenco:

Folklore: **JAIME TORRES** y su conjunto  
**ANTONIO TARRAGO ROS** y su conjunto  
**TRIO DE DOMINGO CURA**  
**ANGELA IRENE**

Tango: **ALBERTO MARINO**  
**SEXTETO MAYOR**  
**LEOPOLDO FEDERICO** y su orq.  
**TRIO LEOPOLDO FEDERIDO**  
**LUIS FILIPELI**  
**TRIO DE ERNESTO BAFFA**  
**MARIA JOSE**  
**GLORIA DIAZ**

Poesía y Música: **HORACIO FERRER y HECTOR STAMPONI**

Música Popular Arg.: **"QUINTRAL"**

Humor: **EL COYA QUITILIPÍ**

Teatro: **INDA LEDESMA** (Espectáculo unipersonal)

Viamonte 1453 — 2° — 19  
(1055) CAPITAL FEDERAL

Telef.: 49-3475/4414  
de 12 a 19 hs.



# PROBA

PRODUCCIONES



**Pierantoni, Nazer y Guillén**

*Si pudimos hacer el mejor espectáculo argentino con*

**EL CHANGO NIETO - DANIEL TORO - ROSANNA FALASCA  
MARIANO MORENO - LAS VOCES DE ORAN - LOS DE SALTA  
LOS 4 DE CORDOBA - EL BALLET ARGENTINO DE SANTIAGO  
AYALA "EL CHUGARO" Y NORMA VIOLA - MARCELO SIMON**

**ANTONIO CARRIZO**

**VIOLETA RIVAS - NESTOR FABIAN  
FERNANDO BRAVO - LAS VOCES BLANCAS  
CUARTETO ZUPAY - RAICES INCAS**

# PROBA

PRODUCCIONES

**PIERANTONI, NAZER Y GUILLEN AGRADECEN SU CONFIANZA**

Bartolomé Mitre 1221 - 8° - "F" - (1036) Buenos Aires

35-8101 - 35-6411 - 35-1144