

CLAVES

SETIEMBRE 2012

Salta - año XXI - N° 213 - Precio \$5.-



Don Zenobio Villaflor - Témpera-

Luis Preti

Balconeando

Un llamado de atención

Santiago Rebolero

El voto hispánico en EE.UU.

Humberto Podetti

Constitución y cacerolas

Manuel Pecci

El federalismo fiscal no existe

Jorge Nelson Montoya

El centro de estudios históricos, Dr. Indalecio Gómez

Martín Miguel Güemes

Poesía Civil

Selección de poemas de Sergio Raimondi.

Noticia de Alejandro Rubio

Cuarenta años de pintura Jorge Cornejo Albrecht

Historias de Titiriteros

«Asilo»

Gabriel Castilla

En nuestra América, mestizos somos todos

Daniel López

Archivo Histórico de Revistas Argentinas | www.ahira.com.ar

Balconeando... por Santiago Rebellero

Un llamado de atención

No hace todavía un año que Cristina Fernández de Kirchner fue elegida por una apreciable ventaja (54 %) sobre los candidatos opositores que concurren divididos a esos comicios. El claro triunfo permitía dos actitudes: la primera, intentar que la oposición compartiera algunos puntos de la política del gobierno, configurando una agenda común; la segunda, "profundizar el modelo". Se optó por esta última que en la práctica significó ahondar las diferencias con el resto de las fuerzas políticas. En la Argentina siempre ha prosperado la idea de excluir al adversario, por considerarlo un enemigo. A veces se consigue que el simple adversario se transforme en esta última categoría.

¿Qué significó profundizar el modelo? En la práctica intentar lo que se denominó una 'revolución cultural', consistente en las reformas a introducir en los códigos civil y comercial, donde se modificarían temas como la familia, la filiación, la naturaleza de la propiedad de los pueblos originarios, una política de defensa de los derechos humanos que excluye de su protección a muchos argentinos que han condenado el proceso militar, pero no han adherido a los objetivos de las organizaciones armadas que subsistieron en su práctica durante el gobierno constitucional de 1973, derrocado en 1976. Parece que el último objetivo de esta 'revolución cultural' consistiría en la reforma de la Constitución, y en la posibilidad de una nueva reelección presidencial.

La Nación Argentina no nació en el 2003. Si tomamos 1810 como la fecha de su nacimiento, son más de doscientos años de historia, con desaciertos y errores, con virtudes, sacrificios y esperanzas. Una Nación no es obra de una generación. La Argentina ha vivido casi ochenta años de guerras civiles previas al proceso de asimilación de la inmigración europea. El sufragio libre fue fruto de las luchas de los pueblos que se levantaron primero contra el fraude y luego contra las dictaduras militares, pero hoy la Nación admite significativas diferencias en sus regiones y sigue subsistiendo la dicotomía entre Buenos Aires y el interior que parte de nuestro origen. Hay demasiadas y urgentes necesidades de forjar nuestra unidad política, económica y cultural, sin necesidad de volver a introducir nuevos elementos de discordia que permitan a minorías de un signo u otro, reiterar nuevos conflictos.

Por todos lados nos rodea el desierto. Los partidos políticos no existen, ni siquiera como maquinarias electorales, ya que tienen que recurrir a frentes con otras agrupaciones, en muchos casos para seguir sobreviviendo. Carecen de principios doctrinarios, y no son respetados ni siquiera por sus propios electores. El movimiento obrero ha llegado casi a la atomización, nominalmente existen cinco grupos que dicen representar al conjunto. El Congreso y sus dos cámaras no son capaces de ir más allá de un recuento de votos, para aprobar leyes que envía el Ejecutivo, sin que pase por allí ninguna discusión que ilustre a los ciudadanos sobre los verdaderos problemas del país. Creemos que el primer objetivo a alcanzar para que un efectivo régimen democrático pueda ser establecido, es asegurar la convivencia entre los sectores que integran la nación. Ser demócrata significa, no sólo respetar la mayoría, sino comprender el punto de vista del opositor, aunque no se coincida con él. Defender el derecho de cada uno es admitir la existencia de un orden que nos protege a todos. La reciente protesta inopinada frente al gobierno, con múltiples consignas (inflación, inseguridad, etc.) no debe ser interpretada como un apoyo a la oposición política, sino a una especie de repudio a todos los que se llaman sus representantes. Hay tiempo todavía para modificar actitudes y estilos. Nuestras recientes experiencias así lo aconsejan.

Del «día sin mexicanos» al discurso de Julián Castro en la Convención Demócrata:

¿Podrán los 'hispanos' desarrollar nuevas políticas de los EEUU?



Humberto Podetti

Desde mediados del siglo pasado los mexicanos regresan a su 'tierra natal' al norte del Río Grande, desconociendo la frontera establecida por los EEUU luego de derrotar militarmente a México. Es una marcha pacífica, silenciosa, constante, numerosa. Todos los esfuerzos desplegados por EEUU para impedirlos han resultado inútiles. Cruzan llevando sólo su lengua—el castellano de Juan Rulfo y Octavio Paz, de José Vasconcelos y Carlos Fuentes—, su fe y su devoción por la Guadalupeana, sus ojos llenos de los colores y sentidos de Orozco y Rivera, de Frida y Si-queiros, su música, sus ganas de vivir, formar una familia, tener hijos. Es decir, su cultura civilizatoria. Nada que sea una amenaza para nadie. Nada que valga algo en el mercado, salvo su capacidad de trabajo aunque creen que el trabajo es un medio de dignificación de las personas y no una mercancía sujeta a la oferta y a la demanda.

Una vez que concluyen la odisea de volver a la tierra de sus ancestros, trabajan, estudian, forman familias, tienen hijos, tantos que alcanzan una tasa de natalidad superior a la de su patria de origen. Aprenden inglés para trabajar, pero para todo lo que sea ajeno al mercado hablan y escriben en castellano, con toda su riqueza cultural y su capacidad de expresar esperanza y sentido. Siguen comunicados con sus familias de origen, siguen cantando sus poemas y perteneciendo a América Latina. Son cada vez más y migran cada vez más al norte.

El 30 % de las familias 'hispanas' en EEUU tienen tres o más hijos.

Según la Oficina de Censos de EEUU, en 1950 eran el 1% de la población, en 1995 el 10% y en 2011 llegaron al 16% con 50 millones. Esas cifras no incluyen a los indocumentados, que se estiman en 15 millones. En 2050 serán el 30% de la población, con 132 millones, aunque para el mismo año se estima que serán 'hispanos' el 50% de los niños. Probablemente esta última cifra será aún mayor, dado que de cada 1.000.000 de votantes incorporados en 2012 al padrón de EEUU, 500.000 son hispanos. Es decir que la mitad de la juventud norteamericana es hispana.

En 2004 Samuel Huntington publicó ¿Quiénes somos? Los desafíos a la identidad nacional estadounidense, una cuidada investigación acerca de la profundidad y significado de esa marcha hacia el norte del pueblo mexicano, cuya ruta siguen también muchos otros latinoamericanos. Sus conclusiones fueron precisas: «La inmigración mexicana está provocando la reconquista—el destacado es de Huntington—de zonas que los estadounidenses habían arrebatado por la fuerza a México en los decenios de 1830 y 1840... La mexicanización está difuminando la frontera entre México y Estados Unidos y está introduciendo una cultura muy diferente...» También señaló que «a la vez que avanza la inmigración procedente de otros países latinoamericanos, también lo hacen tanto la hispanización en todo Estados Unidos como las prácticas sociales, lingüísticas y económicas propias de una sociedad anglohispana». También hizo prospectiva, sosteniendo que entre los futuros posibles estaba la organización de una nueva nación independiente, América, y otra, con capital en Chicago, de población blanca, anglosajona, protestante, que conservara la identidad norteamericana originaria. Aunque tal vez también habría que agregar la posibilidad de otro Estados Unidos, de cultura predominantemente latinoamericana y subculturas

de origen europeo, africano o asiático.

La conmoción provocada en EEUU por ¿Quiénes somos? originó numerosas respuestas. Una de ellas fue el Proyecto del Senador Sensenbrenner que entre otras medidas destinadas a criminalizar la inmigración mexicana y latinoamericana a los EEUU, dispuso la construcción de un muro de 1.200 kms. en toda la extensión de la frontera terrestre entre Estados Unidos y México.

El Muro Sensenbrenner recuerda por sus fines y su diseño —aunque mucho menos elegante— a la Gran Muralla China, construida también para detener migraciones de pueblos, a lo largo de una frontera extensa. El último episodio de la célebre antecesora del muro Sensenbrenner fue a comienzos del siglo XVII. El pueblo manchú comenzó a migrar hacia el sur, donde gobernaba la dinastía Ming, del pueblo han. Los Ming decidieron utilizar la muralla para detener la migración y proteger la capital, Pekín. Cincuenta años después, la dinastía Ming fue desplazada por la dinastía Qing, manchú.

En 2006 algunas organizaciones de 'hispanos' y movimientos católicos comenzaron a convocar protestas contra el Proyecto Sensenbrenner en diversos puntos del país. Durante los meses de abril y marzo se sucedieron innumerables convocatorias en 120 ciudades de EEUU. Finalmente se reunieron varias de las organizaciones convocantes y llamaron a movilizarse simultáneamente el día de los trabajadores, el 1 de mayo (en EEUU es un día laborable), bajo los lemas Nosotros somos América y Un día sin hispanos, retomando el título y el argumento de la película mexicana Un día sin mexicanos, de 2004. El resultado de la convocatoria fue asombroso: la movilización popular más grande de la historia de EEUU, con más de tres millones de personas marchando en todas las ciudades norteamericanas, aún las más noroñas como Seattle, Chicago o Detroit. Llevaron banderas norteamericanas, mexicanas y de otras muchas naciones latinoamericanas y pancartas en inglés y en castellano —algunas impresas, otras manuscritas—, expresaron pacíficamente su fe religiosa, su alegría, su compromiso, su entusiasmo, la defensa de la familia, el



Portada de la Revista Time del 11 de junio de 2004: La frontera está desapareciendo ante nuestros ojos, creando un mundo nuevo para todos nosotros. Bienvenidos a América.



Los Angeles, 500.000 personas.



La determinación: Nosotros somos América.

valor del trabajo, y cantaron el himno nacional norteamericano en castellano, como si la lengua lo transformase en un reclamo de justicia social, política y económica. Los textos de las pancartas



El compromiso: hoy marchamos, mañana votamos.



El Muro Sensenbrenner en Los Nogales, Arizona



Mantener la familia unida. La leyenda bilingüe en la remera: HR 4437 es el número de la Ley para el control de la inmigración, el antiterrorismo y la protección de las fronteras de 2005, más conocida como Proyecto Sensenbrenner

de la movilización constituyeron una nueva proclamación de los derechos de las personas, comenzando por el de pertenecer a la comunidad en la que elijan vivir. Tal vez la primera proclamación en la

historia hecha directamente por un pueblo en asamblea y no por sus representantes. Los efectos de ese pronunciamiento popular han sido considerables y siguen produciéndose. Los 'hispanos' tomaron conciencia de su número, de su capacidad de organización, de su fortaleza cultural que imposibilitó que se dudiesen, como ocurrió hasta ahora con todos los procesos migratorios en EEUU. Y reencotraron colectivamente el sentido y la esperanza que los había impulsado a retornar a su tierra natal.

Fueron por justicia y ganaron el futuro. El Presidente de la Convención Demócrata de septiembre de 2012 fue el Alcalde de Los Angeles, Antonio Villaraigosa. Y quien dio el discurso de apertura, señalando las líneas fundamentales de la propuesta demócrata, fue otro hispano mexicano norteamericano, el Alcalde de San Diego, Julián Castro, de 36 años. Quién da ese discurso es habitualmente alguien con futuro promisorio, presidencial. Obama ocupó ese lugar en la Convención Demócrata de 2004.

La Corte Suprema ya tiene una Jueza 'hispana' y todos los estamentos de los tres poderes tienen muchos 'hispanos', inclusive la mayoría de los embajadores en los países latinoamericanos. Esto propone varias preguntas. Así como lograron no diluirse culturalmente, ¿lograrán no diluirse política y socialmente? ¿Lograrán influir en las políticas internas y externas de los EEUU, profundizando la democracia política y desarrollando la democracia social y económica y participando en la construcción de un mundo multipolar?

Hace unos años estas preguntas tal vez carecían de sentido o eran ilusorias. Pero América Latina ha dado y sigue dando pasos significativos en sus procesos de integración, particularmente en UNASUR y la CELAC, que negocian con EEUU y deciden en la OEA conforme sus derechos e intereses. Y el mundo parece marchar inevitablemente hacia un sistema multipolar, más equilibrado y más justo. Casi todos los pueblos están movilizadas, cada uno a su manera y según su cultura, pero con fines que pueden expresarse en uno solo: participar en las decisiones que conciernen a su futuro. En este nuevo contexto, imprevisible hace 20 años, las preguntas tienen mucho sentido y alguna parte de las respuestas está en nuestras manos.

Comercializa y distribuye; Distribuidora FV - España 674 - Salta - 4400 Tel/Fax: 0387 - 4220066 / 4373060 casamodernafv@hotmail.com

El federalismo fiscal no existe

Jorge Nelson Montoya

Conforme a la Constitución Nacional de 1853, las Provincias argentinas tenían el poder originario en materia de impuestos directos e indirectos, reservándose la Nación la exclusividad de los impuestos aduaneros. Es a partir de la crisis de los años 1890, el gobierno de Carlos Pellegrini sanciona leyes que establecieron la «concurrencia» de la Nación en materia de impuestos indirectos junto con las Provincias.

Con la Gran Crisis de los años 1930, el Estado Nacional gran dependiente de los recursos del comercio exterior hecha mano «temporalmente» y por 10 años a un impuesto directo creando el Impuesto a los Réditos (hoy Ganancias) y simultáneamente el impuesto indirecto a las ventas y a los combustibles. Allí comienza la cesión del poder tributario que se compensaba con la posibilidad de participar en su producido.

Recién y durante el último gobierno de Juan D. Perón (1973/1974) mediante la sanción de la Ley N° 20.221 que establece pautas de distribución secundaria basadas en criterios de redistributivos, alcanzando las provincias el 52,4% de la masa total de impuestos, pero a partir de los años de la dictadura militar 1976 a 1982, esa masa decae al casi 30%, venciendo la vigencia de la ley en el año 1984.

Con el advenimiento de la democracia el gobierno de Ricardo Alfonsín sanciona la Ley N° 23.548 con un nuevo «Régimen Transitorio de Distribución de Recursos Fiscales» entre la nación y las provincias, con vigencia a partir del 1° de enero de 1988, quedando así: 42,34% para la nación, 54,66% para el

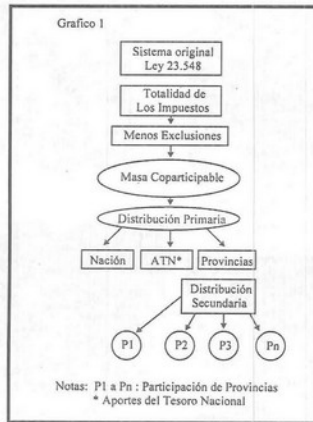

conjunto de las provincias mas un 2% para el recupero del nivel relativo de las provincias de Buenos Aires, Chubut, Neuquén y Santa Cruz; el 1 % restante para el Fondo de Aportes del Tesoro Nacional a las provincias, con lo cual las provincias alcanzaban el 57,66%, lo que es visualizado en el gráfico 1.

El artículo 2° de la ley decía «La masa de fondos a distribuir estará integrada por el producido de la recaudación de todos los impuestos nacionales existentes o a crearse, ... « con las excepciones detalladas, las que como se verá fueron sistemáticamente violentadas con el correr de los años y de los gobiernos de turno.

Como consecuencia de la firma del Pacto Federal del 12/08/92 entre la Nación y el conjunto de las provincias, estas autorizan, por un criterio de «solidaridad» a retener de la coparticipación bruta el 15% con destino

al financiamiento del Sistema de Seguridad Social (Anses), toda vez que el mismo se había quedado sin financiamiento como consecuencia de la creación de las AFJP las que recaudaban para si los aportes y contribuciones.

Luego y siguiendo el criterio «solidario» de las provincias con la nación, se establece mediante Ley N° 24.621 que del producido de la Ley de Impuesto a las Ganancias se destinará: a) el 20% al Sistema de Seguridad Social (Anses), b) el 10% hasta un monto de \$ 65 millones a la Provincia de Buenos Aires; c) el 2% Fondo de Aportes del Tesoro (ATN), c) ... Así continua la violación sistemática y permanente

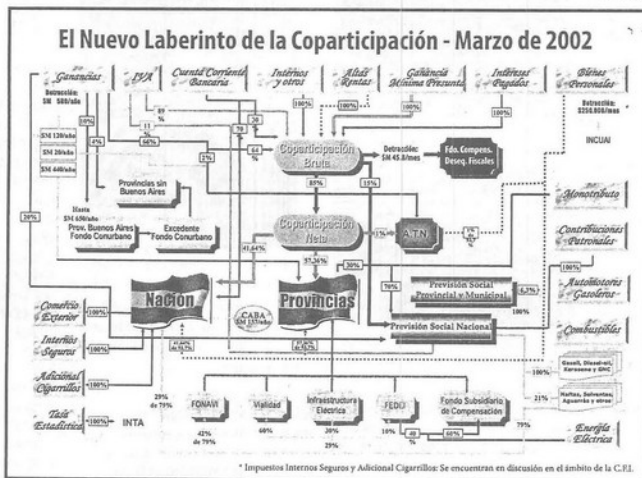

ACCESORIOS del NORTE SALTA S.C.

Mendoza 1464 - Tel/Fax: (0387) 421-6080 - 4400 - Salta

de detracción de recursos de las provincias hacia la nación como lo indica el gráfico 2 que en la Comisión de Coparticipación de la Cámara de Senadores de la Nación se la denomina «Laberinto» o «Destilería». Hoy con la desaparición de las AFJP la totalidad de los aportes y contribuciones jubilatorios vuelven a la nación (Anses) y vemos con sorpresa que el estado nacional se «olvidó» de devolver a las provincias esos cuantiosos recursos cedidos por «solidaridad».

Es por ello que con criterios ampliamente razonables y en defensa de tan declamado Federalismo, una serie de provincias que no transfirieron sus Cajas Provinciales de Jubilaciones y que la nación dentro de ese criterio de «solidaridad» se comprometió a cubrir sus déficit al igual que al Anses, ya iniciaron juicios ante la Corte de Justicia de la Nación, tales como Córdoba, Santa Fe, San Luis y seguramente seguirán otras que por miedo a las represalias del Gobierno Nacional no lo hacen. No les reintegra pero ellas siguen financiando a la nación.

Esto es por el lado de los recursos, pero corresponde destacar que paso por el lado de los gastos en la distribución de las funciones del Estado.

Con el proceso de privatizaciones iniciados en los años 90, el Estado Nacional se desprendió de las empresas públicas deficitarias, nuevos roles en los servicios públicos que se privatizaban y las provincias recibían la transferencia de los servicios de educación, salud pública, etc., con alto poder expansivo y de crecimiento «vegetativo» y que no fueron, en general, acompañados con la transferencia de los recursos de parte de la nación.

Hoy podemos decir que en el balance de recursos y gastos, la nación se queda con más del 70% de los ingresos y las provincias no llegan al 30%, o sea lejos de aquel 57,66% que recibían a partir del año 1988.

Por último debemos decir que cuando se dicta la Ley N° 24.621, intentando cumplir el mandato de la reforma constitucional de 1994, ordena al Poder Ejecutivo a convocar en la sede de la Cámara de Senadores para el mes de marzo de 1996 a las provincias para iniciar la discusión y confección de una nueva ley de coparticipación; vencido el plazo tres provincias como mínimo podrían iniciar la convocatoria en dicha cámara. Evidentemente, ni los senadores ni los gobernadores se animaron a iniciar esta ronda para intentar tener una ley justa que proteja el federalismo fiscal tan ansiado.



Manuel Pecci

La constitución de las caceras

Me tocó, por albur de una relampagueante visita a la ciudad de Buenos Aires, presenciar el escolzo del trinar de consignas en uno de los lugares estratégicos fijados para la convocatoria del pasado jueves 13 (no te cases ni te embarques?), en el cruce de «las dos avenidas tradicionales» (así decía la alguna convocatoria en metáfora que evocaba la intersección de Callao y Santa Fe). Bullia en mi corto entendimiento que podría allí escuchar algo orientador de la motivación de la algarada, sobre todo en referencia al punto destacado en el orden del día propuesto que despertaba mi interés, cual era la oposición a la reforma de la Constitución Nacional. Pero parte por el repiqueo de cucharas contra tapas de ollas y parte por la dispersión de rituales consignas en algunos casos soeces, que sintetizaban una encendida mala opinión de atribulados manifestantes hacia la Presidenta, quedó frustrada mi expectativa de captar la opinión de un sector de la población, tan respetable como otros, sobre tal inquisitoria institucional.

La primera impresión trajo a mi mente —que por el desgaste propio e la edad cada vez más se apega a las viejas cosas— la cita de un discurso de Fr. Benito Jerónimo Feijoo. Decía en su Discurso I que «es el pueblo un instrumento de varias voces, que si no por un rarísimo acaso, jamás se pondrán por sí mismas en el debido tono, hasta que alguna mano sabia las temple. Fue sueño de Epicuro pensar que infinitos átomos, vagando libremente por el aire al ímpetu del acaso, sin el gobierno de alguna mente, pudiesen formar este admirable sistema del Orbe». Quizá por eso el tema de la oposición a la reforma constitucional brilló por su ausencia, salvo en una pancarta de un asistente arrinconado, descuidado por el empeño mayoritario en articular consignas de apreciable menor jerarquía.

Íntil por ello la tentativa de escrutinio de la motivación de la reunión en orden a la mentada cuestión, me quedé con mis prejuicios, revisables por cierto, contra la inmutabilidad «a priori» de la Constitución Nacional que propugnaba el pancartista solitario, opuesta a la necesidad de acompasar la constitución jurídica con la constitución real que emerge de un sustrato en tensión con la evolución de posibilidades y demandas sociales absolutamente extrañas a las vigentes en el origen de la Carta Magna y que rebasan las limitadísima reforma de 1994. En esa dirección, el debate debe ser extenso y profundo por un lado; por el otro, debe excluir toda cuestión relacionada con la prolongación o reconducción de mandatos en curso, que viciaría o al menos pondría en sospecha el empeño, que debe ser sobre cuestiones trascendentes y orientadas a un consenso social. Limpiemos por dentro nuestras ideas, para construir en el diálogo social después, como decía el General Perón en su discurso al Congreso en mayo de 1974.

Están allí temas acuciantes como la propiedad inalienable de los recursos naturales estratégicos por el Estado, con rango constitucional, con debida concertación con las Provincias (con todas, lo aclaro); la prestación directa de los servicios públicos o al menos, su adecuada supervisión que impida el abuso monopolio u oligopólico, extensible también a los medios masivos de comunicación; la función social de la propiedad y sus alcances; la esencial e impostergable categorización del derecho a la salud como bien público objetivo y operativo, superando su difusa inclusión como derecho de los consumidores del art. 42 de la Constitución Nacional y omitido en el art. 41, el derecho a recibir y transmitir la información veraz, como lo reconoció la constitución española. Hacen ya más de un siglo y medio que Mariano Fraguero, por ejemplo, propugnaba en su proyecto para la Nación, la consideración como poderes públicos al crédito público (léase Banco Central) y a la imprenta para «destruir el de los empresarios, redactores, editores y gerentes de los periódicos» cuando coartan la libertad constitucional. En fin, se participe o no de tales criterios resulta inculcable que configuran temas de un verdadero debate nacional que nos merecemos, y que no debe ser clausurado caceras de por medio.

Sin perjuicio de considerar, volviendo al inicio de esta nota y prescindiendo de la magnitud mayor o menor, circumscripita o no a determinado sector social o económico o geográfico, espontánea o no, dispartada o no, que la expresión de sectores no merece la sublimación interesada ni la desatención de quienes, como oposición o gobierno, cargan responsabilidades políticas. Son expresiones que interpelan, aunque sea aislada, sectorial o esparcidamente, por motivaciones minúsculas o mayores, por un lado, a una oposición a la cual niegan su identidad como alternativa real, desconociéndole su capacidad de articular con viabilidad demandas sociales que se sienten insatisfechas y que por eso se asumen por gestión directa. Y por otro lado, se interpela a gobernantes a los cuales se endilga omisión en escuchar o escuchar determinadas inquietudes, generales o sectoriales, que requieren sean al menos objeto de su reflexión y búsqueda de consenso para compatibilizarlas con el interés general, de ser ello factible. En respuesta, como aconsejaba el fraile Feijoo, se hace necesaria la reflexión, que es la mano sabia para templar las disonancias en el marco democrático. Así se recupera la política en un espacio público reconstruido.

De Memoria.

Origen y desarrollo del Centro de Estudios Históricos

Dr. Indalecio Gómez.

Martín Miguel Güemes



Al volver a Salta, en el año 1992 (para radicarme definitivamente), perseguía la idea de constituir un Centro de Estudios Históricos, que convocara a personas de distinta trayectoria cultural, política y social. Unidos temperamentalmente por el amor a nuestra tierra salteña, y al espacio Suramericano que nos contiene.

Nuestro paisaje, nuestra región andina, comprende el norte argentino, el sur boliviano y el norte chileno, lo que antiguamente se denominaba Salta del Tucumán. Como afirmaba el Dr. Atilio Cornejo, *no habíamos nacido como frontera, sino como centro*. No pensaba por ello, en una marca registrada, en un concepto abstracto, si en un nombre que encarnara nuestra memoria histórica, nuestro aporte civil a la vida institucional del país.

Como personalidad convocante, contemporánea, pensé en la figura de Victorino de la Plaza, por sus orígenes familiares, su nacimiento en Cachi, en el Valle Calchaquí, por su capacidad intelectual y su testimonio de movilidad social. De Salta a Buenos Aires, de allí a Londres, centro del mundo por entonces. De amanuense de Vélez Sarsfield a escribano, de funcionario y legislador, a Presidente de la República. Hoy, también podría rescatar a Manuel Antonio de Castro, a Facundo de Zuviria, por su descolante participación y protagonismo institucional. Presidentes de las Convenciones Constituyentes de 1819, 1824/26, 1853.

El Dr. Marcelo Sánchez Sorondo, Presidente del Círculo del Plata, y de la Fundación Adolfo Alsina, me sugirió el nombre de Indalecio Gómez. No ofrecía flancos «débiles» – afirmaba don Marcelo – como de la Plaza. Desde la perspectiva nacional, integrativa, en el «Coya» (como lo denominaban sus adversarios, despectivamente) era evidente su buena relación con los intereses financieros británicos, y su adhesión a la masonería internacional. Ayer secreta, hoy discreta. Pertenecía - don Victorino – al caracú del hueso conservador del antiguo régimen. Confieso que por entonces, poco conocía de la vida del Dr. Indalecio Gómez. Compré sus «Discursos Parlamentarios» y «La vida ejemplar» que relataba Atilio Dell Oro Maini, publicadas con motivo del centenario de su nacimiento (1850

– 1950). Me conquistó su personalidad, su pensamiento, su acción. No dudé más, era el hombre convocante. Nombrar era crear el ámbito intelectual. Conservadores, liberales, radicales, social cristianos, e incluso: justicialistas, podían sentirse identificados con la trayectoria pública de este paradigma de lo nacional. Profundamente católico, esencialmente republicano, promotor de una nueva democracia. Asociaba tradición y progreso. La pampa gringa, el litoral gaucha, y el norte criollo.

En aquel tiempo, lo paragonaba con Maurice Barrés. Esta alusión, era totalmente personal, subjetiva. Evocaba al excelente escritor francés, en la comparación con el salteño, por haber definido tan profundamente la dicotomía francesa, la tensión entre cosmopolitismo y nacionalismo, entre París y su interior. Barrés pensaban que la energía de Francia, estaba en aunar las dos tensiones en una sola fuerza común. Indalecio Gómez se consustanciaba con la idea y el sentimiento de superar el enfrentamiento de los dos países, de las dos geografías.

Instalado en Salta, extrañando Buenos Aires (sobre todo: las tenidas de los jueves, puchero de por medio, en el Círculo del Plata) me puse en la tarea de aglutinar personas que se sintieran identificadas con esta vocación de evocar nuestra tradición republicana, nuestra concordia nacional. Quizás mi error, fue intentar entre los amigos sociales, a quienes integrarían el nuevo Círculo del Norte... así somos los salteños. Primero las empanadas, el vino cordalizador, después la siesta, el largo

bostezo provinciano. Las actividades intelectuales... la tarea de escribir, parte del país del nunca jamás. No me quejo, así nomás es, como dicen los paisanos lo que es aparte es separado.

Nuestra «Junta Promotora» fundacional estuvo integrada por: Raymundo García Pinto (su padre, Roberto, pronunció una conferencia magistral en el acto homenaje realizado en Salta, con motivo del centenario de su nacimiento), Carlos Zuviria (emparentado con el prócer, vaya también este recuerdo por su larga agonía, y su muerte), Nicolás Ortiz, Rodolfo Villalba Ovejero, José Durand Mendioroz, Antonio Casabella, Vicente Pérez Osan, Andrés Mendieta (h), y César Domínguez (periodista, fallecido). Con el tiempo se incorporaron, Alejandro Pojasi Arraya, Eduardo Pérez Torres, Gregorio Caro Figueroa, Ricardo Alonso, Felipe Medina, Gabriel Devenedetto, entre otros.

Recibimos a lo largo del tiempo, el apoyo de personalidades como: Francisco Uruburu Michel (sobrino nieto del prócer), Néstor Quintana (director de la Carrera de Comunicaciones Sociales de la Universidad Católica de Salta), Pedro González (Director de «Claves»), Mario Verde (psicólogo, sociólogo). De políticos, tales: Hernán Cornejo Barni, Julio Argentino San Millán, Antonio Lovaglio, Antonio Marocco, Armando Caro Figueroa, Ricardo Gómez Díez, Juan Agustín Pérez Alsina, Fanny Velarde. Peronistas,

radicales, renovadores, independientes, nos apoyaron en nuestro afán asociativo. Entre otras actividades, para rescatar su memoria en la opinión pública, le realizamos a Don Indalecio un homenaje en Molinos, con la presencia de Legisladores, Intendentes y Concejales del Valle Calchaquí. El discurso central, lo brindó el Dr. Francisco Uruburu Michel, destacada personalidad del conservadurismo salteño. Quedó registrado en la crónica periodística, y en el recuerdo de los habitantes lugareños. También propusimos al Ministerio de Educación, refaccionar su casa natal, y convertirla en Museo. Hoy, es una realidad tangible, realizada por el gobierno provincial con apoyo empresarial, es lo que se denomina responsabilidad social.

Promovimos conferencias, charlas, publicaciones, apoyo a congresos y seminarios, refacción de archivos públicos, concurrencia a escuelas, y se adoptaron posiciones fundamentadas, ante el tratado de los Hielos Continentales (marcamos nuestra oposición), incentivamos la integración cultural con el Sur de Bolivia (Tarija y Tupiza). Entre las personalidades invitadas a Salta, podemos mencionar: Rosendo Fraga, Osvaldo Guglielmino, Abel Fleitas Ortiz de Rozas, Armando Raúl Bazán, Carlos Páez de la Torre, Lucía Gálvez, María Sáenz Quesada, Mauricio Prelooker, Embajador Tomás Alva Negri, Enrique Pinedo, Alberto Buela, Horacio Cagni, Gral. Jorge Leal, entre otros.

Presentamos ante el Consejo Deliberante de la Ciudad de Salta, el proyecto de erigir el busto de Don Indalecio. Con la gestión del Dr. Francisco Uruburu Michel ante la Familia Gómez Alzaga, a los cuales convocamos a su realización (donaron la escultura), se logró concretar la erección del mismo en nuestra ciudad de Salta. Los concejales Juan Agustín Pérez Alsina y Fanny Velarde fueron gestores políticos de su realización.

Preparé un ensayo sobre su pensamiento y acción. Se tradujo en un opúsculo que publiqué junto con Lucía Gálvez, en el 2001. Su título: «Molinos e Indalecio Gómez. Del Valle Calchaquí a la Ley Sáenz Peña» editado por Gofica en el año 2001. Su prólogo, sustancioso, original, fue obra de Gregorio Caro Figueroa. La satisfacción de concretar el Busto al Iustre

Salta, nuestro lugar en América



www.saltamerica.org.ar - Tel: +54-0387-4218347 - Juramento 420 - of. 1 - C.P. 4400 - Salta - Argentina

argentino, y que este opúsculo se agotara en las librerías salteñas, es algo que colmó mis anhelos personales. Hoy, el ensayo puede ser leído en Internet, dado que el Ministerio de Educación de la Nación, y la Cámara de Diputados de Salta, lo instaló en el ciberespacio.

En el año 2005, con motivo del cincuenta aniversario de la muerte del filósofo español José Ortega y Gasset (que conoció a Indalecio Gómez, y lo comparó con el dirigente regeneracionista español Antonio Maura), el Centro de Estudios Históricos fue promotor y coordinador de una semana de homenajes a Ortega en Salta. Auspiciaron: Fundación Salta, Universidad Católica de Salta y el Club 20 de Febrero. Se presentó la exposición: *Los viajes de Ortega a la Argentina*, y Marta Campomar (Vicepresidenta de la Fundación Ortega y Gasset Argentina) disertó sobre: *La vigencia de Ortega en nuestros días*. Fue una experiencia original, de aunar instituciones en procura de reflexionar sobre nuestro país. Desde la perspectiva del autor de las *Meditaciones de un pueblo joven*, de las *Reflexiones sobre la criolla*, ingresamos al tema de nuestro tiempo. La trascendencia insoslayable de pensar, como vertebramos, la Argentina invertebrada. Sobre Indalecio Gómez quedó comprobado – por manifestaciones vertidas por integrantes de la Fundación Ortega y Gasset – la importancia que Ortega otorgó al político salteño. En otras exposiciones Orteguianas, fundamentalmente para el año 2016 (dado que Ortega participó en el Centenario, en Tucumán), cuando festejemos el bicentenario federal y continental de nuestra independencia, seguramente sus presencias insoslayables, serán reconocidas por autoridades civiles y militares.

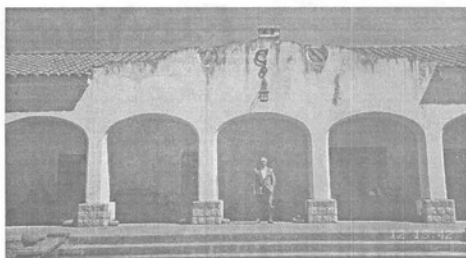

Es de destacar que, su personalidad ha sido estudiada por historiadores nacionales y provinciales. Menciono especialmente, la tesis: *«Indalecio Gómez: la formación de un católico reformista 1850-1910»* de la Lic. María Silvína Acosta, presentada en la Universidad de San Andrés, en Buenos Aires. Tuve el gusto de presentar a la Licenciada Acosta, con motivo de su disertación en el Club 20 de Febrero, cuando inauguramos el Busto que perpetúa su memoria.

En este año 2012, centenario de la Ley Sáenz Peña, bajo el lema: *Un Norte para el Bicentenario 2012 – 2016*, organizado por el Ministerio de Gobierno, la Comisión Provincial «Década Bicentenario 2006 – 2016», y la Coordinación General de Asuntos Políticos, el pasado 10 de Febrero, se realizó un acto homenaje al Dr. Roque Sáenz Peña (1851 – 1914), y al Dr. Indalecio Gómez (1850 – 1920). Inaugurado al busto que perpetúa la memoria del prócer salteño, se realizaron ofrendas florales, se pronunciaron sendos discursos, y se

descubrió una placa conmemorativa. Autoridades provinciales, municipales, legisladores nacionales y provinciales, concejales, militares y representantes de instituciones culturales, históricas y tradicionalistas, se hicieron presente para rendir merecido homenajes a estos adelantados de la vida civil. Como culminación de la celebración, se descubrió una placa conmemorativa donada por la Municipalidad de Salta y el Consejo Deliberante.

La Universidad Católica de Salta, a través del Instituto de Derecho Constitucional, el pasado 23 y 24 de Agosto, organizó las Jornadas Conmemorativas de los «100 años de la Reforma Electoral de 1912», auspiciadas por el Gobierno de Salta, la Cámara de Diputados de la Provincia, la Asociación Argentina de Derecho Constitucional, Municipalidad de la Ciudad de Salta, Colegio de Abogados y Procuradores de la Provincia de Salta. Las disertaciones de destacados constitucionalistas y estudiosos de nuestra historia

nacional (Dr. Jorge Reynado Vanossi, Natalio Botana, entre otros), con la presencia de una numerosa juventud universitaria, engalanó la recordación institucional.

Próximo a cumplirse un nuevo aniversario del nacimiento del Dr. Indalecio Gómez (14.09.1850), sabiendo que lo recordarán las escuelas provinciales que llevan su nombre en la ciudad de Salta y en Molinos, en este centenario de la Ley Sáenz Peña, bueno sería que autoridades legislativas, tengan palabras de reconocimiento al autor y defensor de la Ley del voto secreto, universal y obligatorio, en el recinto del Congreso Nacional, y de las Legislaturas Provinciales. No debe olvidarse que, gracias a su inteligencia y decisión (apuntalada por el Presidente Roque Sáenz Peña), hoy gozamos de la posibilidad de concretar la *legitimidad de origen*, basada en la soberanía popular. Sobre la *legitimidad de ejercicio*, producto de la idoneidad, honestidad y eficiencia, Indalecio Gómez es fuente inagotable de coherencia doctrinaria, de actitudes políticas, de reflexión actual. Bien afirmaba, Don Julio Irazusta (...) *La lección de Indalecio Gómez bien comprendida es la más fecunda que puede ofrecer un prócer argentino de actuación reciente.*»

Martin Miguel Güemes Arruabarrena

Fundador y Presidente del Centro de Estudios Históricos Dr. Indalecio Gómez Secretario Coordinador de la Comisión Provincial «Década Bicentenario 2006 – 2016»/Ministerio de Gobierno/Salta

GUIA DE PROFESIONALES

GUSTAVO CECILIA
ODONTOLOGO
GABRIEL CECILIA
ODONTOLOGO

25 de Mayo 591 - Tel. 431-4384
4400 SALTA

CORNEJO D'ANDREA & CORNEJO
ABOGADOS
HECTOR CORNEJO D'ANDREA
AMERICO ATILIO CORNEJO
BERNARDO AMERICO CORNEJO
HECTOR CORNEJO D'ANDREA (h)

Santiago del Estero 569 - Salta (A4400BKK)
Tels.: (54-387) 421-3052 / 421-3086 - Fax: (54-387) 431-3152

ESTUDIO JURIDICO

Dr. Carlos Douthat

Juramento 72 - Tel: 432-0900 - Fax: 431-1075
4400 - SALTA

ESTUDIO JURIDICO

Dr. GUSTAVO BRUNO & ASOCIADOS

CASEROS 2 - Tel: 422-7568 - 431-1195
4400 - SALTA

María Magdalena Briones
Silvína Briones

ABOGADAS

DEAN FUNES 719 P.B. TEL/FAX: 431-8862
SALTA

ESTUDIO JURIDICO-CONTABLE

Dra. María Silvína Pecci
Dr. Roberto Pecci - Dr. Javier García Pecci
CPN. María Gabriela García Pecci

Sarmiento 268 - Tels.: 4210786 / 4228433
4400 - Salta

EMILIA FORNARI
PABLO DE LA MERCED

ABOGADOS

ENTRE RÍOS 837 - TEL/FAX: 421-2739 / 431-0191 - SALTA

SOSA Y ASOCIADOS

ABOGADOS

BALCARCE 472
TEL.: 431-0134 LINEAS ROTATIVAS
FAX: 431-1529

E-mail: sosabogados@arnet.com.ar



CENTRO DE HEMODIALISIS
SANATORIO EL CARMEN

ESTUDIO JURIDICO INTEGRAL

DRA. SILVINA B. BORELLI
DRA. GABRIELA CAUSARANO
DRA. NATALIA JEREZ

ALBERDI 53 - 2º PISO OF. 4
Tel: 4954230 - Cel: 166212287

MARIA JOSEFA ALZUETA
MACARENA CORNEJO

ABOGADOS

Asuntos de Familia - Sucesiones

Gral. Güemes 1349 - 1º Piso Tel: 422-0864 - SALTA

OSVALDO CAMISAR

ABOGADO

Leguizamón 452
Tel: 421-5016 - 431-7886 - Fax: 431-1829
4400 - SALTA



En Nuestra América,

«... existe en el mundo colonial, en zona para la cual el mestizaje no es central: nosotros, nuestra América»
Fernández Retamar, «Calibán, apuntes

Daniel A

¿Qué significa este fenómeno de la mestización en América, -en sentido amplio- para un pensador social? Significa la necesidad de indagar, de abrir la epistemología y dar nuevas hermenéuticas a nuestra realidad, a los fenómenos que nos ocurren, qué tienen de propio, de original, de novedad; cuánto de historia fundante. Cuanto de acontecimiento identitario y cuanto de memoria en lo que hace a las tradiciones originarias con las tradiciones importadas y a cómo comenzamos los mestizos, es decir los americanos, a generar nuestras propias tradiciones. Cuanta mezcla o mestizaje con los valores occidentales que se autodenominan universales o con otras tradiciones, producto de esta dinámica fusional permanente desde el Siglo XV hasta nuestros días.

En principio debemos recoger lo expresado o producido por las culturas locales y cruzarlas con lo que se manifiesta de la cultura universal, sobre todo la occidental y de esa cultura desde el momento de «la modernidad» que es cuando se abre el proceso de fusión y mestizaje y que comienza un nuevo «todo cultural» americano; qué ocurrió y ocurre con sus encuentros, lo que emerge y lo que deja todo este proceso de mestizaje, desde la conquista hasta nuestros días en relación a nuestras identidades y a nuestra producción de múltiples significados y sus consecuencias sociales, económicas y políticas.

Debemos ser incisivos y exigentes en un punto: en lo que deja y dejó la sedimentación ideológico-colonial que Anibal Quijano define con claridad como colonialidad en «la subjetividad americana» y de esa manera nos permitirá abrir un nuevo camino hacia una descolonización eficaz.

Podemos agregar sustancialmente que para los científicos sociales, los pensadores, las reflexiones sobre esta

América, hacen conscientes la utilización a veces equivocada de categorías analíticas pro eurocéntricas: por ejemplo integración, modelo, participación, acuerdo, que si bien son absolutamente válidas debemos redefinirlas en ese fenómeno de apropiación que se fue generando en el proceso dialéctico de la fusión por parte del colectivo americano.

No debemos olvidar que somos y hemos sido una experiencia novedosa en lo que hace a crear estructuras socio-políticas, institucionales y culturales de toda índole, donde no es ajeno este fenomenal e intenso proceso de mestizaje ideológico que conoce la historia de nuestro mundo.

Es singular - ideológicamente hablando- que esta sustancia de mezcla nos convoca a la unidad americana, sustancia que debemos rastrear en esta idea de «reconocernos» por historias comunes, - la mayoría de ellas de exclusión y división, balcanización o invisibilización-, donde esta nueva «centralidad» emerge, es el mestizaje integral dentro de la ecuación dominador-dominado o viceversa.

Ante todo debemos destacar que nuestra reflexión sobre una ontología mestiza para América confronta con la del relativismo cultural, y a que la misma torna inabisa una comprensión global y torna sospechosa en sus intenciones esta relativización sobre todo para obtener una epistemología americana que comprenda al colectivo; incluso, es un condicionamiento axiológico-político fuera de contexto para la base de una historia común de América que se sustenta en el colonialismo y como consecuencia en la subalternidad y el tratamiento como un otro por parte del dominador o la élite o las vanguardias que quieren o pretenden enseñar un camino.

El mestizaje en sentido «lato» propone demostrar la necesidad de un desafío epistemológico en busca de un camino común para comprender y explicitar la

construcción de la Identidad Latinoamericana y podríamos señalar para América en general.

A través de los procesos históricos, políticos y sociales de los países de América debe ser pensado desde un análisis convergente, (el lector se preguntará ¿por qué?) y es en la respuesta donde aparece la categoría «mestizo», que universaliza este desafío analítico, que nos lleva a sintetizar lo universal con lo local ya que el fenómeno fusional desde esta perspectiva que hemos señalado abarca todo el continente.

Queremos dejar aclarado que hablamos de relativismo cultural en clave de modernidad europea y desde el punto de vista de la ciencia antropológica como ciencia que quiere comprender la cultura de los pueblos, su dinámica y las consecuencias y perspectivas de su construcción, de ninguna manera dejamos de reconocer el multiculturalismo que enriquece aún más este híbrido americano que nos identifica. Por eso hablamos de mestizaje hasta en la fusión de los diferentes ámbitos científicos sociales en los análisis sobre «lo americano», advirtiendo el déficit en el método o la epistemología occidental moderna para entender «la mayoría de nuestros fenómenos socioculturales, porque de esta fusión emerge un develamiento de la identidad socio-cultural Latinoamericana donde tiene mucho que ver el significado «mestizo»; es un círculo virtuoso que debemos atender.

Pensamos que esa síntesis identidad-mestizaje se genera en forma permanente. No importa de dónde provengan o cómo se expresan en los diferentes fenómenos siempre nos hacen volver a nuestra calidad de mestizos. La forma de producirse hace posible visualizarlo y alino a decir que a comprenderlo, tenemos que ser **necesariamente sintetizadores teóricos** en nuestro trabajo intelectual, es otra de nuestras cualidades mestizas -con un subrayado común- la necesidad de continuar construyendo una identidad americana convergente y común.

Esta perspectiva le da originalidad a la Teoría Cultural Latinoamericana como aporte a las ciencias sociales en general y demuestra la singularidad de América para lograr el considerado y creativo trato epistemológico que debemos visibilizar y explicar para acercar diagnósticos veraces que colaboren

con estos nuevos aportes al análisis integral de nuestra realidad continental.

Es absolutamente indispensable que las teorías socio-culturales en un continente como el nuestro -donde los modelos analíticos adoptados son de diferente origen pero casi siempre de inspiración omnicomprensiva europea- incorporen los novedosos argumentos que emergen de la realidad y que deben reconocerse, atados a una genealogía que es necesario también proponer y diseñar. Un ejemplo de estos nuevos aportes teóricos singulares son los de Sousa do Santos que en el campo de teoría política, en su artículo Reinventando la Emancipación Social, nos esclarece cuando señala, hablando de la realidad latinoamericana sobre todo: «...voy a referirme al estado y la democracia: primer punto, vivimos un período de actos fundacionales. Es decir, pienso que sobre muchos procesos que estamos viviendo en el continente existe la sensación de que son actos fundacionales, una nueva democracia, un nuevo estado. Todo acto fundacional tiene las siguientes características: es originario, es incompleto y es confuso. Es confuso porque es semiciego para los que lo conducen y es confuso para los que se oponen a él. Esta combinación de semiciego y seminvisible crea confusiones propias de los procesos de transición. Claro que un proceso de este tipo exige una atención analítica, pero aquí está la dificultad: cuánto más necesaria es la reflexión analítica, más difícil es hacerla, y eso es también típico de los procesos transicionales y fundacionales... ».

Hay dos ideas que se pueden asociar a la idea de dimensionar «lo mestizo» y su percepción como sustancia reflexiva: «Confusión y transición», y de esa manera, aunque parezca contradictoria e imposible, se visibiliza esta realidad mestiza, fusional, mezclada, que epistemológicamente le da originalidad a estos conceptos y abre nuevos espacios de comprensión.

Hablando de nosotros, los científicos sociales americanos, podríamos indicar que la idea de «mestizo» no es asumida la mayoría de las veces, por parte de nuestra conciencia productiva una subjetividad condicionante y tendenciosa porque «el pensamiento situado» es negado, muchas

mestizos somos todos

el planeta, un caso especial: una vasta
es el accidente, sino la esencia, la línea
estiza»

sobre la historia de nuestra América», 1973

A. López

veces, por quien propone el análisis social y se presenta a menudo transpolando modelos ajenos, disociados del colectivo americano.

Señalar estos dos fenómenos relevantes: la autoexclusión y el alejamiento del objeto, es un distanciamiento de la propia subjetividad que no se concibe mestiza en el propio pensar, sobre todo del cientista social nacido en América que es lo más significativo y lo más reprochable en muchos casos.

Merecen también la consideración crítica las categorías indigenistas, etnicistas u originarias, que tienen como resultado un análisis con propuestas -por ejemplo en lo socio-político- estériles y sin proyección o factibilidad en la mayoría de los casos. Es un purismo muchas veces posmoderno inconducente, ya que la mayoría de los pueblos originarios o indígenas exigen otras respuestas que tienen que ver con la integración, la participación y la inclusión en los términos que nos habíamos referido en párrafos anteriores.

Estamos indicando entonces que es imposible un abordaje epistemológico desde categorías que nos son ajenas o insuficientes, porque no resuelven «el dato» que es «el hecho americano», incluyendo a toda la América en el más amplio sentido de la palabra, se aborda teóricamente desde afuera o desde lo indígena originario testimonial y no desde nuestra pertenencia como protagonistas de la americanidad donde el mestizaje es lo realmente originario en América actual, como lo entendemos aquí, en ese espacio y tiempo que se desenvuelve desde el siglo XV y sus múltiples procesos posteriores hasta nuestra contemporaneidad.

Muchos fenómenos que se expresan y se hacen visibles, incluso recurrentemente, se los ignora o peor aún, se los desecha incluso con categorías a priori. Esta es una herencia del deber ser, «del encontrar lo que se busca», fijada en la médula del eurocentrismo, del pensamiento occidental, donde encontramos una racionalidad asfianzante y una lógica distorsionada que debemos advertir permanentemente y que en América no es conducente a un tratamiento analítico eficaz, dado que activa equivocadamente él a priori o «el deber ser», cerrando los ojos a «lo que ocurre», a lo que «es» como bien lo destaca Arturo R

cuando señala « América Latina es una entidad histórica-cultural en la que tanto peso tiene el «ser» como el «deber ser» (Teoría y crítica del Pensamiento Latinoamericano, México, FCE, 1981).

El paradigma de la modernidad europea era generar metarrelatos y omnicomprensiones que explicaran todo, que encasillaran todo y que justificaran conductas de dominación, poder y privilegio, pero sabemos que no tuvieron los resultados esperados desde la perspectiva liberal-capitalista, pasando por el positivismo y llegando al marxismo clásico con sus mesiánicas y sus prejuiciosas ideas de progreso y evolución, sobre todo para los pueblos que quedaban afuera del desarrollo capitalista o en «la periferia», como por ejemplo las colonias en un primer momento y luego los países que se institucionalizaron en América que jugaron dentro del rol dialéctico colonialista del espacio del dominado, del colonizado, del subalterno en relación a la centralidad europea-occidental.

Podemos indicar que desde la óptica del poder colonial y liberal-conservador el mestizaje fue considerado un tema intrascendente negando su esencialidad, su realidad y las consecuencias de este fenómeno, ya que el objetivo era sustentar una ontología racista y discriminatoria en contradicción con la ontología del mestizaje que contiene una historia común de exclusión y subalternidad tarde o temprano. En términos de racionalidad americana-mestiza, la «razón práctica» a reconocer la definiremos en este caso como la lógica de lo cotidiano, no podemos pensar en el diagnóstico y menos en la acción, si no nos ponemos a indagar la razón práctica, este devenir de la cotidianeidad y la existencia cultural inmersa en ella; con los discursos y relatos que genera; donde la mezcla, el cruzamiento, es un punto de partida para lograr una racionalidad teórica no tradicional que no esté minada de racismo, colonialidad, discriminación, exclusión y falsa objetividad.

Esta es la clave de nuestro análisis o de nuestras preguntas acerca de cómo es la realidad socio-cultural en nuestro continente. Pensarla desde «lo público», del espacio cotidiano, y no solo la que produce lo institucional y lo formal, muchas veces a contramano del sentir y el sentimiento de la construcción de lo



colectivo, ya que están pautadas desde otro poder que no es el de la mayoría social en su conjunto, sino de una élite que representa el privilegio y la exclusión anidada en los diferentes ámbitos, espacios y territorios. Desde siempre esta razón práctica debería haberse tenido como paradigma de análisis de la realidad integralmente, la América Popular ha dado muestras históricas permanentes de participar en las decisiones más allá de sus diversas suertes, donde el compromiso y la participación de los diferentes sectores populares se hacen evidentes. En nuestro análisis es necesario encontrar esas lógicas de conducta y comportamiento socio-cultural de nuestra cotidianeidad.

Dejemos emerger el tiempo y el espacio americano actual o contemporáneo, sobre todo que nos hable el tiempo de la cotidianeidad, el cada día de nuestro andar y luego analizaremos y daremos nuestras conclusiones o nuestras perspectivas, también sus instituciones su funcionamiento y su relación con el espacio público, lleno de significantes generados por los diferentes sectores sociales en sus reclamos y sus reivindicaciones, llenando significados, proponiendo otros modelos y otras posibilidades.

Es indudable que estamos en una situación donde debemos exigir a nuestro pensamiento crítico, y cuando lo decimos, señalamos la necesidad de un «pensamiento crítico Latinoamericano», que será un pensamiento propio, con una fuerte impronta de esa «ontología mestiza» que oriente, señale y perciba caminos, como ya se lo está haciendo desde diferentes ámbitos sociales y políticos, y que también lo construyan -enfáticamente lo señalamos- los académicos y científicos.

Hoy, ayer y antes de ayer, no hay nuevos puntos de partida, América es una continuidad que se retroalimenta a partir de sus hechos, episodios y acontecimientos novedosos.

En la actualidad debemos tener en cuenta dos aspectos centrales para nuestro tema:

1* la migración-integración y los desplazamientos humanos permanentes actuales internos y externos, que impregnan toda la realidad continental.

2* lugar en nuestro caso, -como científicos sociales y pensadores latinoamericanos mestizos, que se interesan sobre la producción socio-cultural, donde es receptor natural el fenómeno fusional-teórico y donde somos parte que intenta articular una objetividad científica que singularmente nos involucra.

América hoy es redefinida como un continente que necesita establecer cuál es el eje histórico en donde se encuentra, con sus particularidades. Por ello lo de «ontología mestiza», como una categoría que le es auténticamente propia, teniendo muy en cuenta que es un articulador ideológico-factico para lograr una voluntad de unidad, integración y la participación, que en clave de valores políticos hoy son la necesidad reclamada, exigida y donde podemos a esta ontología encontrarla también como categoría epistemológica en la relación América-Europa y el sistema mundo reconociendo esa síntesis mestiza cualitativamente y con su peso específico en el mundo global.

Nota:

« La reflexión ontológica no se ocupa primeramente de los entes, de los objetos, de las cosas (que es meramente lo óntico), sino del fundamento o de aquello que lo sustenta, que otorga el ser, que abarca la totalidad de los entes como su ámbito propio». Dussel, Enrique La voluntad como fundamento, la potencia y la potestas en Teoría Política Latinoamericana Comp. Cicero Araujo y otro Ed. Luxemburg Buenos Aires 2010 Pp.225

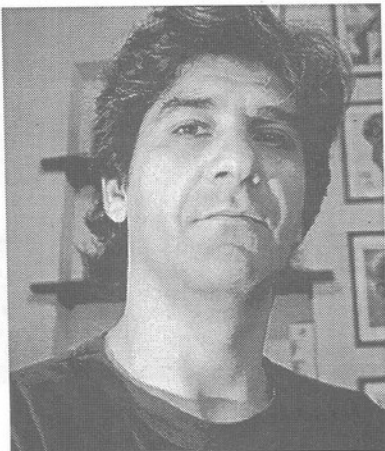

Sergio Raimondi

Poesía civil

Raimondi es, cronológica y lógicamente, el último poeta de los '90. Es decir, es el que viene a resumir, criticar y explicar que pasó en los '90 en la sociedad y en la poesía, en la estructura y en la superestructura, en la Economía y en la Cultura. Más importante aún, viene a mostrar que sociedad y poesía son dos términos de una relación y no opuestos de una antinomia -como el sentido común infuso en la práctica y en la teoría de ciertos grupos de productores y consumidores de la Cultura están obligados a crear por la misma lógica de la sociedad- que siempre lo fueron y que ése es el significado central del término «evidencia» que, como muchas evidencias, es lo que salta a la vista y lo último que se ve. Se suele hablar de una comunidad etimológica entre visión y teoría, entre óptica y pensamiento abstracto; en la teoría poética de Raimondi, es la poesía la encargada de ver y hacer ver que no hay verdades abstractas, que todo es en definitiva, material. Digámoslo con claridad para que el lector no se remuerda más las puntas de los dedos: Raimondi es filosóficamente un marxista y acá no termina *Poesía Civil*: empieza. Empieza porque el mero resumen de manual marxista no es más que otra abstracción y toda verdad debe construirse desde abajo. Para empezar, entonces, para sentar las bases de un comienzo, hay que ajustar cuentas con el antecedente, hay que decretarlo perimido. Como se trata de un libro de poesía, el antecedente debe ser otro libro, otro poeta, una corriente... Raimondi es general: su arte poética negativa apunta contra el Romanticismo y, significativamente, contra un texto clave de esa corriente titulado *Defensa de la poesía*, fruto del entusiasmo del poeta para adolescentes, según Eliot Percy B. Shelley:

*Oh, legislador del mundo,
no fuiste ignorado en absoluto,
es sólo que fuiste considerado
tal como exigías: se te dio el reino
preferido, el invariable, intangible
y perfectamente ideal;
el otro quedó para tus lectores,
dueños y destinados a regir
territorios más concretos del planeta.*

Contra la invariabilidad, la intangibilidad y el idealismo, con el afán de averiguar qué pasa en «los territorios más concretos del planeta», se posiciona la ética del poeta civil. Y, se infiere, contra la estética romántica que la vanguardia anglosajona de principios del siglo XX, la fuente más directa de Raimondi y de gran parte de la poesía de los '90, deprecó técnicamente por vaga, imprecisa y formalmente perezosa. Claridad,

precisión y trabajo, entonces, son los valores que levantará la *aggiornada* «defensa de la poesía» que constituye *Poesía civil*. También fueron los valores de la corriente poética específicamente argentina en la que Raimondi se apoya para trascenderla: el objetivismo.

Acá empieza el discurso del poeta civil: si la verdad materialista debe construirse desde abajo, hay que partir de lo más cercano en lugar y tiempo, por lo cual el tema central del poeta materialista será su propia ciudad en su propio tiempo. Afortunadamente, los '90 en Bahía Blanca son una época de transformaciones tales que permiten una perspectiva desnaturalizada del pasado local y nacional y, aún más, ponen en cuestión la misma idea de que exista todavía algo local y nacional en una época de transnacionalización acelerada. El poeta civil, preocupado por lo municipal y pedestre, se encuentra con que necesariamente debe hablar del mundo. Es improbable que una estética centrada en lo material, concreto y objetivo, tal como la cimentó el objetivismo, se hubiera encontrado alguna vez con este problema si de repente no hubiera saltado a la vista, con la rotundidad de una evidencia, que tratar en forma concreta, material y objetiva lo local y contemporáneo, en la coyuntura histórica de los '90, implica hablar del totalizador concreto más, efectivo jamás inventado: el Capital.

Y aquí se ven la ironía y la consecuente propiedad del título: si los antecedentes clásicos del género «poesía civil» presuponían la existencia de un par aristocrático con quien discutir la Ciudad, la ironía es doble, ya que no hay aristócratas romanos ni argentinos, y además la figura del ciudadano en su Ciudad es un momento arqueológico en la configuración del Capital como Sujeto. Pero el título también es propio: la ciudad del siglo XXI ya no trata con ciudadanos, argumentos y discursos, sino con dinero, se construye en base al dinero para producir más dinero. Así, la exposición poética desnuda de esta función única de toda ciudad es, de hecho y de derecho, ni más ni menos que poesía civil. La forma «antigua», «extinguida», «arqueológica», en suma, «muerta», se sobrepone a la forma moderna de la poesía social y política que vehiculiza la protesta y la transformación. ¿Por qué? Porque el mundo según el Capital, por lo que se, es un mundo de muerte o para la muerte. En *Poesía civil* es infrecuente la primera persona gramatical, y casi inexistente su uso como señal de una identidad similar al tradicional yo lírico. *Poesía civil*, en ese sentido, es un *tour de force* que demuestra que nada depende de la poesía del tradicional yo lírico y que por lo tanto su aparición en un libro de poema no es natural, sino que debe ser justificada por el contenido de los predicados que se adosan.

Por Alejandro Rubio

Qué es el mar

El barrido de una red de arrastre a lo largo del lecho, mallas de apertura máxima, en el tanque setecientos mil litros de gas-oil, en la bodega bolsas de papa y cebolla, jornada de treinta y cinco horas, sueño de cuatro, café, acuerdos pactados en oficinas de Bruselas, crecimiento del calamar illex en relación a la temperatura del agua y las firmas de aprobación de la Corte Suprema, circuito de canales de acero inoxidable por donde el pescado cae, abadejo, hubbsi, transferencias de permiso amparadas por la Secretaría de Agricultura, Ganadería y Pesca; ahí: atraviesa el fresquero la línea imaginaria del paralelo, va tras una mancha en la pantalla del equipo de detección, ignorante el cardumen de la noción de millas o charte, de las estadísticas irreales del INIDEP o el desfasaje entre jornal y costo de vida desde el año mil novecientos noventa y dos, filet de merluza de cola, SOMU y pez rata, cartas de crédito adulteradas, lámparas y asiático pabellón, irrupción de brotes de aftosa en rodeos británicos, hoki, retorno a lo más hondo de toneladas de pota muerta ante la aparición de langosino (valor cinco veces mayor), infraestructura de almacenamiento y frío, caladero, eso.

Sueño y reparación

Como ciertos motores de nafta, el operario se alimenta de sopa, una porción de papas hervidas, un sánduche de milanesa y dos frutas que pueden ser naranjas o manzanas. Todo esto sobre una bandeja de telgopor envuelta en nylon. Además un vaso plástico y una serie de jarras con jugo o agua en forma regular dispersas sobre la mesa. Si bien el menú no se repite en forma exacta día a día, semana a semana, mes a mes, ciertas vitaminas dominan la composición. El paladar de cada uno de los comensales se adapta a un sistema de sabores y pesos que varía según el grado de importancia de la empresa y la calidad de la licitación. Quienes se dedican a proveer las raciones saben sin duda que no conviene generar somnolencia (usualmente modorra o fiaca), aunque es posible que un sueño limitado de entre veinte y treinta minutos, la cabeza caída sobre el respaldar, sueltos los brazos a ambos lados de la silla, permita renovar las fuerzas del cuerpo con un plus de eficacia. Con una pala en la mano a punto de ser hundida en el montón de tierra, el operario se asemeja desde muy lejos a la máquina que hace lo mismo aunque con rapidez mayor y en mayor cantidad. El sol, la lluvia y la acción constante también debilitan el artefacto e imprimen marcas notables no sólo en la carrocería sino en el sistema de transmisión y aún en el motor mismo; su siempre inminente vejez, sin embargo, se mide menos por progresivas deficiencias que por la aparición de un nuevo modelo de funcionalidad más amplia y costo más bajo.

Se queman los ojos pero no se vuelven astros

Se gasta la lámpara sobre fórmulas y ecuaciones cuando ya es la madrugada y los chicos, borrachos, vuelven a los gritos pateando tachos de basura. El estudio te ha dado la noticia de la regularidad falsa de las cosas y la sospecha de reconocer, en el cielo de mañana, un mapa de ruta, un diagnóstico de vida más allá de nosotros, una historia de lo que vendrá. Pero cuando uno de los vagos se hace el que canta *Las estrellas, celosas, nos mirarán pasar*, vos, nene, tenés que admitir que a la hora de comprender el mundo no es mejor tu afán que el de éste.

El poeta menor ante el nacimiento de su hijo

Luego de hallar, tras días de búsqueda, el lápiz en la cabina del camioncito de los bomberos, y de comprobar la independencia de juicio del heredero, que rompe las páginas predilectas e intactas deja las indiferentes, el poeta menor decide dialogar con su mujer sobre un tema clave: la organización espacial y temporal de su labor, en la casa, luego del nacimiento del hijo. A lo largo de la conversación se tocan varios temas: compra de comestibles y artículos de limpieza, pago de impuestos, turnos para el cuidado, diversión, alimentación e higiene del niño, ausencia de cuidado, diversión, alimentación e higiene de la pareja, necesidad de registrar sus primeros pasos, frecuencia de uso del -vulgarmente denominado- chupete, amables formas de imponer distancia a los abuelos. Cuando una mutua mudez evidencia el final, el poeta menor comprueba que su inquietud ha sido desplazada en vista de otras urgencias. Esa noche, como un inspirado romántico que aprovecha el silencio de los mortales para dejar fluir el carácter alado de sus versos, canta durante horas una canción de cuna.



LIBRERÍA RAYUELA

"NOVEDADES DEL MES"

ALAIN BADIOU Condiciones

MICHAEL WALZER Pensar políticamente

FERNANDO PEDROSA La otra izquierda

NICOLÁS GADANO Historia del petróleo en la Argentina (1907-1955)

ENRIQUE VILAS-MATAS Aire de Dylan

Alvarado 570 - 4400 - Salta - Argentina
Tel/Fax: (0387) 4312066 - 4313886 E-mail: rayuela@arnet.com.ar

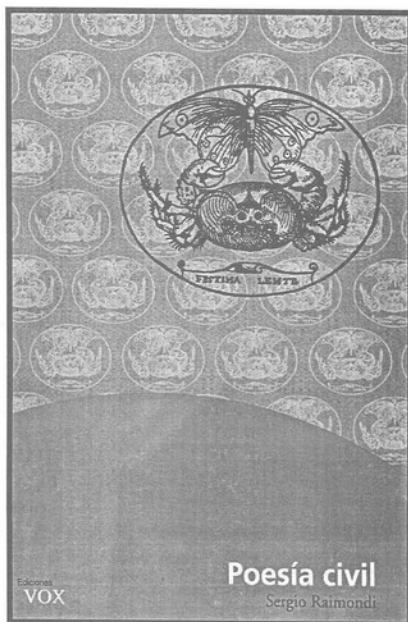

Oración pesquera con digestión

Hiervan los camarones en los setenta litros de la olla donde ha caído el balde grueso de sal: fuego en el agua, fuego a bombeo y querosén, caliente el mar fuera también, tiradas las redes cada vez más pesadas. Vaivén, desove y embudo: que crezca y crezca el cardumen en lo más alto y en creciente acá abajo venga, que la arpillera mantenga los cajones y cajones de langostinos a resguardo del brillo que roba proteína y color o que se ennegrezca todo bajo la luna negra y en la correntada fuerte de la marea sin torcer no distinga el pez el arte del nudo en el nylon. Un pianista no podría entrar acá en Riacho Azul, confundido entre pasos y canales, arena o barro, barro o piedra, encallado para siempre y muerto aunque supiera tocar los sonidos mismos del agua moviendo con maestría sus dedos sobre el teclado. Toscas mangas sobre los brazos, gruesas mangas de goma para alejar el ácido de las aguas vivas y plomo en los pies sobre cubierta cuando venga lluvia, tormenta y el rol ído de la embarcación. Duerma el lobo bien comido, sueñe tranquilo, kilos y más kilos confundido en la red que no fue para él tramada, hambriento en busca de raya y pescadilla, rompiendo todo, la lancha en tierra diez, quince días cobrando lo que se pesca, nada.

Ciuitas y humanitas

Esto es no es Florencia. No fue Florencia. No será Florencia. Vayamos en áuto si quieren, lleguemos al borde mismo del muelle y veamos ya no el cerúleo mar sino el barro canceroso de las islas de la ría en las que guanacos habitan y ñandúes y peludos y uno o dos hombres con minúscula y un lanchón. «Aunque el término hombre es aplicado a todos, pertenece propiamente sólo a aquellos que por medio de las disciplinas liberales están convenientemente educados para la formación humana (*humanitas*)» (Cie. De rep. 1, 17, 28, tr. de Antonio Camarero). Por entre las columnatas algo griegas de la UNS descendieron esos hombres íntegramente formados, conocedores del obligado servicio de la literatura para la moral y la virtud y de su fruto inequívoco en beneficio del bien común: *eruditio libero digna*. Esta es su ciudad. Pasamos ahora frente a una pared que exhibe el grafito C.V.M .. Me lleva horas explicar que no se trata de la preposición latina sino de la sigla del Club Villa Mitre, cuyo equipo de fútbol milita por el momento en el campeonato de la B Nacional.

Importación de libros en Buenos Aires, 1820

No ya el hilado como manufactura, el libro de Adam Smith, arribados ambos a la dársena en la bodega de uno de los vapores de la flota que asemejaba con su innumerable ir y venir el océano a un río: de la lectura como consumo y alimentación y de los letrados como mercado de ultramar: tasajo por volúmenes y volúmenes que preparan el arribo de los europeos y el acero y el envío de la lana primero y el trigo después en la confusión del sostenido progreso universal con el interés más particular, más liso y llano. Ojos extinguidos bajo candelabros de plata y una dieta rigurosa de Lamartine, Saint Simon, Byron, Tocqueville, Hugo, Schlegel y demás hasta que en el delirio afiebrado del exceso empréstito de las letras y la moneda se fundan.

Sarmiento montonero

Cuando alguien pregunta «¿Qué significa esto?» y recibe, por respuesta, un balazo en un ojo, no se evidencia la nulidad de una comunicación que no se cierre en la nada, se carga el arma con un sentido extremo para el cual las palabras propiamente dichas poco pueden agregar. Y no es sólo que su ilusión haya sido hacer esto es liberalismo, se trata de confrontar ideas, el público dictaminará según lo que oiga o lea, libertad de expresión, bla, bla, bla, decíamos, revólver de sus lecturas y de sus escritos mención con premeditación y alevosía destinada; supo como algunos de los que vinieron tiempo después, que el Discurso Máximo a veces no alcanza, ni siquiera cuando su representación asume los caracteres todos de un gesto simple y brutal y en ese movimiento se ceba y estalla; ah pero, nadie percutió la frase hasta ese punto, períodos separados por comas tan parecidas a gatillos, y por eso nadie, hay que decirlo, confió tanto en la tinta que cae y se desliza espesa sobre el papel.

**NUNCA
TU TRABAJO
FUE TAN
TUYO.**

FÁBRICAS SOCIALES.

Hoy, muchos hombres y mujeres volvieron a creer en un futuro mejor, a proyectar y a recuperar la dignidad que sólo el trabajo puede darles. Ellos forman parte de sus propias fábricas sociales instrumentadas por el Gobierno de Salta; cuentan con todas las maquinarias y materiales, y han sido capacitados para competir en mercados que crecen.

Ya son 10 las fábricas sociales que están en marcha y otras 10 están prontas a inaugurarse en toda la provincia.

**Juntos podemos estar mejor.
Juntos lo estamos haciendo realidad.**



Salta

La provincia que amamos.

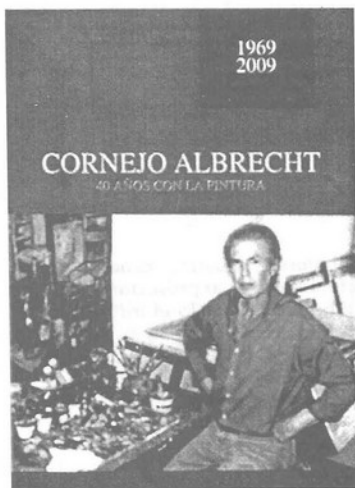

Jorge Cornejo Albrecht

UNA EXPOSICIÓN QUE VALORIZA Y DIMENSIONA UNA OBRA.

La retrospectiva 'A través del tiempo' de Jorge Cornejo Albrecht, sitúa y enmarca una plástica de alto nivel expresivo.

La muestra Cornejo Albrecht, que se mantuvo en el Museo de Bellas Artes desde el 10 de agosto al 1º de setiembre de este año, recogió una trayectoria de cuarenta años de trabajo y experimentación, mostrando una labor ininterrumpida y con características singulares, que se apropia de todo un territorio expresivo en el homenaje a sus grandes maestros. La muestra se complementa con un libro que, sagazmente, recorre esos cuarenta años de elaboración plástica, indicando con precisión las rupturas y los cambios dentro de una apasionada continuidad, en un desborde de color que se adecua a la territorialización y a las influencias de un ámbito telúrico muy acotado, su comprensión de los colores y los trazos de una geografía que imagina Salta y sus grandes contrastes. Se trata de una obra compleja, expresiva y dueña de un gran imaginario, que se traduce en obras que mantienen una exquisita sobriedad y, al mismo tiempo, una fuerza de trazo y de color que subraya referencias a Van Gogh, a quien expresa y modifica, recrea y elude en forma permanente, sin ocultar su herencia, convirtiéndola en una manera de ver las cosas que sólo Cornejo Albrecht conoce de su propia región.



Paisaje (sobre un cuadro de Jorge Cornejo Albrecht)

*Una dulce pradera iluminada,
un cielo gris que a lodo, lo estremece
con su luz vegetal, donde amanece
un paisaje sin sombra en la quebrada*

*Es una luz azul premeditada
que de pronto se va y desaparece.
Y entre árboles oscuros aparece
el perfil de una casa abandonada.*

*En el rojo hay un río embravecido
y en los surcos un raro colorido
mientras huyen las nubes en tropel.*

*Después un horizonte muy lejano
que atraviesa un camino comarcano
donde asombran los golpes del pincel.*

José Ríos
Poema extraído de su libro «Ocaso»



AÑOS DE EXPERIENCIA
APOYANDO LA CULTURA
LITERARIA SALTEÑA



La más amplia Variedad
de servicios editoriales



Córdoba 714 | Tel. 54 387 4234572 | libros@mundograficosa.com.ar | Salta 4400



Pedro González - Director de CLAVES, Periódico Independiente 40 años con la pintura de Cornejo Albrecht, año 2009

Un trazo noble, enérgico y sincero destaca sus dibujos, donde la memoria de Van Gogh parece presente. El color acentúa con fuerza las líneas, un mundo preciso que resuelve en tonos de contenida violencia y armonía gauguiniana. Su obra homenajea a ambos maestros. Los cuarenta años con la pintura de este artista brindan un resumen de trabajo y compromiso con las búsquedas en un pasado de abnegada y paciente entrega de arte, y un firme derrotero que, soslayando las complacencias con lo actual, busca permanencia y eternidad. Sabe de la amistad con la poesía, conoce la pasión de toda obra, imagina un mundo que presente cercano, en el que la belleza coincide con el obstinado rigor de los creadores.

Pedro González



CONCEJO DELIBERANTE
DE LA CIUDAD
DE SALTA



*Construyamos juntos
el camino a una Ciudad mejor.*

Avenida República del Líbano 990
Tel: 0387-4233680 • 0387-4233552 • 0387-4232929



Historias de titiriteros

El asilo

Llamé al asilo y pregunté qué día podría ir con mis títeres. Cuando guste, siempre que no tengamos misa. Hoy estaría bien porque los abuelos descansan de los médicos y pueden pasar un buen rato. ¿Con quién tengo el gusto de hablar?

- Soy Catalina. Residente y una de las más jovencitas.

Lo esperamos.

Llegué con el cielo azul de los domingos de invierno.

- Pase, pase. Aquí estará bien ¿Gusta un vasito de agua?

Por acá siempre hay alguno de los muchachos que puede colaborar. Lo dejo tranquilo.

Mientras armaba el retablo, observaba.

Los ancianos, se movían como dentro de una espesa niebla golpeada de a ratos por sus toses pedregosas.

Uno, dormitaba al sol con un cigarrillo mojado en los labios.

Con la espalda en el marco de la puerta, una viejita dudaba hacia dónde ir.

Otro, con la silla de ruedas en la mitad de un pasillo, bostezaba con la cabeza inclinada sobre un hombro.

En el jardín, un hombre, tijera en mano, miraba concentrado, las plantas que ella le señalaba. Los dos, con sus cabezas blancas, hundidos en esa diminuta y caótica selva, intentaban ponerle orden con sus lentos ademanes de cosmonauta.

- Ya están todos. Puede empezar.

Trenzas de Oro lloraba en la torre del castillo hasta que llegó, en su corcel blanco, el Caballero de la Mano de Fuego.

A filo, contrafilo y punta logró rescatarla pero, en ese momento, apareció el Demonio.



- ¡Cállense todos!

- ¡Yo no me callo nada! -respondió indignado, un espectador.

La acción se detuvo un segundo y Lucifer, con una risotada, bajó a las honduras del Infierno.

Desmontaba el teatrino cuando se vino un criollo flaco, alto, de

codos agudos y se dirigió con firmeza a los muñecos:

- ¡Yo no le tengo miedo a nada! Llevo en mis venas sangre correntina. Luego me miró y me dio la mano con respeto.

Muchas gracias por visitarnos amigo. Buenas tardes.

Al llegar a su habitación exclamó:

- Ni al Diablo le tengo miedo - y cerró la puerta lentamente. Ya me iba cuando

sentí:

- Señor. Espere. Lo llama doña Catalina. Fui hasta donde estaba sentada.

- No quería que se fuera sin un regalito. Con una mano me alcanzó una flor.

- Cuidela mucho que la cortó mi novio- y con la otra mano se tapó la risa.

Gabriel Castilla



CARAPARI S.A.

CONSTRUCCIONES - MINERA

12 DE OCTUBRE 793/7 - TEL.: (0387) 4313682 FAX: 4310339 - 4400 SALTA