

La revista infantil para crear y aprender



Año II N° 28 \$ a 21,00.-

Cuaderno:
LA TRADICIÓN

**SEMANA
DE LA SALUD
ESCOLAR**

**GALILEO
GALILEI**

**¡CONCURSO
PARA
GANAR 5
BICICLETAS!**



Dibujó: NINE

HUMI EN BARRA
LA CASA
ABANDONADA
DIBUJOS: FORTÍN
GUIÓN: MAICAS

PARA LOS QUE TIENEN MALA MEMORIA, LES RECUERDO QUE LOS CHICOS ESTABAN SACANDO A PAQUITO DE UN POZO CUANDO...



DÉJENME AYUDARLOS, CHICOS...

GRACIAS, SEÑO...



¡SOPRO!
 ¡FRANKSTEIN!



¡PUF, CÓMO PESA!
 ...ABATO DEBE HABER UN CAMIÓN, POR LO MENOS...

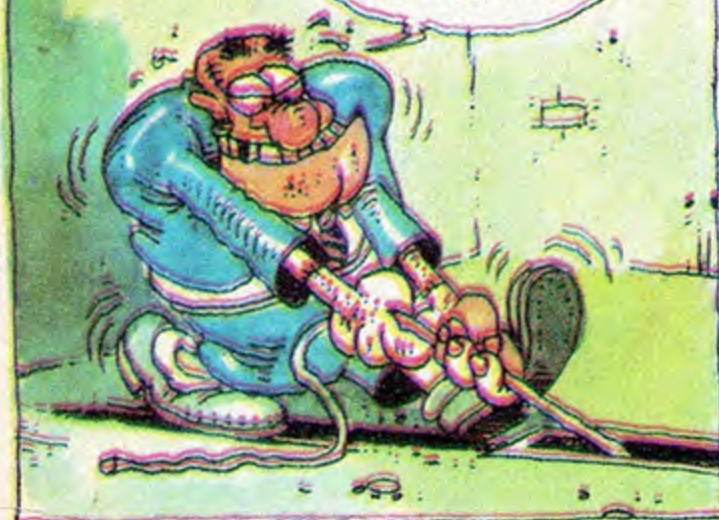

¡QUÉ POLENTA TIENE LA BARRA!
 SON UNOS MONS...



...TRUOS...
 ¡AAAY!

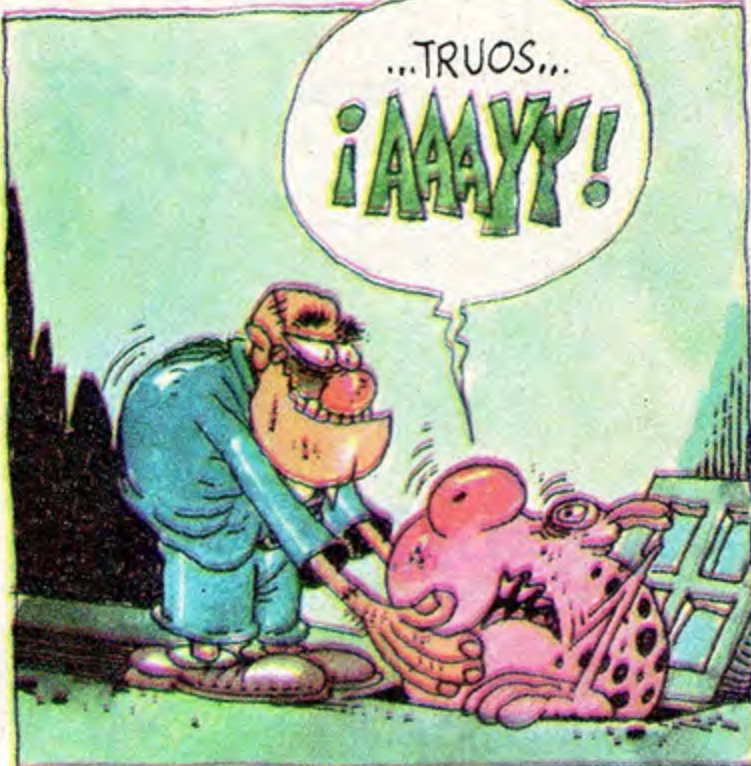

¡AUXILIO!
 ¡FRANKSTEIN EN PERSONA!

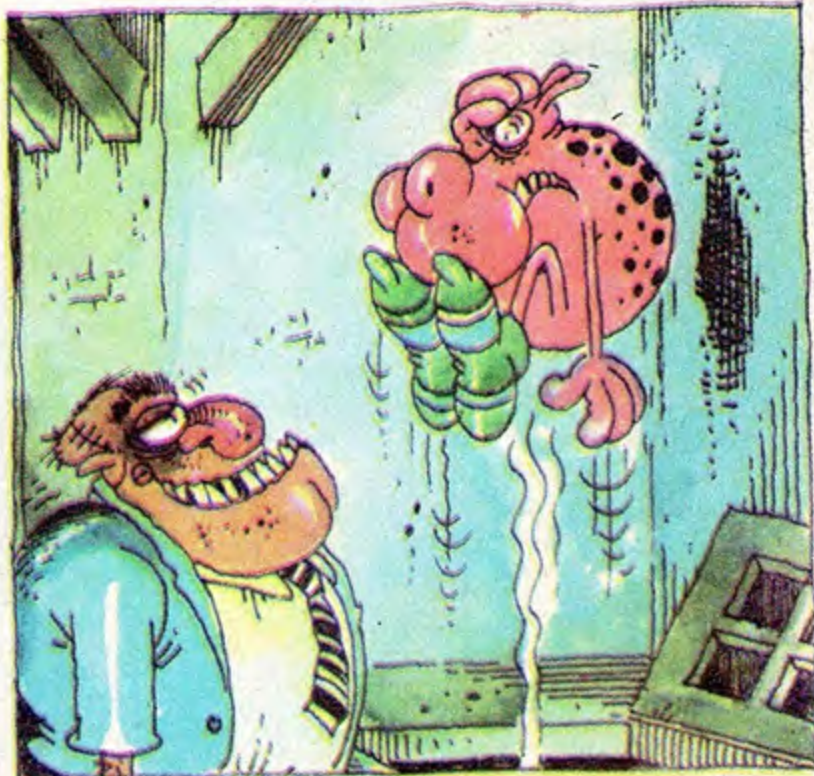
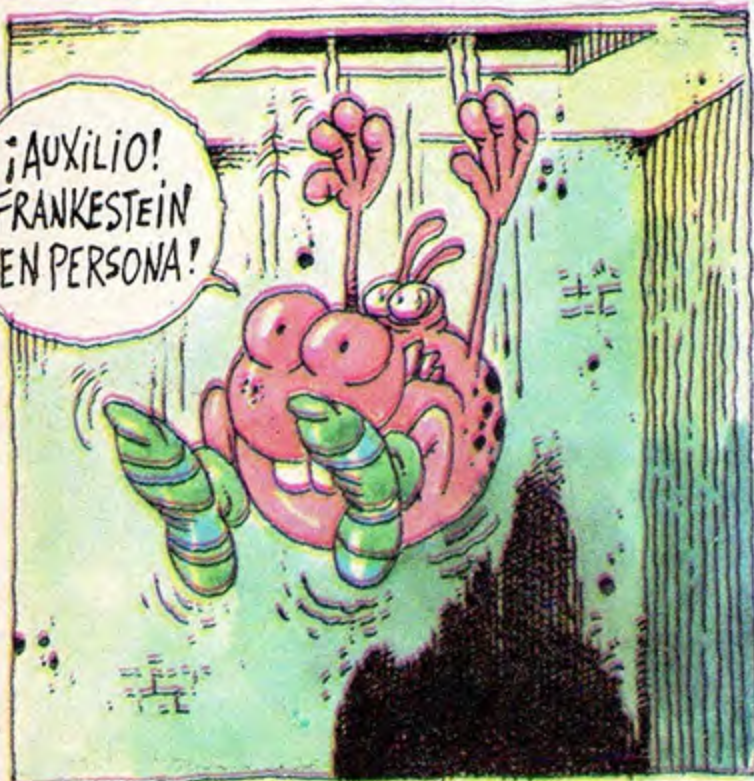

¡CHICOS, ESPÉRENME!



¡LETI, HUMI, PIOJI, VESRE!

¡PAQUITO!

¡TOPAQUI!



¡TENEMOS QUE ESCAPAR DE ESTA CASA MALDITA!

¡TACUAN TASPUER!

¡SÍ... ¿PERO POR DONDE?





Julio Rodríguez Martino de San Martín pregunta
CUÁL ES EL MAR CASADO.
 El mar... ¡do!

A nosotros nos dibujó Natalia Cacchiarelli de Bahía Blanca.



**¡Adivinanza!
 ¡Adivinanza!**

Adivinanza, adivinanza,
 ¿Cuál es el bichito
 que te pica la panza?

El hambre

Palito blando
 velita negra
 pero se gasta
 sin que se encienda.

El lápiz.

Estas adivinanzas fueron enviadas por Mario Luis Arancibia de Cipolletti, Río Negro. ¿Cómo? ¿Que qué quiere decir "pabito" en la segunda adivinanza? Y bueno, a veces hay que ir nomás al diccionario. ¡Je, je!

Mejicanitos escribiendo

Nos llegó una nueva antología realizada por chicos de un taller literario de la ciudad de México. Se llama PALMERA DE AGUA. Y allí leímos pildoritas como éstas: **ADULTO:** Persona imaginaria que nunca puede calmarse. Gigante olvidadizo que no vive con los niños. (Yael y Carol de 7 y 8 años). **CORBATA:** guillotina presumida (Tonatiuh 10 años). ¡Gracias, Taller Nacimiento!

A ver chicos: ¿quieren definir ustedes estos objetos?



Un chisme de los López

Mariana y Alejandro López, de Capital, nos dicen: "...en nuestro barrio vivió un poeta y escritor famoso: Jorge Luis Borges. Nosotros vivimos en Palermo Viejo, en

la calle Guatemala y Serrano, y a una cuadra de casa está la manzana que él nombra en una poesía sobre Buenos Aires. Todos los días al ir y volver de la escuela pasamos por las calles que él recorrió ¡Qué lujo! ¿No?"
 Hermoso, chicos. A ver... ¿Quién más tiene algo lindo en su pueblo o en su barrio?

¡Las cosas que hacen las escuelas!



Este dibujo era la tapa del programa. Un dibujo distinto por programa, ¿se dan cuenta? Los fueron haciendo los chicos de la escuela n° 7, Distrito Escolar 8, Niñas de Ayohuma, donde se realizó una hermosa **Feria del Libro**. Además, charlas con escritores, (fue gente de HUMI), exposición de colecciones, charlas sobre filatelia, concurso literario, un conjunto musical dulce como sus flautas y... ¡un montón de cosas! Muy bien maestros y alumnos. ¡Viva la creatividad!



CLEOPATRA, REINA DE EGIPTO, DE GRAN BELLEZA, CAUTIVADA POR JULIO CÉSAR Y LUEGO A MARCO ANTONIO. AL SER DERROTADO ÉSTE, SE DIO MUERTE HACIÉNDOSE MORDER POR UNA SERPIENTE.

DIAMANTITOS

La escritora santafecina **Sara Zapata Valeije**, nos cuenta: "Recibí una publicación escolar encantadora; les copio unos diamantitos

● "LA TORTUGA ES UN ANIMAL DE CÁSCARA DURA".



● "LA LLUVIA ES UN BATALLÓN DE SOLDADITOS DE PLOMO".



● "MI PAPÁ ME GUIÑA UN OJO EN FORMA DE ENOJO".

● "CUANDO VENGO DE LA ESCUELA ME SALUDA MI ABUELA".

¡Bieeen Sara, bieeen chicos de Santa Fe!

FEO, FEÍSIMO

En Brasil había una banda dedicada a matar yacarés para vender sus cueros. Eran 250 personas que tenían nada más que 80 barquitos y 50 avioncitos para estar más o menos organizaditos. Encima, algunos grandes estancieros de la zona prestaban sus campitos para cargar los cueritos en los avioncitos. Se cree que los cueritos contrabandeados al exterior tenían un valor de 50 milloncitos de DÓLARES. Solamente en 1982 se exterminaron 50.000 yacarés. ¡Uuuuuuuuh!

¡UFA!

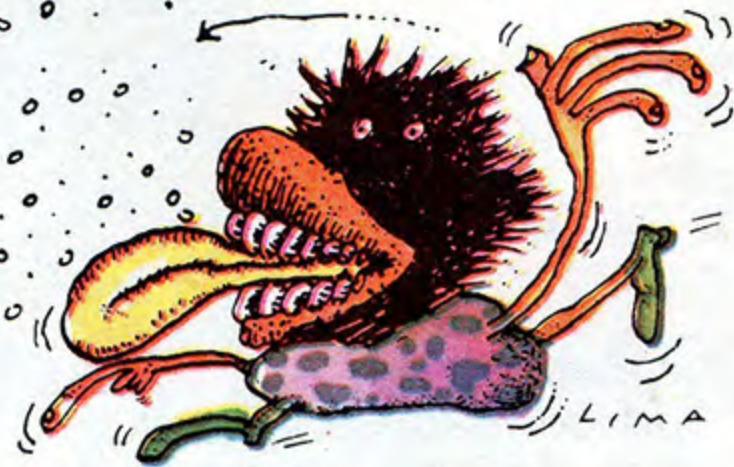

CANCIONES PARA PARAR LA OREJA

Á raíz de la aparición de su última cassette, **María Teresa Corral** hace "parar la oreja" a todo el mundo. La cassette se llama LA MURGA Y EL PICAFLOR y de allí saca María Teresa su MURGA DE LA LORA que hace mover a todos los públicos. Suele estar en el hall del Teatro San Martín, en el Teatro Santa María, y bueno, de aquí para allá. Va siempre acompañada por un buen conjunto instrumental.

*Siempre me gustó tener lo mejor.
Igual que papá. Por eso elegí
una bicicleta Indarciclo.*

Hace tiempo que quiero tener una bicicleta Indarciclo. Son magníficas. Lo tienen todo. Y andan una barbaridad. En el Country hay varios chicos que las tienen. El próximo voy a ser yo. Papá me la prometió. Porque a mí también, igual que a él, nos gusta tener las mejores cosas.



LIBERTAD SOBRE RUEDAS

INDARCICLO
S.A.

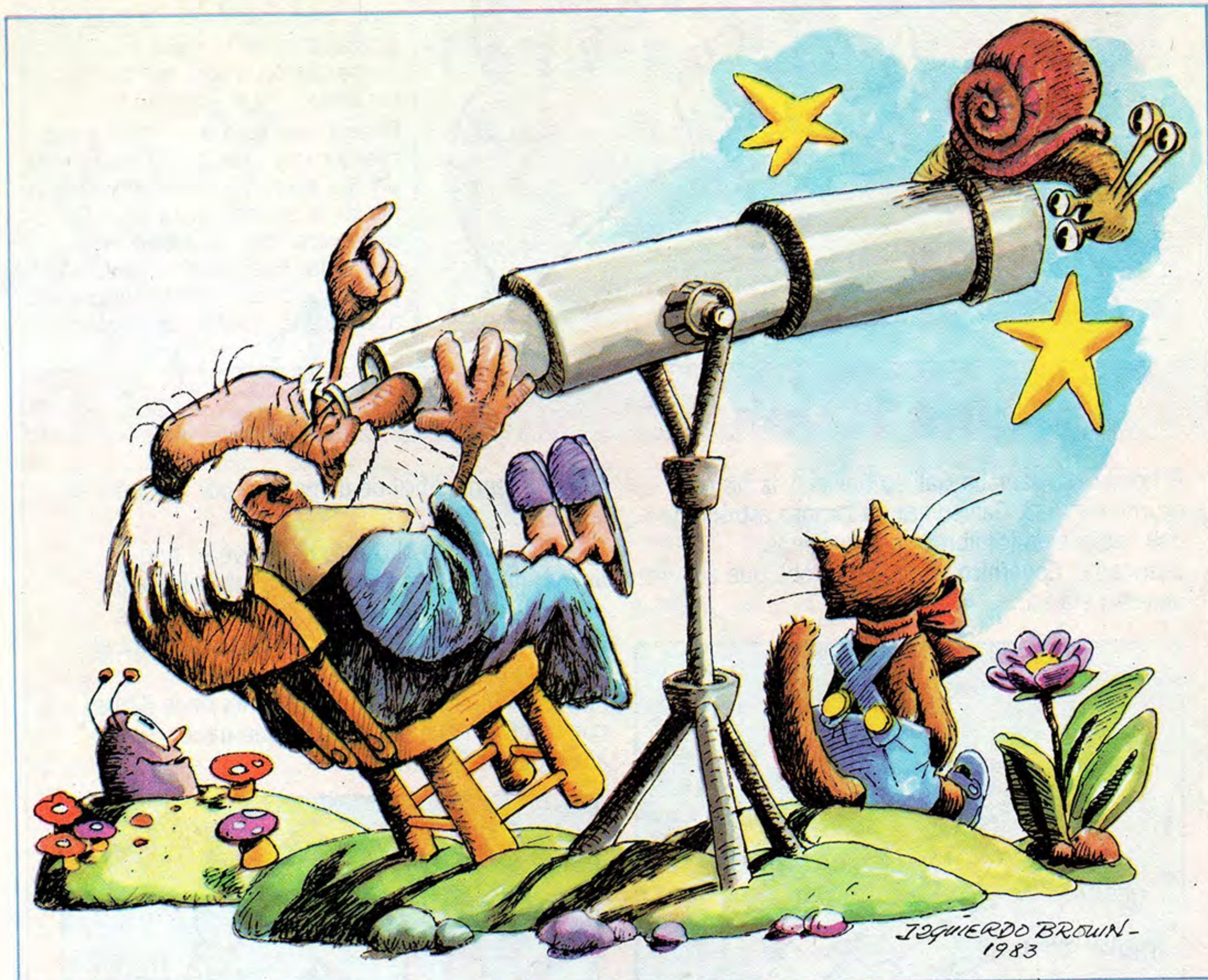

Hoy, casi 350 años después de su muerte, la Iglesia comenzó a revisar el caso de Galileo Galilei. El Papa Juan Pablo II declaró frente a 200 científicos que Galileo fue víctima de errores y malentendidos.

Unos cuantos siglos, en fin. Pero Galileo hoy es un símbolo de la lucidez y el conocimiento. ¡Y la Tierra sigue girando alrededor del Sol!

Galileo no se rinde

Durante miles de años se dijo que la Tierra era el centro del universo. ¡Y era como para creerlo! Los hombres veían cómo el Sol salía al amanecer y, despacito, despacito, se elevaba en el cielo hasta dar la media vuelta completa bajando por el otro lado: igualito a como vos lo podés ver todos los días. Con la Luna pasaba lo mismo. También giraba alrededor de la

Tierra, que estaba **siempre quieta**, en el centro de ese universo poblado de estrellas. ¿Qué duda podría haber? En esa época decían que la Tierra era plana, y los hombres que hacían largos caminos juraban que la Tierra era siempre plana. ¡Y era como para creerlo! Los siglos siguieron pasando, despacito, de uno en uno, así como pasan los siglos, y





algunos hombres a los que les gustaba mirar el cielo comenzaron a sospechar que las cosas no eran así. Fueron teorías nada más, pero crecieron y crecieron, hasta que un día un navegante se animó a hacer la prueba y quiso demostrar que la Tierra era redonda. Esa historia de Colón ya la conocés, y ahora llegamos a la que te queremos contar.

Una revolución sin soldados

El hombre se llamaba **Galileo Galilei**, y la historia ocurrió en 1633. Galileo era un famoso astrónomo que había leído los libros de otro famoso astrónomo, **Copérnico**, donde explicaba que el universo era así:

Era una teoría difícil de demostrar, por lo menos en esa época.

Si la Tierra no era el centro del universo sino apenas un pequeño terrón que giraba alrededor del Sol junto con un montón de otros planetas, ¿dónde quedaba la idea de que el hombre era el rey de la creación?

¿Qué pasaba con las interpretaciones de la Biblia, que sostenían que era el Sol el que giraba alrededor de la Tierra?

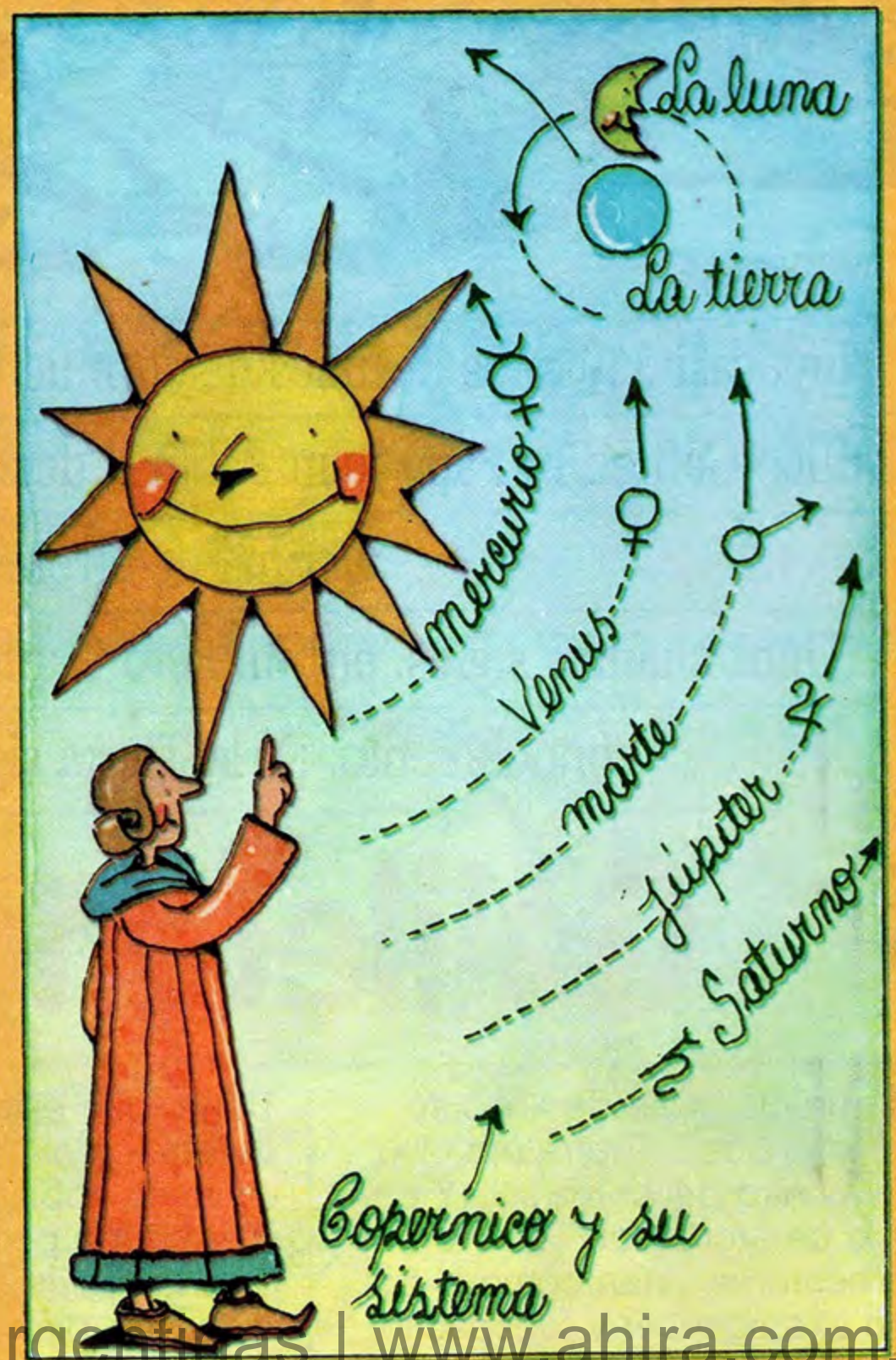
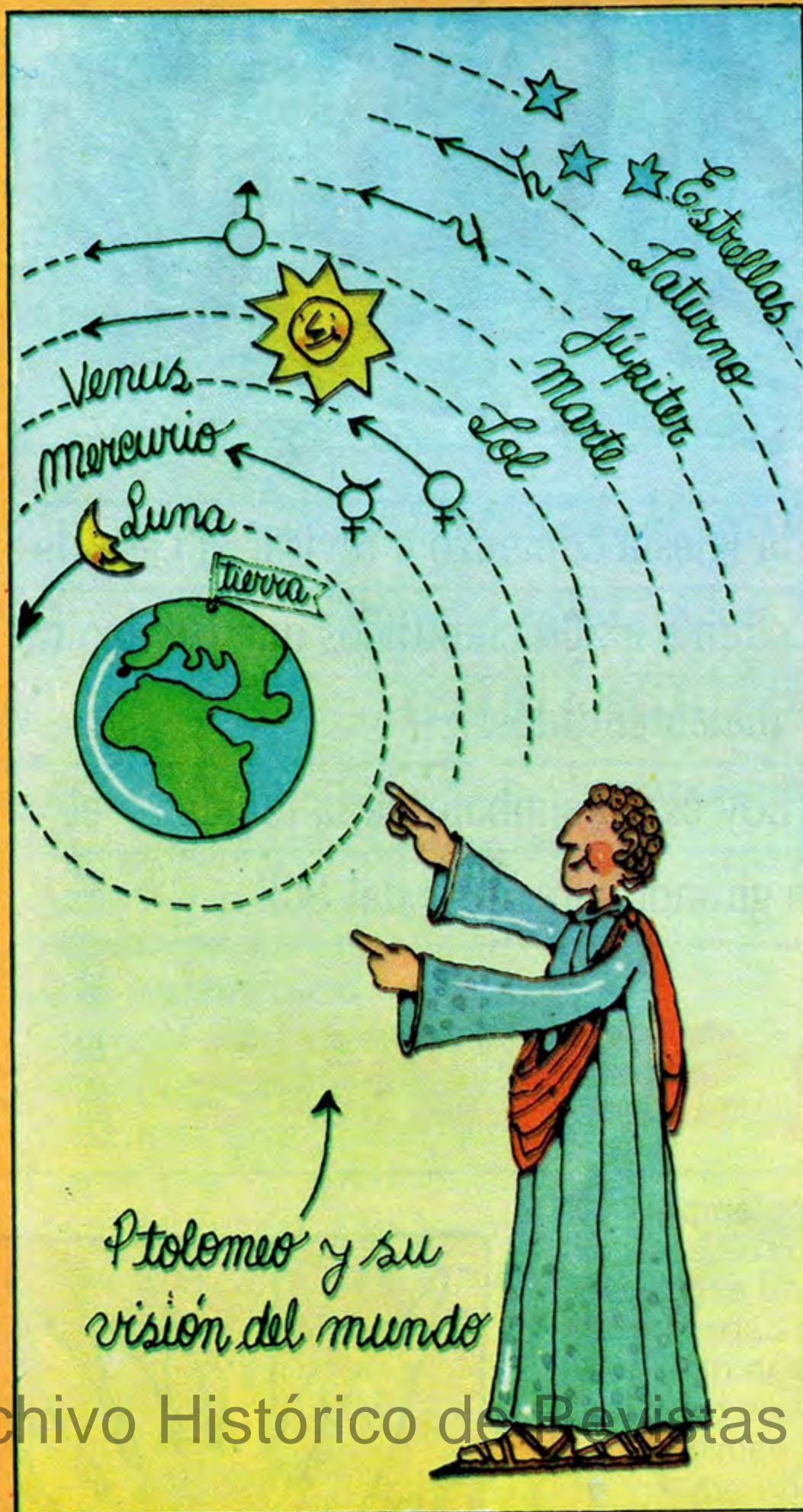

El sistema de Copérnico fue una verdadera revolución.

Aunque ésta no tuvo soldados, nunca ninguna revolución cambió tanto a la humanidad.

Para Ptolomeo, sabio griego de la antigüedad, el universo era así, y la Tierra era el centro del mundo.

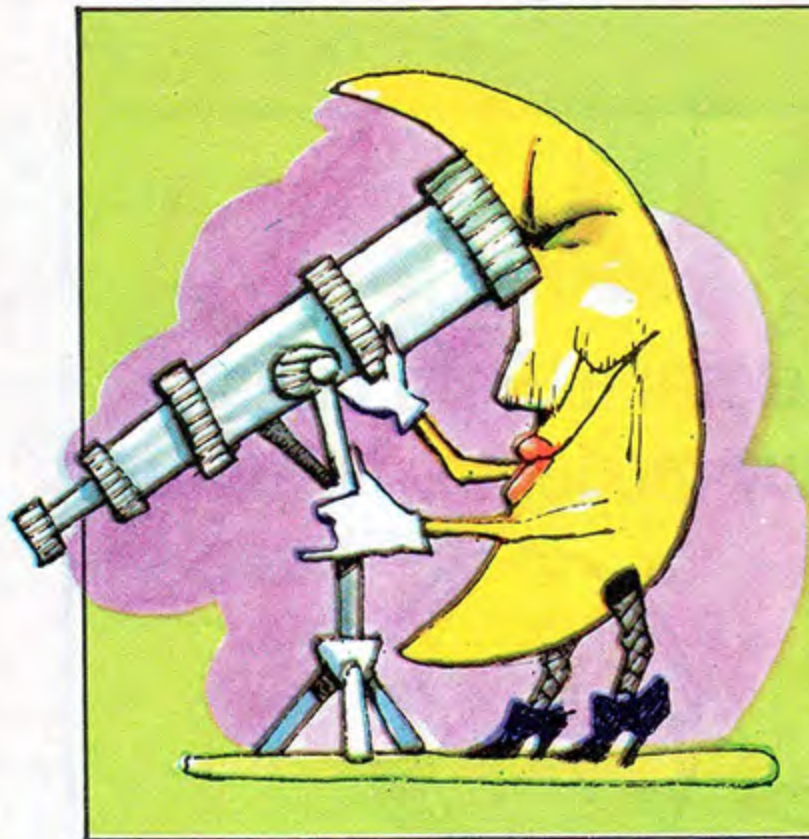

Con telescopio es mejor

Galileo, algunos años después de la muerte de Copérnico, pudo ver mucho más lejos que su maestro.

Se acababa de inventar el **telescopio**, esa maravilla que nos hace ver más grandes y más cerca las estrellas.

Galileo logró perfeccionar el telescopio y descubrir cosas para las que no alcanzaban los ojos. Era otra manera de mirar el cielo, que permitía demostrar –y mostrar a quien quisiera verlo– cómo se movían la Luna y los astros.

Galileo movía lo que se consideraba un orden indiscutible. No cambiaba solamente las piezas de un ajedrez, inventaba otro tablero.

Eppur si muove

La **Inquisición** era un organismo de la Iglesia Católica encargado de prohibir todo lo que no estuviera de acuerdo con sus ideas. Y Galileo no estaba de acuerdo.

Con la **Inquisición** no se jugaba. Ya había prohibido la lectura de Copérnico y Giordano Bruno había sido quemado vivo por seguir sus ideas.

Los ataques a Galileo culminaron en 1633, cuando fue citado por la **Inquisición**. Pero Galileo tenía un arma a su favor: el **telescopio**. No iba a discutir ideas, iba a mostrar en qué basaba sus teorías, **tenía pruebas concretas para hacerlo**.

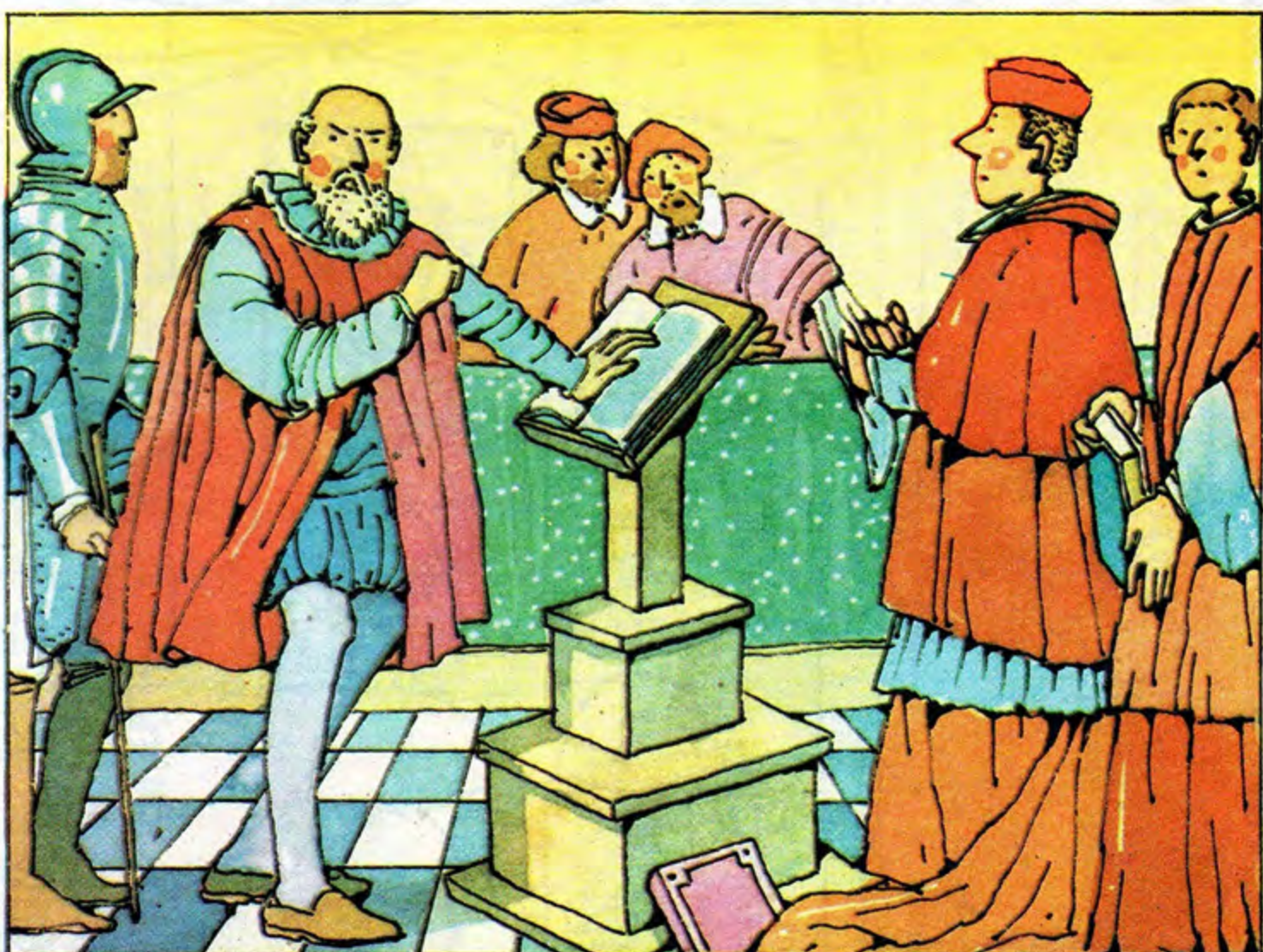

Tras un proceso de veinte días, Galileo debió abjurar de sus doctrinas, admitiendo que eran equivocadas y absurdas.

Ante los sabios de la Iglesia explicó el movimiento de los astros y entregó el telescopio para que pudieran ver y comprobarlo por sí mismos. Estaba seguro de su triunfo. Los sabios se negaron a mirar. Si ese aparato les mostraba algo diferente, si les permitía ver de cerca la Luna, debía ser una obra del demonio. **No miraron por el telescopio.**

Los hombres de la Inquisición eran hombres muy serios, hablaban poco y castigaban mucho. Ellos le dieron dos posibilidades a Galileo: decir que sus teorías eran mentirosas o ser quemado en la hoguera. Cuatro veces seguidas Galileo negó sus teorías, afirmando que era el Sol el que giraba alrededor de la Tierra y que la

Tierra estaba inmóvil. Dicen que el sabio agregó en voz baja: **“Y sin embargo se mueve.”** ¡Enhorabuena, señor Galileo! Tal vez ya no tenga importancia para él, 341 años después de su muerte. Pero a los que vivimos hoy sí nos importa que se corrija una injusticia cometida hace tanto tiempo.

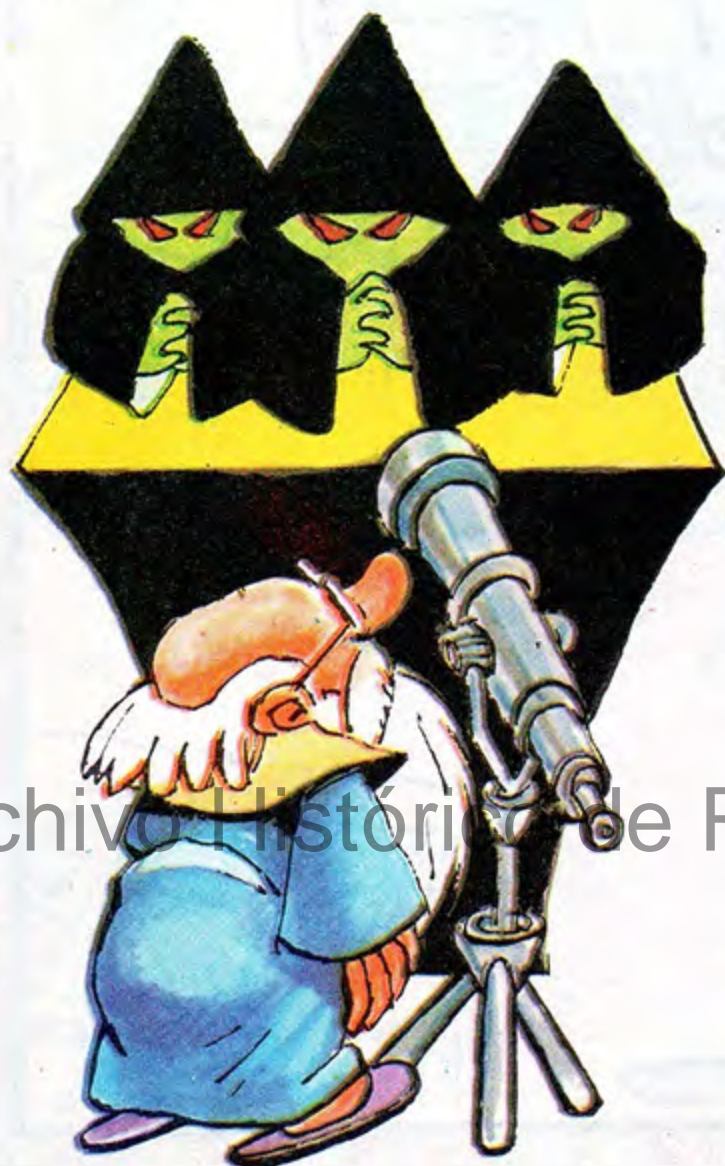

EL DIBUJANTE METIÓ LA PATA

Nunca habíamos conocido una peluquería tan extraña. Pero nuestro metepata dice que su peluquero "tijerita" es muy moderno. Nosotros descubrimos 14 errores o disparates.



MARÍN

Archivo Histórico de Revistas Argentinas | www.ahra.com.ar

Bespi de Jardín



HOY: UN FLORERO MAREADO

¡Rápido! Antes que se caiga. ¿Qué se les ocurre? Podría estar apoyado en... ¿Cómo? ¿Alguien lo sostiene con su mano? ¿Queeeeé? ¡Lo tiene en la boca un yacaré y está por cerrarla! ¿Quiénes más estaban alrededor? ¿En serio? ¡Qué ocurrencias divertidas!

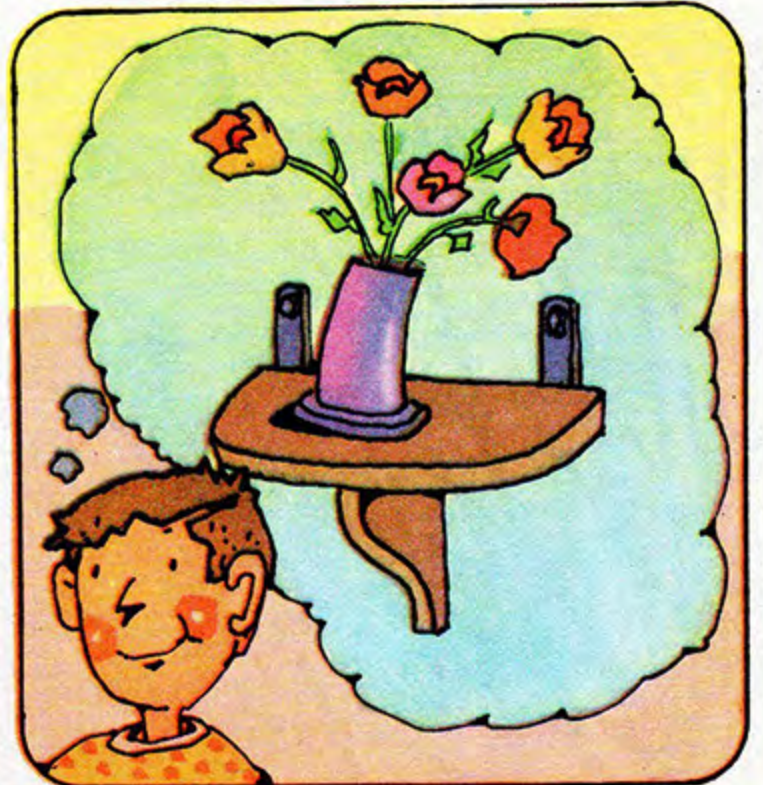
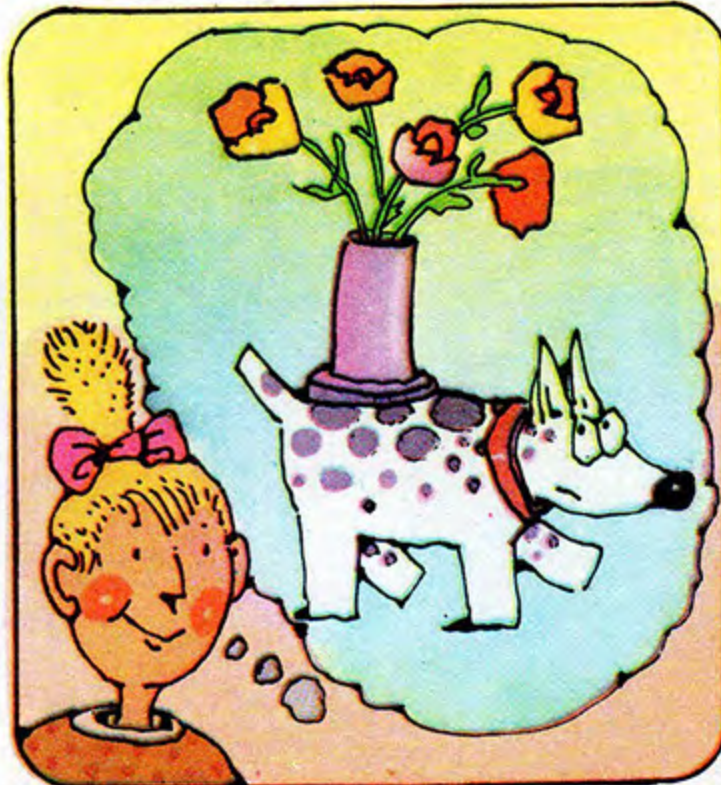
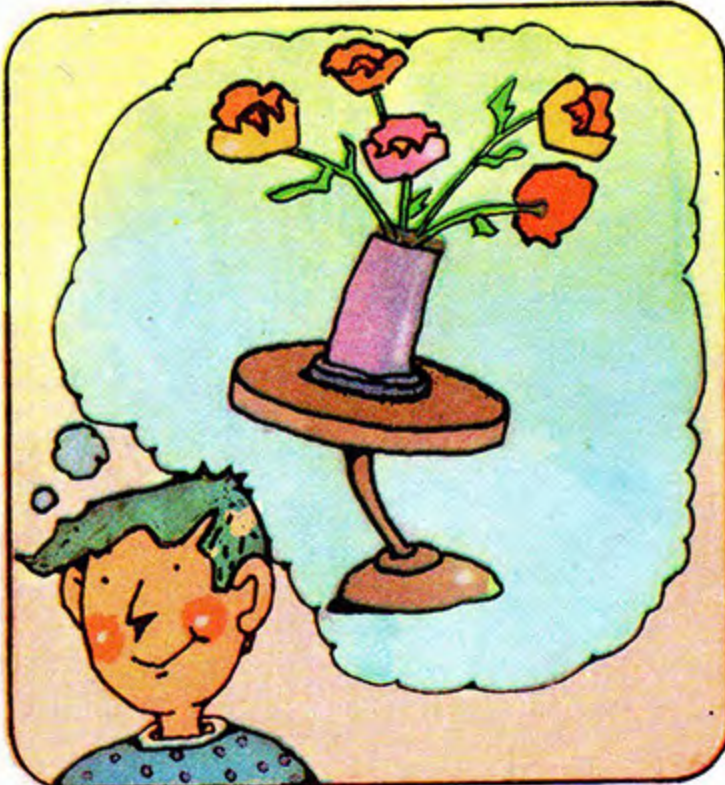

Bespi: Todo esto que están pensando lo pueden dibujar. Claro, elijan solamente una de las ideas y si después quieren hacer otras... Sh, secreto, Detective Pelito 85 en acción informa: al final de la hoja hay dos floreros de repuesto. ¡Cambio!

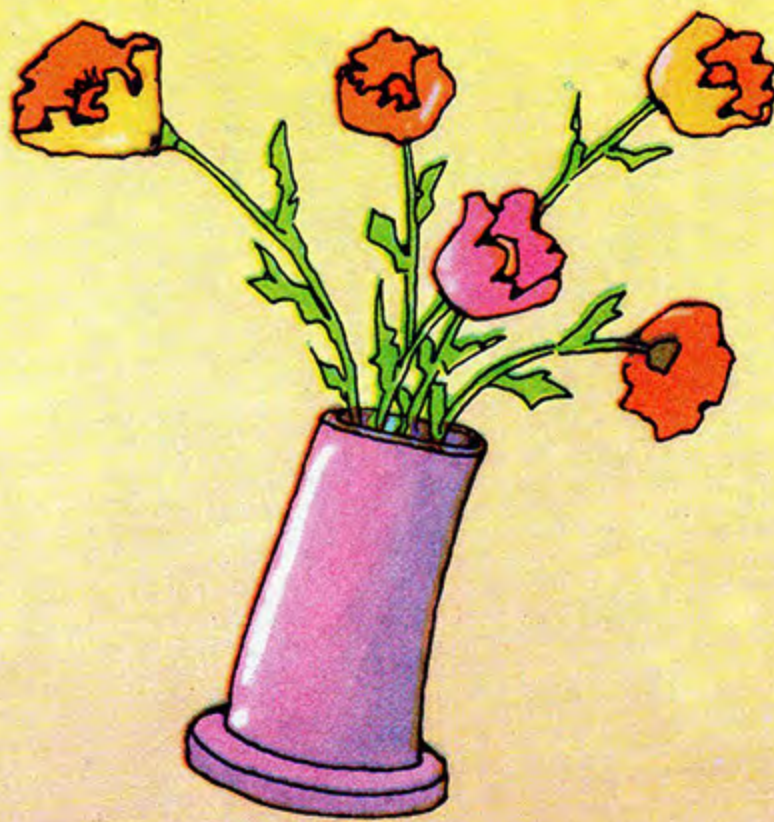



El carpincho por Luis O. Fornaro

El carpincho

El carpincho es: el mayor de los roedores vivos; un animalito tranquilo, fácil de domesticar; lento en tierra pero muy hábil y veloz en el agua. ¡Es un gran nadador!

Un mamífero



El carpincho es un mamífero, por lo tanto es un animal vertebrado.

Su cuerpo está cubierto de pelos y alimenta a su cría con la leche que segregan sus mamas.

Ficha técnica:

Nombre vulgar:
Carpincho

Nombre científico:
Hydrochaeris hydrochaeris
(Linneo)

Descripción:

Largo total:
Alrededor de 120cm.

Peso:
Aproximadamente 50 kg.

Color:
Pardo rojizo.

Para dibujarlo mejor

Es un mamífero terrestre, pero tiene hábitos acuáticos. Su cuerpo está adaptado a ese medio: cuando se sumerge en el agua, un pliegue cierra su conducto auditivo.

Sus patas cortas le sirven para nadar o marchar. Los dedos

están unidos por una membrana que le facilita el desplazamiento en el agua.

Como todos los roedores posee incisivos de crecimiento continuo.

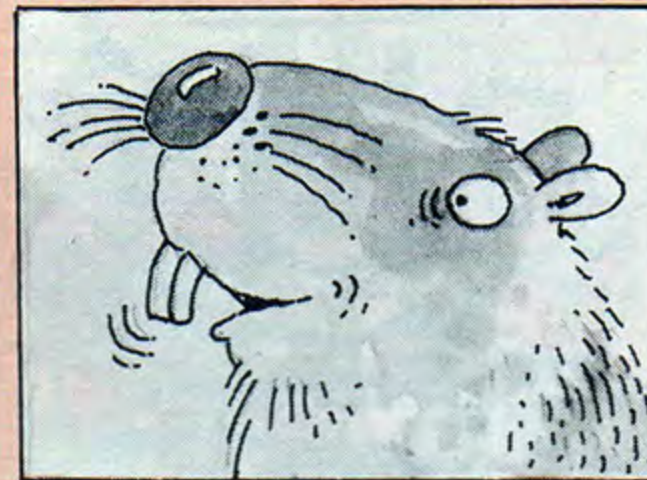
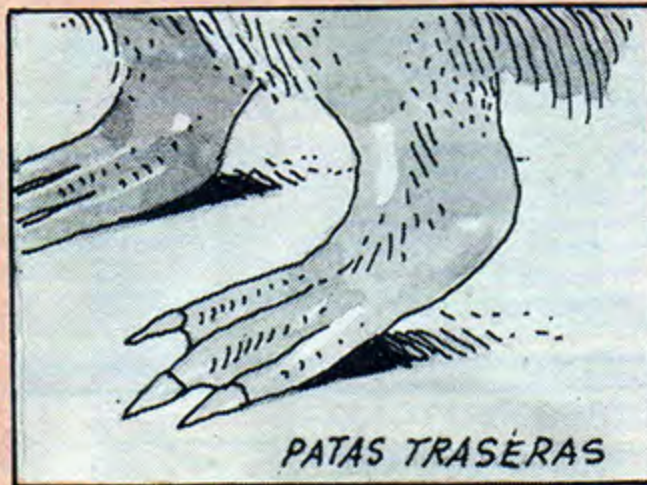

Qué come y quién lo come

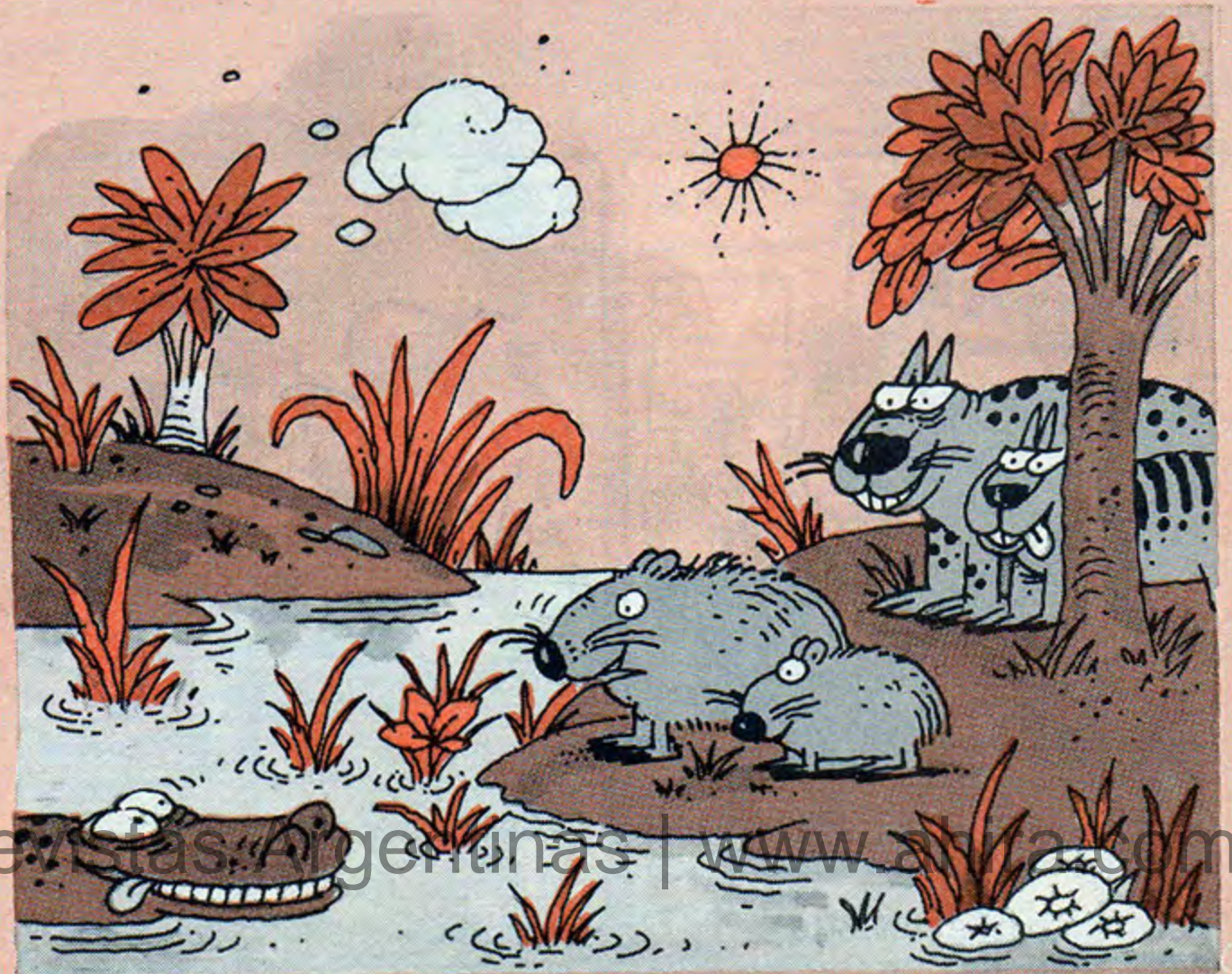

¿Dónde vive?

El carpincho es una especie exclusivamente americana. En la Argentina lo encontramos en parte de las provincias de Buenos Aires, Santa Fe, Córdoba, Entre Ríos, Corrientes, Chaco y Formosa.

Vive siempre cerca del agua.

Formando una familia

Alrededor de los 2 años el carpincho está maduro para formar una familia. Busca compañera y tiene hijitos.

La hembra amamanta a su cría durante unos 4 meses aproximadamente.

Los carpinchos viven en manadas y a menudo comparten su domicilio con otros animales del lugar: vacas, caballos.

SEMANA DE LA SALUD ESCOLAR

MÁS VALE PREVENIR QUE CURAR



Y la escuela cuida la salud de los chicos a lo largo de todos los años y no sólo en una semana, aunque esta semana sea la de la salud escolar.

En 1er. grado, los chicos visitan el gabinete psicofísico, y después de ver:



que están todas las vacunas en regla,



que en boca abierta no hay caries,



después de todo esto, estrenan la libreta sanitaria.



En 7° grado, los chicos vuelven con su libreta sanitaria, para saber si están sanos.

Y todos los chicos llevan pis para analizar,



y todos dibujan.



y todos muestran sus pies y sus columnas porque hay que crecer derecho.

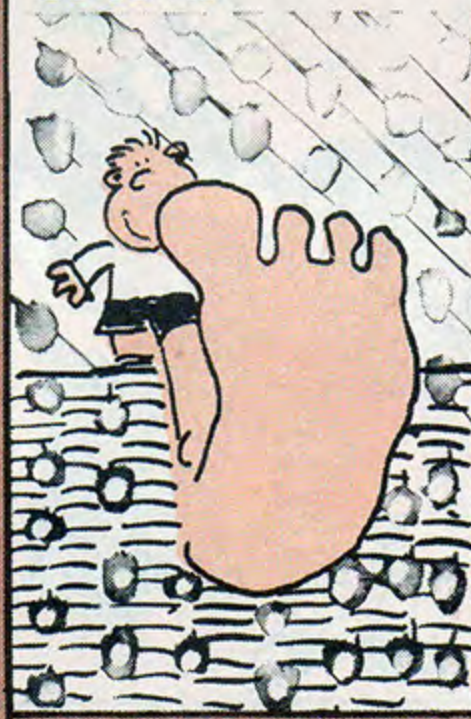

Ante cualquier problema que se encuentre, los padres son informados para iniciar el tratamiento necesario.

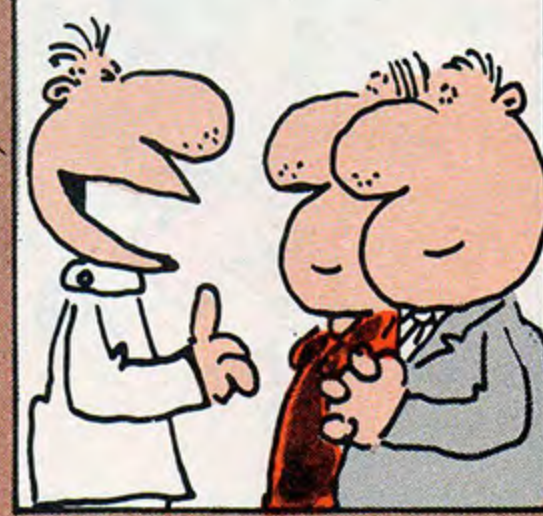

¡Los que tienen siempre mucho trabajo, son los dentistas!
¿Será que los chicos y los papás les tienen tanto miedo, que no los visitan seguido? Muchas veces ocurre que las caries son tan grandes como los pozos de las calles de Buenos Aires.



BESPI

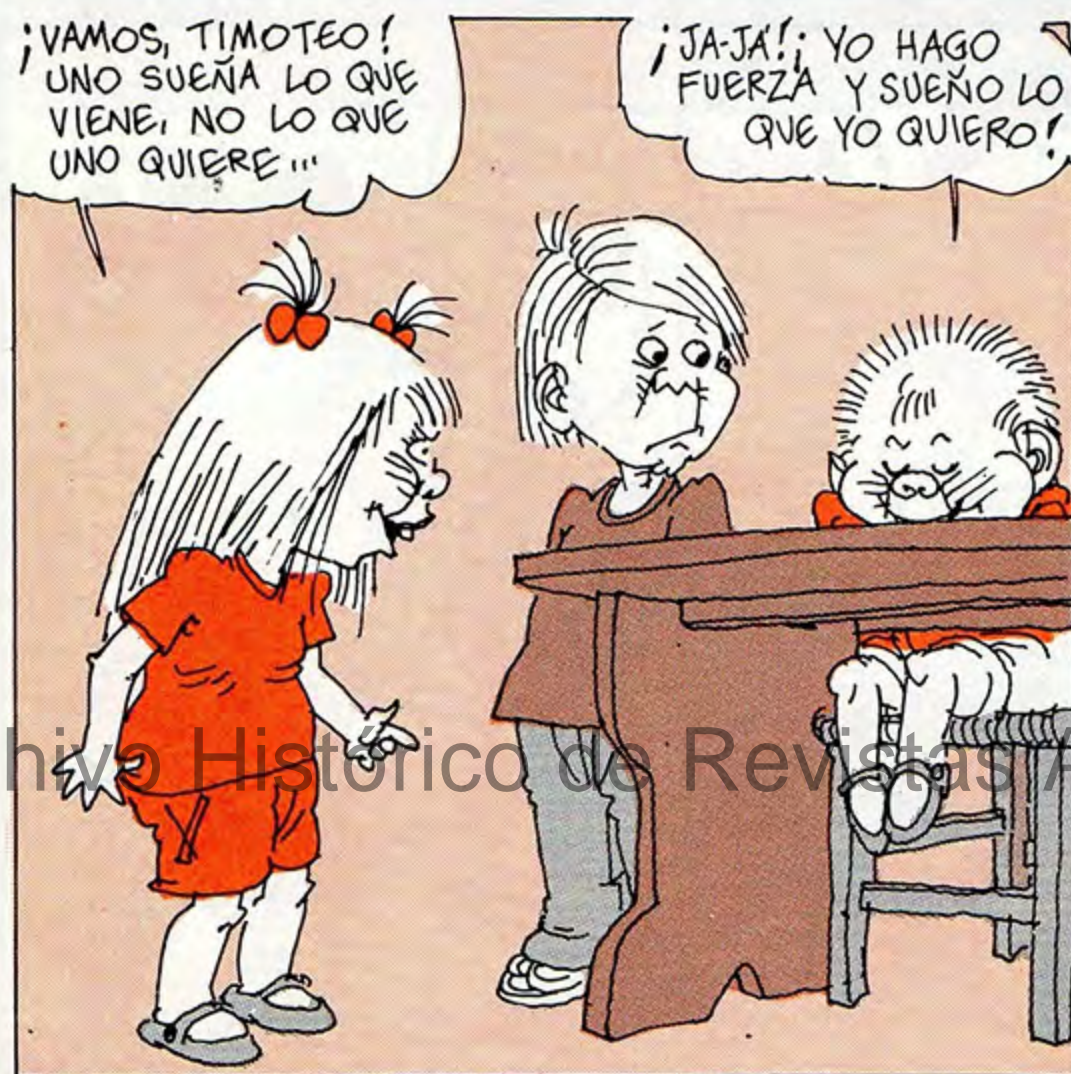

¿QUÉ ESTÁS SOÑANDO,
TIMOTEO?

¡SHHH!
¡NO TE
ESCUCHO
PORQUE
ESTOY
DURMIENDO...

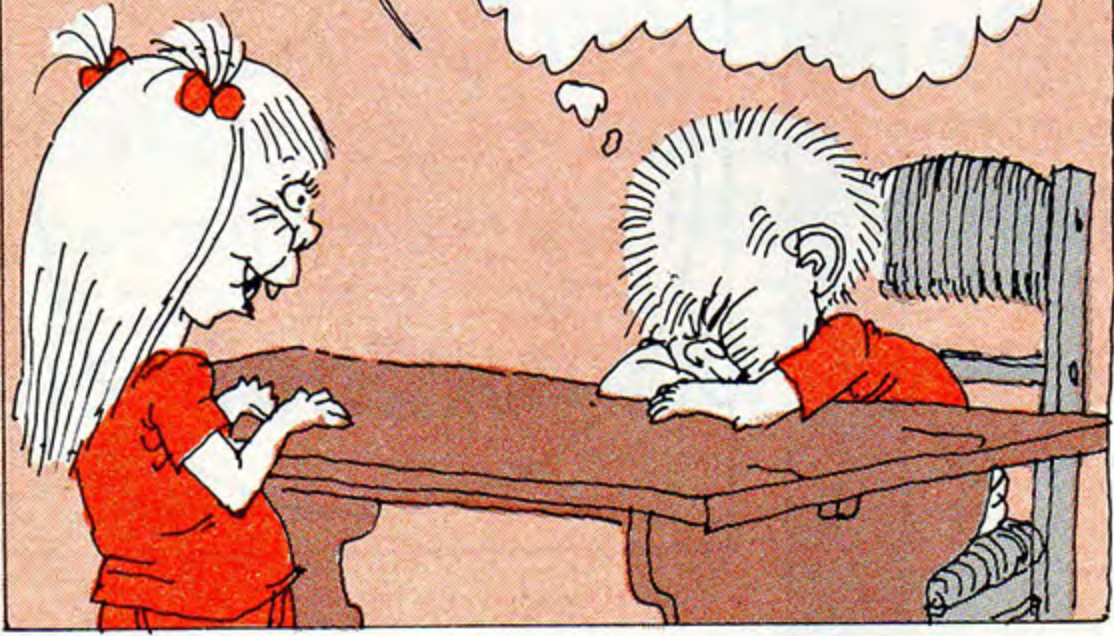
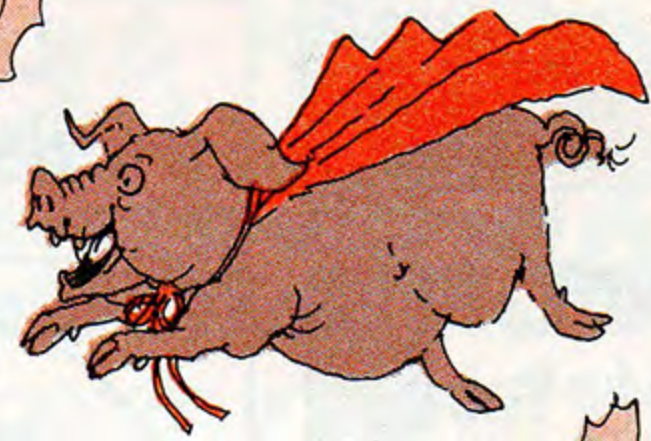

¡OINK!

¡COMPRAME
HELADOS,
CHANCHO!

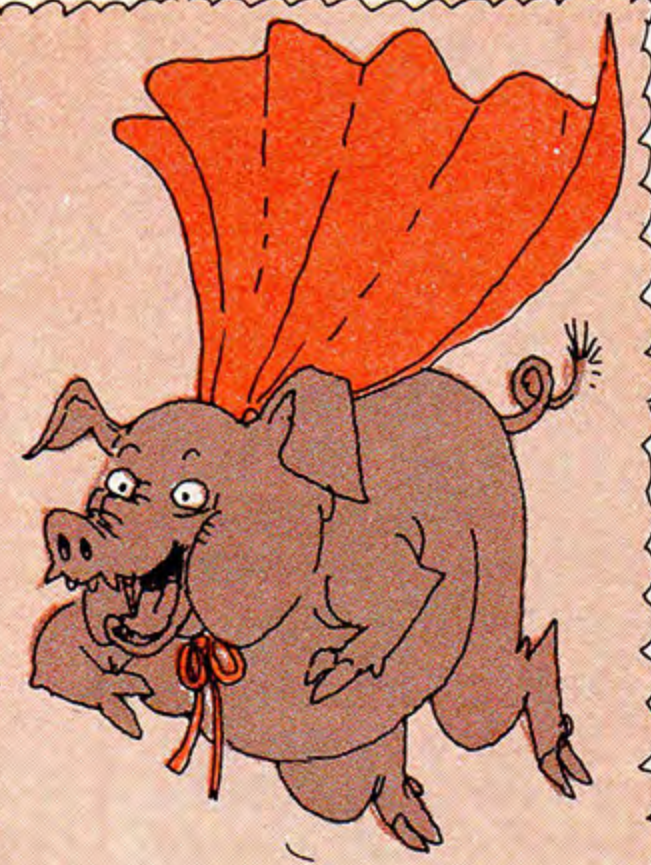

¡AHORA QUIERO IR
A PASEAR!

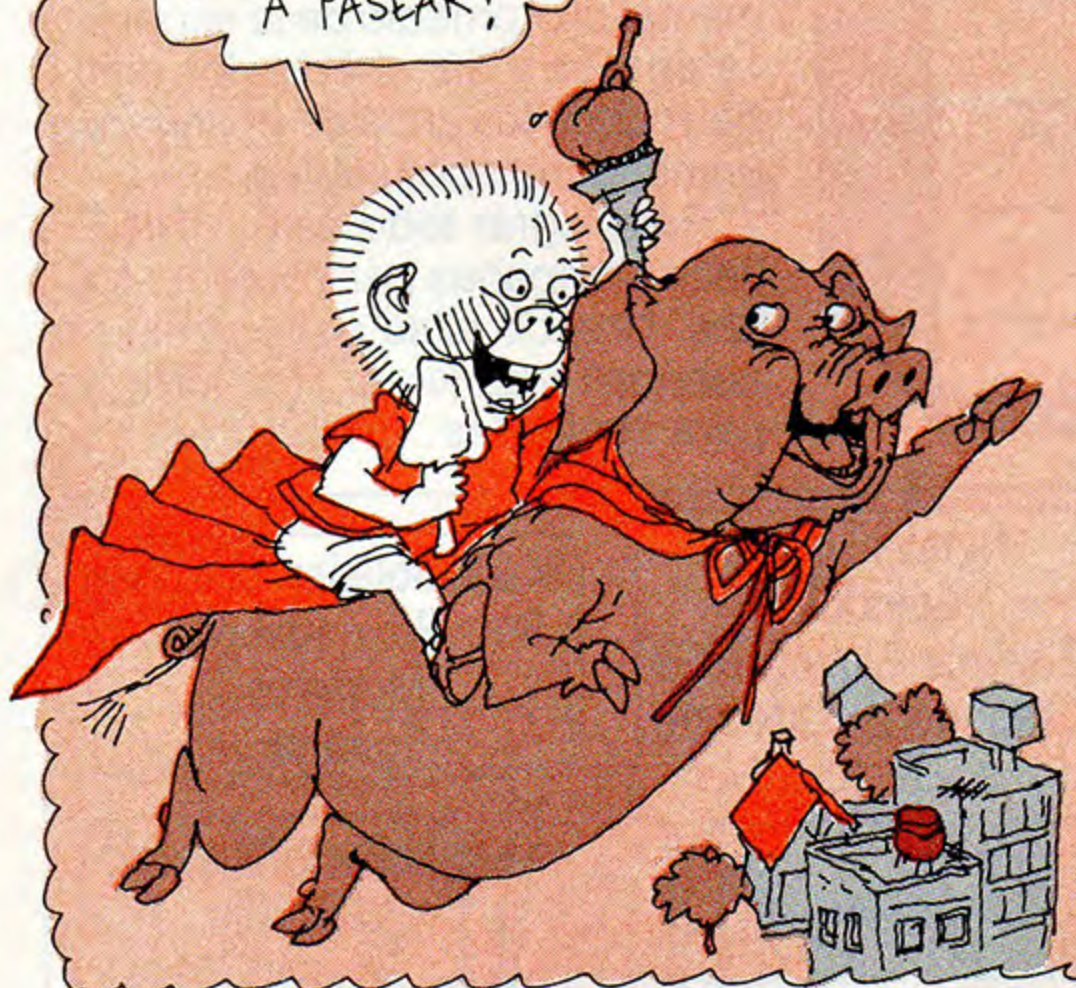

¡AHORA QUIERO
IR A LAS
HAMACAS!



¿VIERON?
¡YO SOÑÉ CON
EL CHANCHO
Y TODO!

...YO NO VI NADA...

!! HMPH!!



¡CUANDO YO SUEÑE CON
MI CHANCHO LA PRÓXIMA
VEZ LO VOY A ENCERRAR
PARA QUE NADIE ME LO USE!

¡JA-JA! ¡NOSOTROS
LO VAMOS A USAR
IGUAL!



ALFREDO
GRONSONA
WHITE

CARTA VA CARTA VIENE

Ojo, que el que pide carta, tiene que contestar ¿eeeh? ¡Afilen nomás las birones!

Melina Inés Balbi de 11 años, quiere figurar en Carta va carta viene. "¡Vamos Melina ya figurás!".

Andrea Karina Aragón quiere cambiar correspondencia con chicas/os de 13 a 15 años, vive en Acevedo 2148 2° H. (1425) CAP. FED. ¡MUCHA SUERTE...!

Se llama Cecilia Verónica Melidoni, y quiere cambiar correspondencia con chicos y chicas de todo nuestro país. ¡Qué tal! esta señorita vive en Arenales 1947 6° Dto 19 (1640) MARTÍNEZ.

Nuestras amigas, Silvia y Carolina Vasconi (mellizas) quieren recibir cartas de todos Uds., tienen ellas 12 años, y viven en Av. Santa Fe 394 Cañada de Gómez (2500) SANTA FE. Gracias...

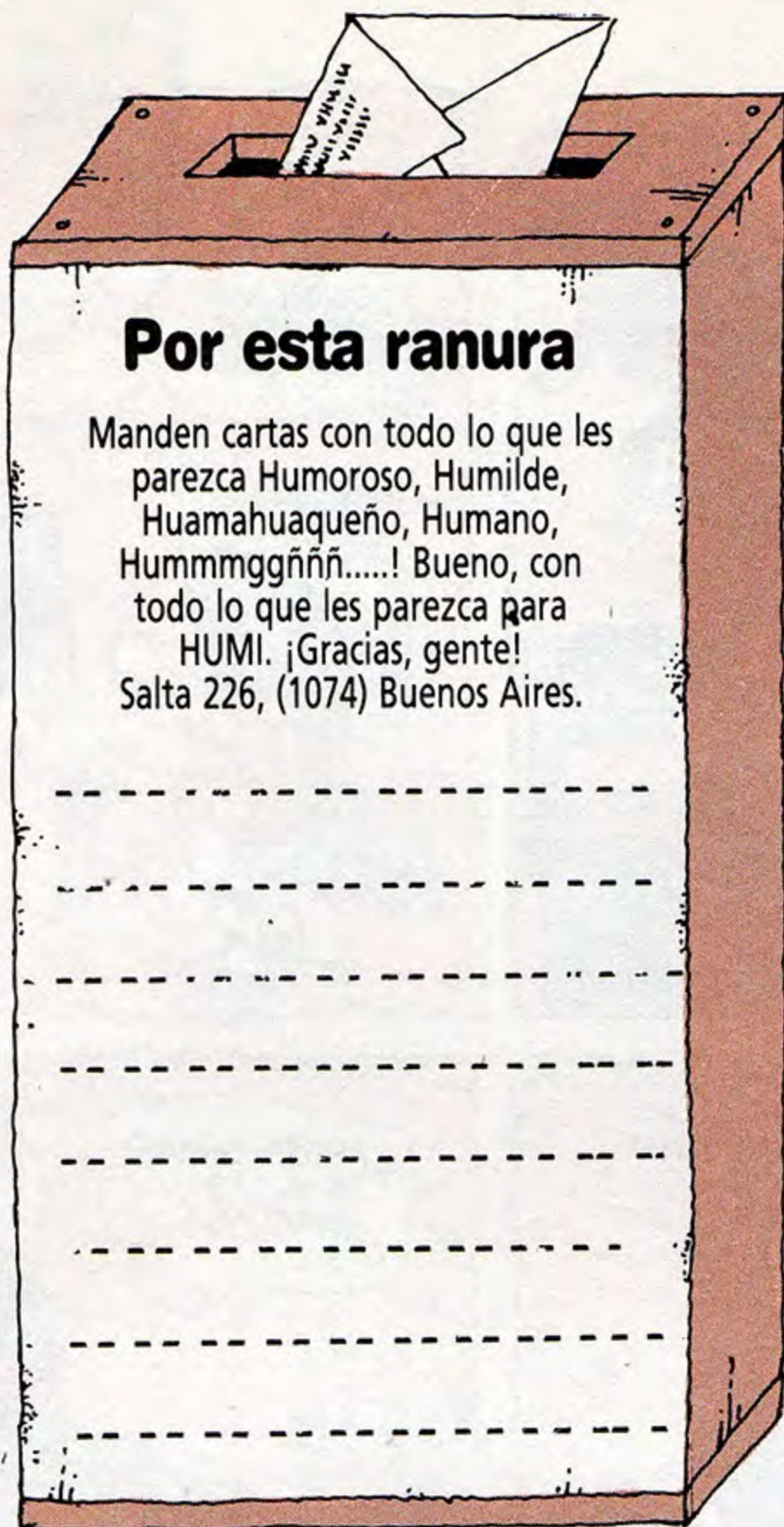

Por esta ranura

Manden cartas con todo lo que les parezca Humoroso, Humilde, Huamahuaqueño, Humano, Hummmggññ.....! Bueno, con todo lo que les parezca para HUMI. ¡Gracias, gente!
Salta 226, (1074) Buenos Aires.

Las metas de UNICEF

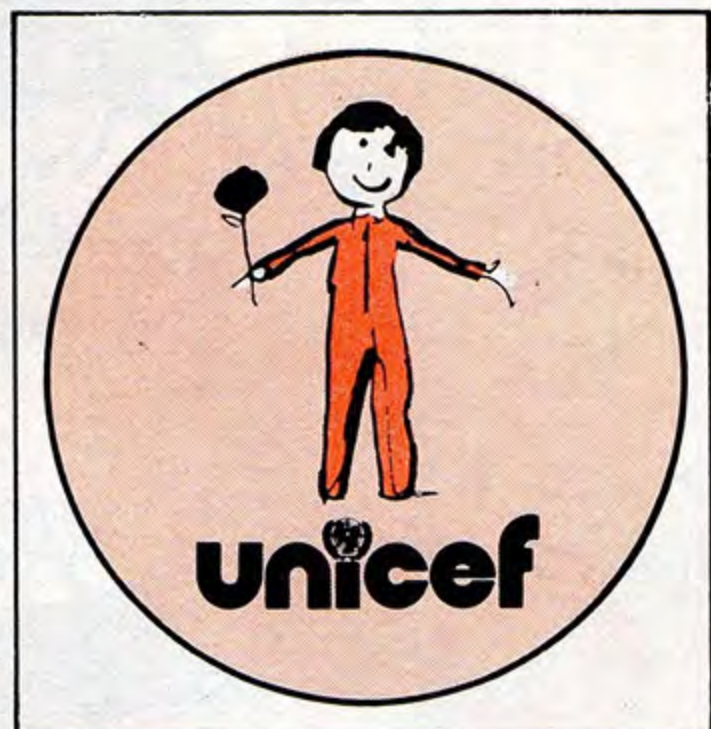

El Fondo de las Naciones Unidas para la Infancia (UNICEF) tiene tres objetivos principales: reducir la mortalidad infantil, incrementar el promedio de la esperanza de vida y dar a todos los niños del mundo los años de enseñanza primaria indispensables.

Para lograr todo esto, UNICEF hace campañas para obtener fondos. Una de ellas es la venta de agendas y tarjetas. Recuérdelo para las fiestas.

A CONTINUACIÓN: ¡LOS GANADORES DEL MES DE OCTUBRE DE "HACELE EL BOLETÍN A

HUMI

Resulta que cuando se estaba por realizar el sorteo para saber quiénes eran los ganadores del concurso de Octubre, nos pusimos requetenerviosillos.

Leti (que no es la pulga, pero...) volcó un mate amargo sobre un dibujo; Juan Manuel corrió para ayudarla, pero tropezó con el cable de la lámpara de dibujo y rodó por el suelo entre papeles de calco y fibras de colores. Elsa se comía las masitas; Fabián se atragantó con una gaseosa y Raúl salpicaba todo con tinta anaranjada. En fin, cuando recuperamos la calma se realizó el sorteo.

Ante nuestros ojitos estaban, relampagueaban, los cuatro boletines de los cuatro suertudos del mes. Para hacerla corta, acá van:

Natalia Lorena Guindolín
Eugenio Garzón 3053
Gregorio de Laferrere
(B. A.).

María Soledad Bertona
Ruta Provincial N° 1 -
Morteros
Córdoba.-

Nerina Laura Pasquali
Cabildo 2327 - 10° C
Capital Federal.

Roberto Eduardo Terrile
Roca N° 701 -
Azul (B. A.).

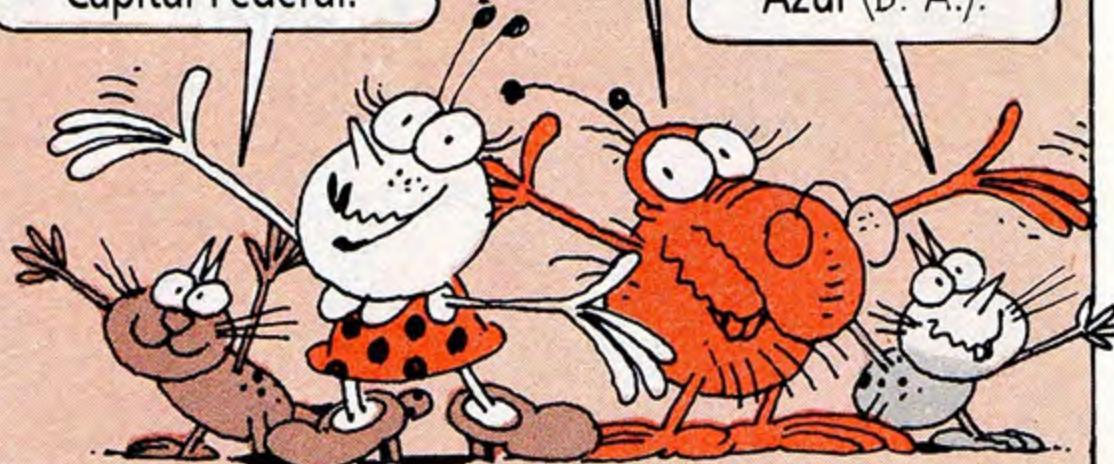

Cada uno de estos Humilectores ganó un juego de ocho comisetas para fútbol o voley impresas a todo color con los personajes de la revista.

HUMI las enviará, sin cargo alguno, al domicilio de cada ganador. Cuando las reciban, mándenlos una cartita.

¡Felicitaciones!

Los que no ganaron, a no perder las esperanzas: todavía quedan más sorteos. ¡Manden boletines! ¡Ánimo!

¡DIBUJÁ TU PERSONAJE! GRAN CONCURSO HUMI

¿Cuál es tu personaje preferido? ¿HUMI, PAQUITO DERMO, LA PULGA LETICIA o EL PIOJO RAÚL?
Dibujá y llená de colores al personaje que te guste más y mandalo a la REVISTA HUMI.

CON
HERMOSOS
PREMIOS

DIBUJÁ AQUÍ TU PERSONAJE FAVORITO.

NOMBRE Y APELLIDO:-----

DIRECCIÓN:----- EDAD:-----

ESCUELA:----- GRADO:-----

¿CÓMO HACÉS PARA PARTICIPAR?

- En el espacio en blanco del cupón, dibujá y pintá el personaje de LA BARRA DE HUMI que te guste más.
- Completá el cupón con tu nombre, apellido, edad y dirección.
- En el sobre poné: "CONCURSO PERSONAJES".
- Mandalo a REVISTA HUMI. SALTA 226. 6° piso. OFICINA 6. CAPITAL FEDERAL (1074)
- Si no querés cortar la revista, podés mandar una fotocopia del

cupón y dibujás en la fotocopia.

- Se reciben cupones hasta el 10 de marzo.

¿QUIÉNES PUEDEN Y QUIÉNES NO PUEDEN PARTICIPAR?

- Pueden participar todos los chicos de nuestro país que tengan hasta 12 años de edad.
- **No pueden participar** los hijos del personal de EDICIONES DE LA HURRACA.
- No se aceptará más de una participación por persona. En caso contrario se anulará el derecho a todo premio.

FECHA DEL SORTEO Y PREMIOS

- Como para la REVISTA HUMI todos los chicos dibujan muy bien, LOS GANADORES SERÁN ELEGIDOS EXCLUSIVAMENTE POR SORTEO.
- El sorteo se realizará en HUMI ante escribano público el día **10 de MARZO de 1984**.
- El nombre de los ganadores será publicado en la REVISTA HUMI N° 33, que aparecerá el 16 de marzo de 1984.
- Los premios se podrán retirar en la

REVISTA HUMI a partir del día 30 de marzo de 1984, de 15 a 19 hs.

- A los ganadores del interior del país se les enviará el premio a su domicilio por medio de un flete a cargo de la editorial.

PREMIOS

- 1°. 2°. 3°. 4°. 5°.: 1 bicicleta rodado N° 20 y 1 colección de revistas HUMI a cada uno.
- 6°. 7°. 8°. 9°.: 1 juego de lapiceras y 1 colección de revistas HUMI a cada uno.





ROMPECALETRAS

JOTA, LA LETRA DE LA RISA

Ja, ja, ja, se ríen unos pibes. Je, je, se ríen otros.
 Ji, ji, ji, se ríen los de más allá. Porque la jota es la letra más JOCOSA. Y jocosa quiere decir... ¡Averigüen!

¿Qué tal si completás fila por fila?

- 1) Lo contrario de seco...
- 2) Parte del cuerpo que sirve para ver...
- 3) Día de la semana con jota...
- 4) Lo contrario de arriba...



¿Qué oración pueden hacer con la palabra que quedó formada?

Uní las palabras que riman.



enoja
madeja
manija

vieja
roja
valija

Los dibujos que llevan "j" van pintarrajeados.

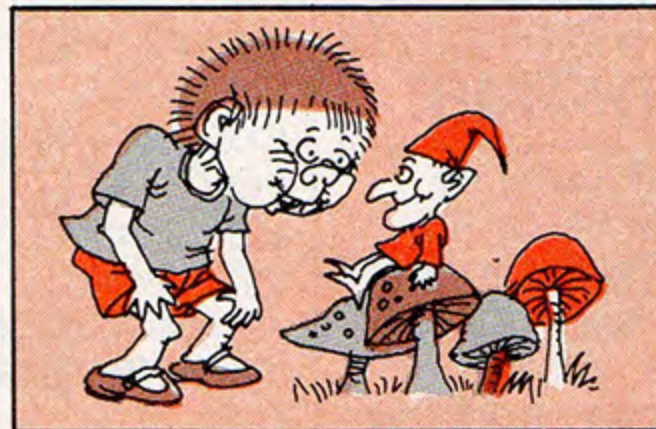
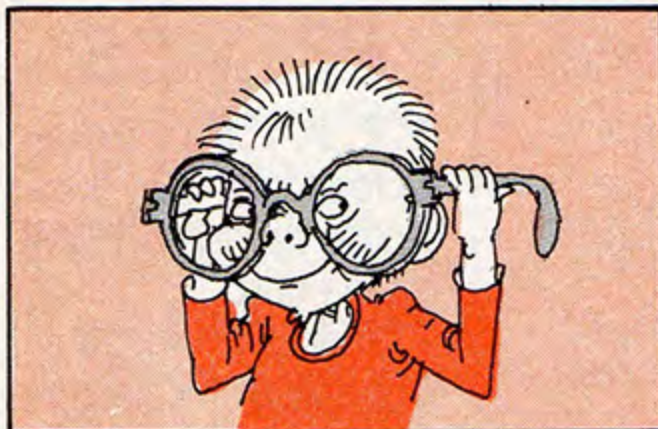
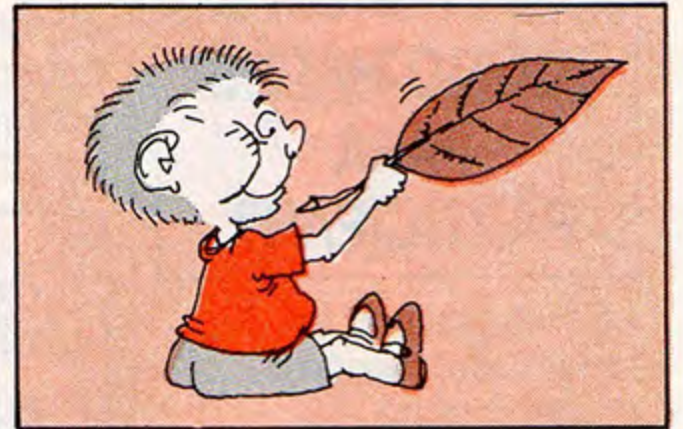
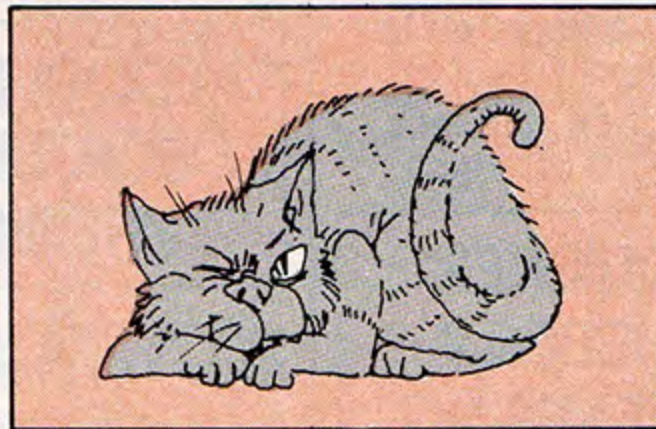

PARA TU SOBRE DE SÍLABAS Y LETRAS

ro	je	le	jun	ta	ji	ven
ju	fi	jos	ja	a	ba	jo

¿Cómo se arma este álbum de recuerduchos?

1 - Después de desprender la Antolotuya, desprende las páginas que tienen el álbum.

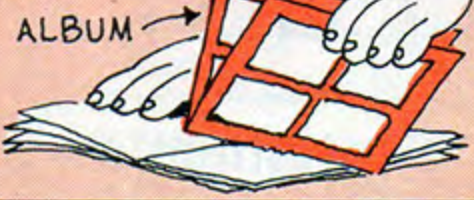

2 - Doblalas por la mitad hacia atrás, para que las tapas queden hacia adelante.

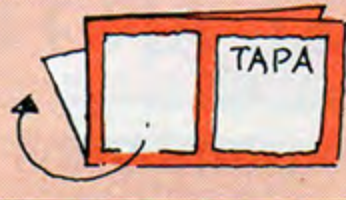

3 - Doblá por la mitad.



4 - Con una tijera separá las hojas unidas. ¡Listo!



6 - Podés unir las hojas con un gancho o con un hilo.



¡Buena suerte!



Recuerduchos del año escolar

Escuela, con HUMI te decimos Chau

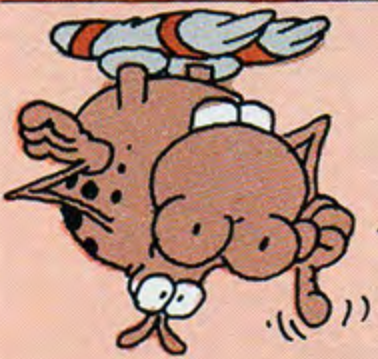

¡No falten! Así armamos un nuevo encuentro

Nos vamos a encontrar el _____

Recuerden la hora: a las _____

El encuentro es en _____

¡Ojo!
Aquí anotamos un plan de encuentro



Nombre:	
Dirección:	

Direcciones para no perder de vista a los que no tienen telefono.



Anotaciones para vacaciones ¡Qué emociones!

Teléfonos para hablarnos en vacaciones

PENSAMIENTOS PARA EL AÑO QUE VIENE

Pensamientos
!Qué lindo!

Pensamientos
!Ufa!

AQUÍ!

¿Cuál es el recuerdo más gracioso del año?

ANTOLOTUYA HUMI

Esta historia podría ser la de muchos “musiceros” argentinos. Nosotros quisimos que fuera la del violinero don Sixto Palavecino. Hay algunas verdades y algunos inventos.

La historia nació de escuchar su violín, de oírlo cantar y de leer varios buenos reportajes de buenos periodistas. Con su permiso, don Sixto:

¡Hoy HUMI le cuenta el cuento!

¡Ah, chicos! Si pasan por una disquería, pidan para escuchar un disquito de don Sixto.

¡Qué les cuesta a los disqueros! Van a ver lo que es una chacarera con violín.

Sixto, el del violín

Laura Devetach

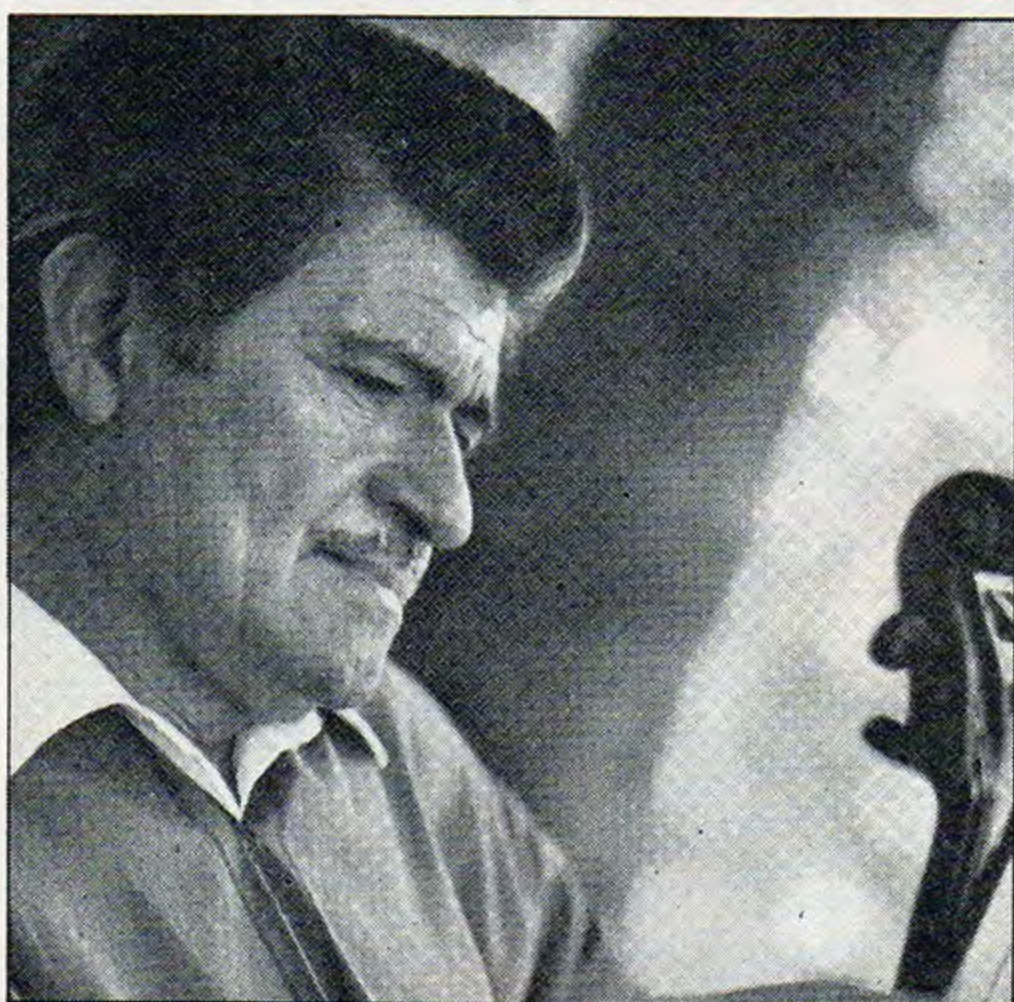

I: Aquí empieza

Sixto quería un violín. Lo quería y lo quería.

Quería amaestrarlo y exprimirlo y hacerlo chorrear música como a una naranja.

Todos los musiceros de Santiago del Estero tocaban violines y guitarras y cantaban. Hablaban poco, pero cantaban.

Ahí nomás andaba el abuelo, perdiendo los ojos por el horizonte y echando al viento sus cantos de más de cien años. Y ahí estaba Padre, entre sus animales y sembraditos. Pero nunca faltaba el rato para matear tranquilo y musicar.

Madre era silenciosa y lejana. Casi sin que uno se diera cuenta, andaba todo el tiempo de aquí para allá. No había pedazo del suelo barrido que no conociera sus pies. Preparaba el mate, horneaba el pan y escuchaba la música. Pero no la quería.



Bueno, no era que no quisiera la música. Lo que no quería era la borrachera y las peleas que a veces se venían con la música.

—Ay, ay, ay—, decían los ojos de Madre. Música y vino andan juntos. Después, viene la desgracia. Pero sus labios solamente le habían dicho a Sixto:

—Usted no se me hace músico. Usted no va a andar tomando y peleando por ahí.

Pero Sixto no entendía. Él solamente quería un violín para decir todo lo que sentía. No había vuelta que darle. Madre no tenía que negarse, no señor.

II: Aquí sigue

Aio mejor porque Sixto quería y quería un violín fue que le sacó a Madre una vieja tabla. Con un trabajo lleno de magia y paciencia, fue tallando un violín. El violín nacía del

corazón de una mesa de Madre. Curvas y volteretas salían del cuchillo. Astillitas con olor a monte viejo.

El violín se fue puliendo, conociendo las manos chiquitas y corajudas. Era un cachorro que empezaba a ronronear cuando Sixto le puso las cuerdas.

Y con su cachorro tamblando fue a mostrárselo a Madre. Pero Madre puso cara de tormenta y su enojo subió como una columna de humo.

—¡Deme eso que lo quemo, hijo! ¡Usted no se me hace violinero...! Ya le dije.

Sixto vio que no había nada que hacerle. Con Madre era así, cuando había tormenta, había tormenta.

—¡Deje, madre, yo lo quemo! —le dijo llorando sin ninguna vergüenza. La casa, el montecito, el corral, estaban como





bajo un diluvio. El pago seco de Santiago se mojaba de lágrimas.

—Yo nomás lo quemo...— pidió.

Y Madre le dio el violín a Sixto para que lo matara. Se fue, al paso, con el violín y la majada. Se perdió en el monte como todos los días. Llevaba a las ovejas a comer entre los chañares.

Cuando volvió, le dijo a Madre que el violín ya estaba quemado. Y Madre le pasó levemente una mano por el pelo. Una mano que parecía un pajarito.

III: Aquí sigue siguiendo

De mañana, Sixto enfilaba para el lado del monte con algunas cabras y las ovejas. Eran suaves y cariñosas, caminaban dando topetazos.

A veces le ponían el morro en las pantorrillas y compartían sus secretos.

Pronto la majada aprendió a detenerse junto al árbol hueco. Sixto se asomaba al pozo de madera que tenía el tronco. Un hueco lleno de años y de vientos. Y sacaba el violín que el árbol, buen compinche, le escondía.

Las ovejas, discretas, comían sin molestar mientras Sixto sacaba de su violín el canto de las chicharras, el compás de las patitas de millones de hormigas, el chisporroteo de los palitos secos, todo el ruido de Santiago en el canto de un pájaro peleador.

El violín se fue puliendo, se puso oscuro, maduró como las naranjas a medida que Sixto aprendía, improvisaba, cantaba. De día, cantaba. De noche, reposaba en el hueco del quebracho.

IV: Aquí se acaba

Dos años es un buen tiempo para que violín y violinero sean una sola cosa.

Por eso un día Sixto se llevó el violín de vuelta a casa. No veía la hora de que todos supieran que sabía tocar.

Aquella tardecita el mate daba vueltas, de mano en mano. Toda la familia miraba cómo el sol se metía detrás del monte.

Sixto encerró las cabras en el corral y, escondido, empezó a tocar una chacarera y se detuvo.

Los hermanos escucharon alertas como escucha el teruteru. Y después gritaron en voz baja:

—¿Oíste?

—¡La Salamanca!

Y empezaron a imaginarse esas cosas que a veces se creen en las soledades del campo: que el diablo y las brujas andaban tentando a la gente con su música misteriosa.

Se hizo el silencio, porque cuando

la Salamanca andaba cerca no era cuestión de hablar mucho.

Sixto tocó de nuevo, con menos miedo. Y la chacarera se metió entre la gente que apenas respiraba, acalló a los pájaros con sueño, suspendió el sorbo del mate. Madre miraba el corral, con el corazón al ritmo de chacarera. Pero no por la Salamanca.

La música seguía, alegre, vigorosa.

—¡Es el Sixto!— dijo Madre.

Y el movimiento volvió, las risas y las bromas pegaron guascazos en la espalda de Sixto. El mate siguió la ronda y el violinero, en su silla, colorado y sudoroso, tocó la chacarera más chacarera que saliera del hueco de su árbol.

Y Madre... Madre, como si nada, tocó levemente el pelo de Sixto. Lo tocó con su mano que parecía un pajarito, tocó también el violín y dijo:

—Bueno, m'hijo, ahora podrá tocar cuando vengan las visitas.

Y hasta el día de hoy, Sixto no dejó de tocar para su gente.

FIN





PENSAMIENTOS SOBRE EL AÑO QUE PASÓ

**Pensamientos
¡Ufa!**

**Pensamientos
¡Qué lindo!**





¡AQUÍ!

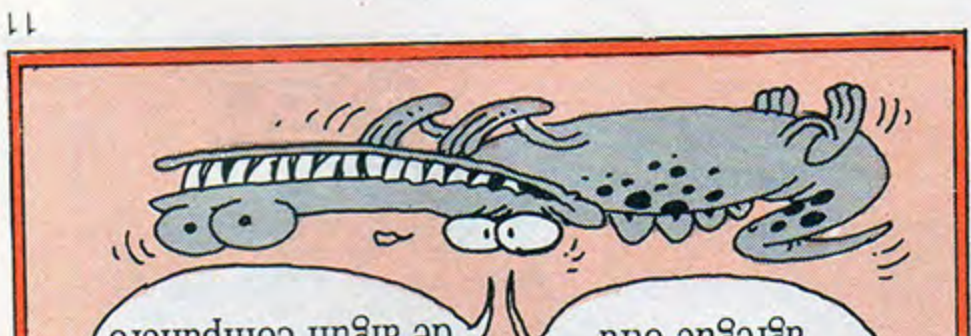

Aquí van los
insufribles del año

Nombre:	¿Por qué?



Ustedes
escriban una copla
en el album
de algún compañero

Pidan a algún
compañero que
agregue otra

UNA COPLA

Moneda que está en la
mano
ésa se puede guardar.
La monedita del alma,
se gasta si no se da.

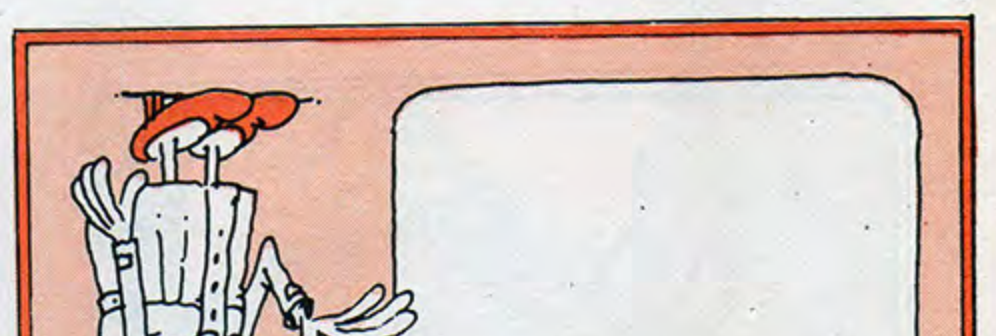
Antonio Machado.

Señorita...
¿Y usted
qué me dice?

PARA PEGAR COSITAS

Una hoja,
un boleto,
un chanchito...

12

A la cola
para firmar
este álbum

5

13

!Una foto,
un pelo de perro,
un resorte...?

PARA SEGUIR PEGANDO

4

Acá van
las cosas más
lindas del año

VIDA DE INDIOS

Textos y dibujos: Limura

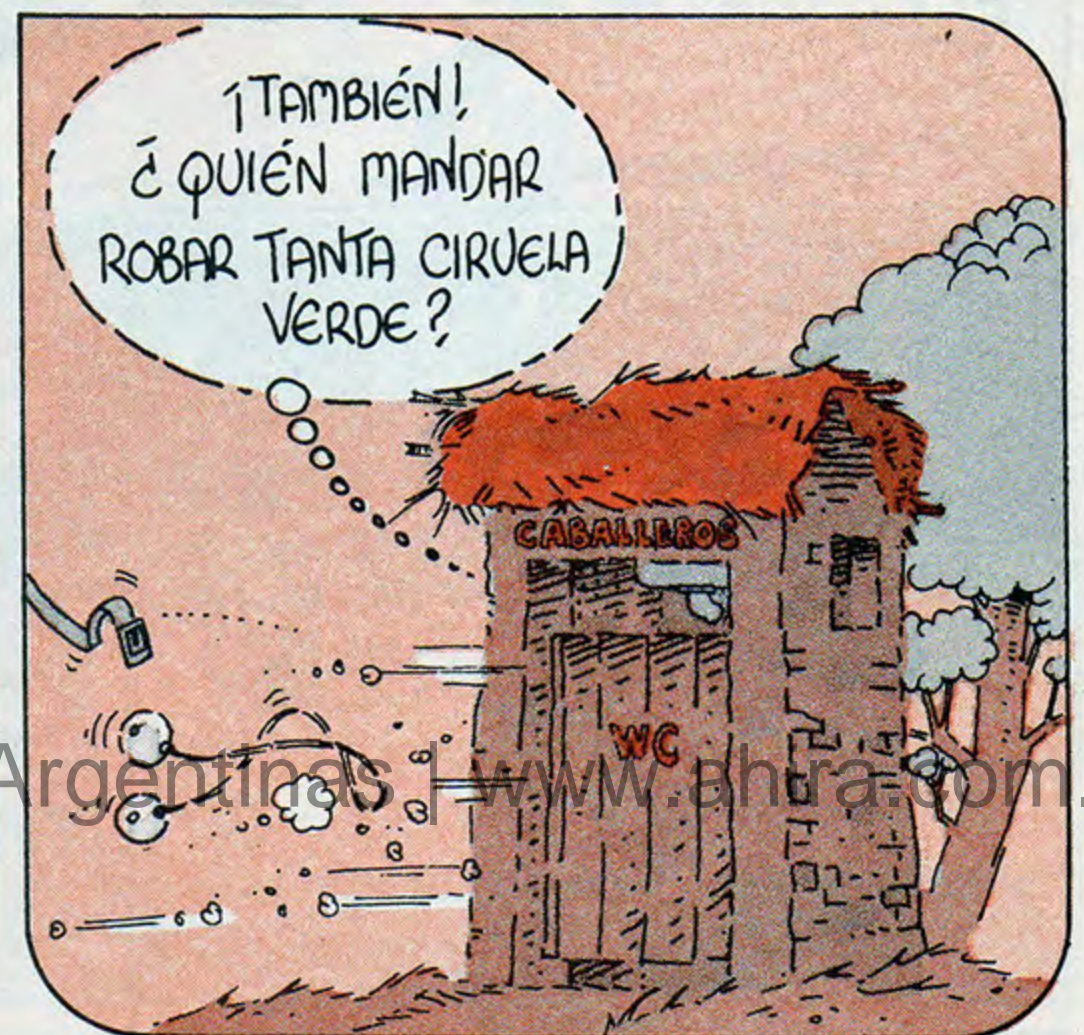
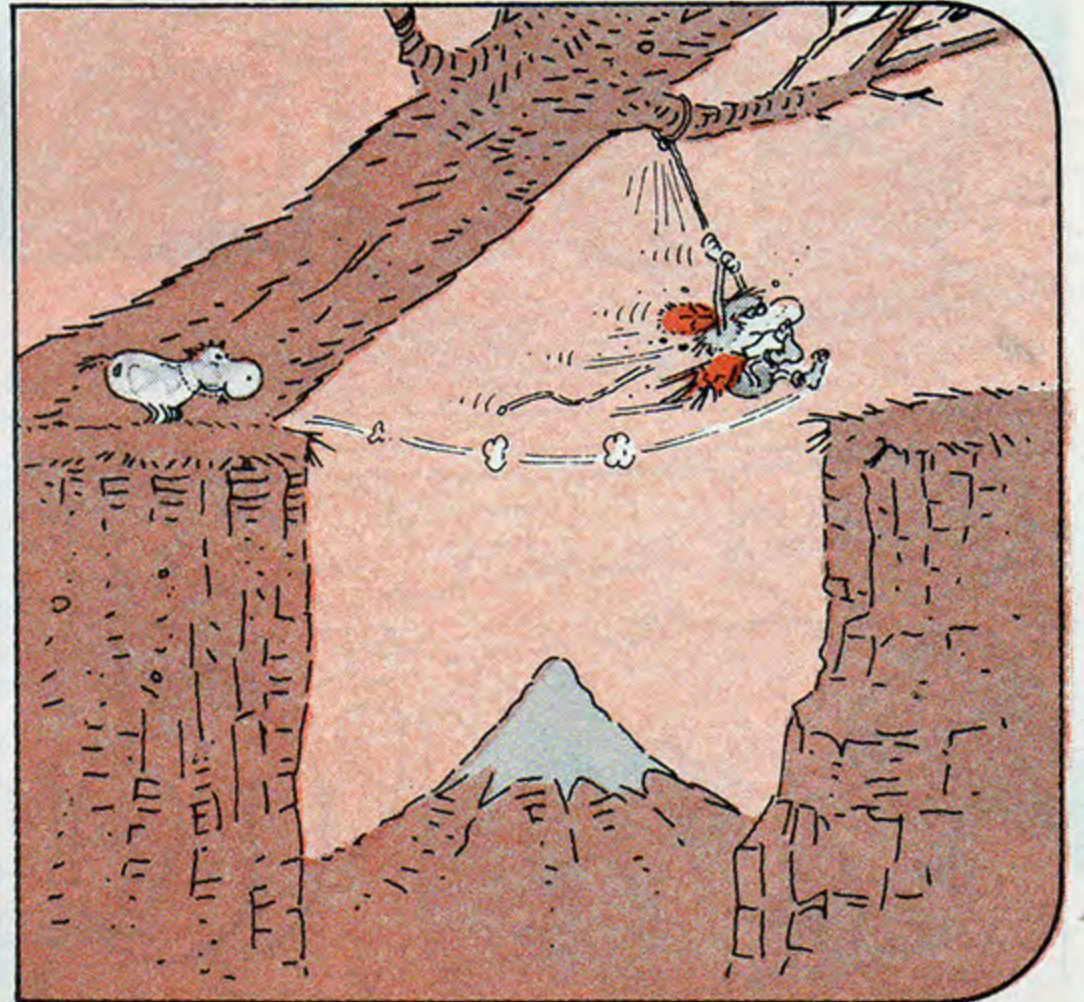

EL CACI RANTASO

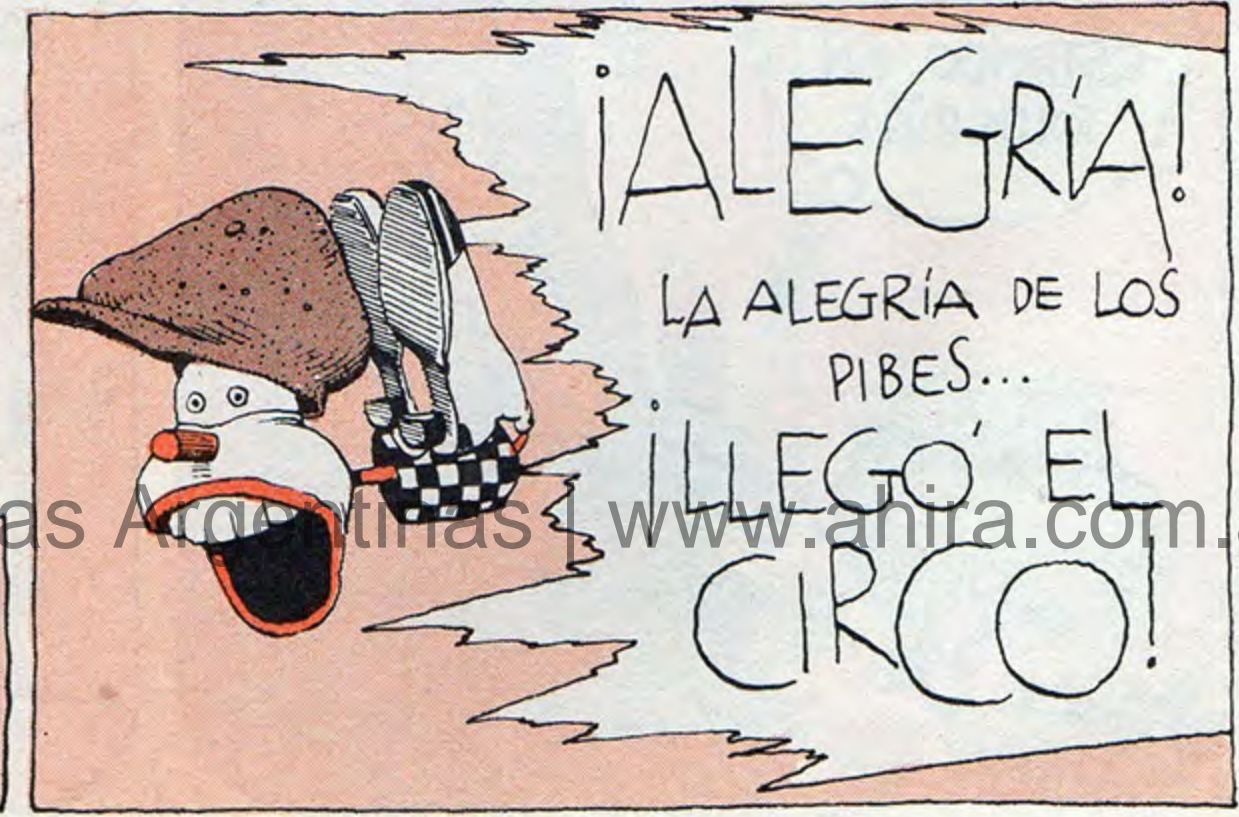
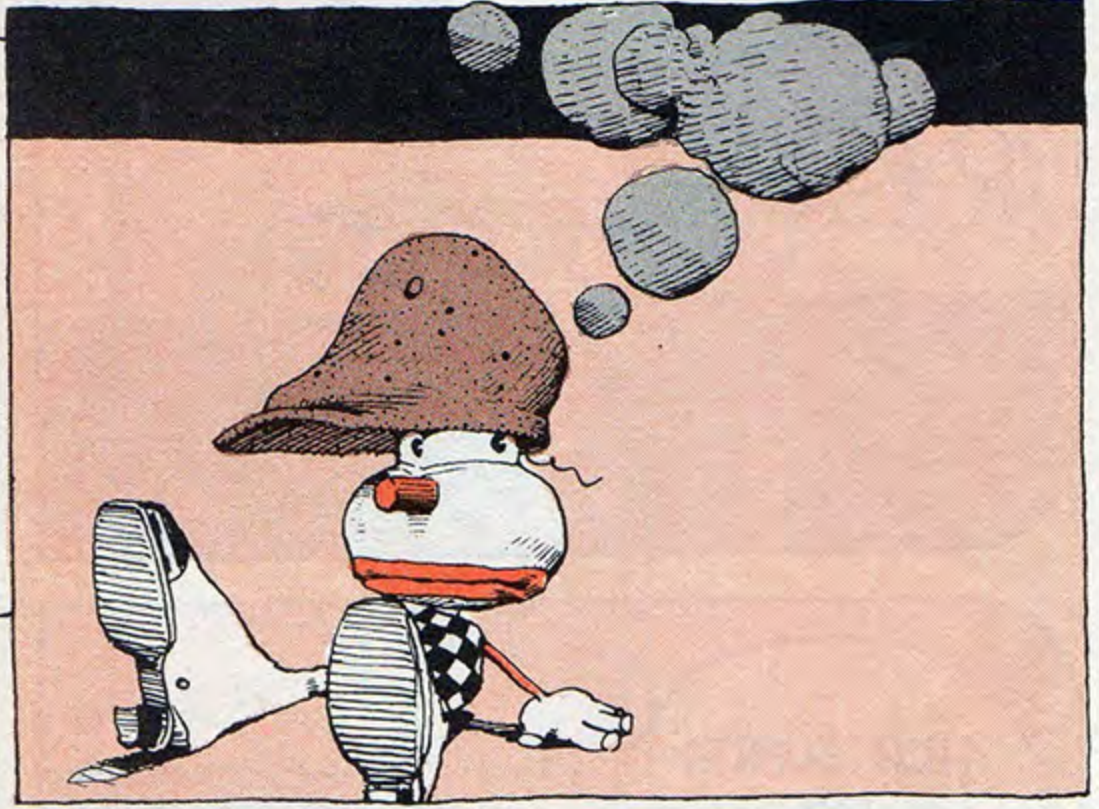
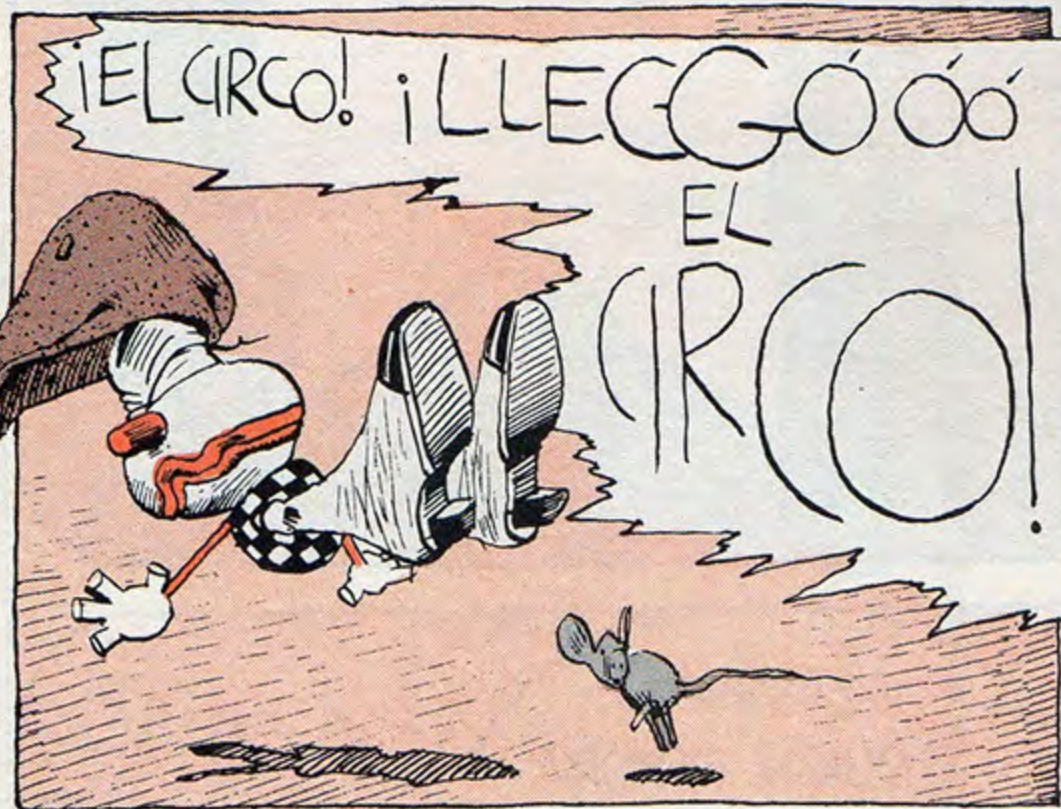
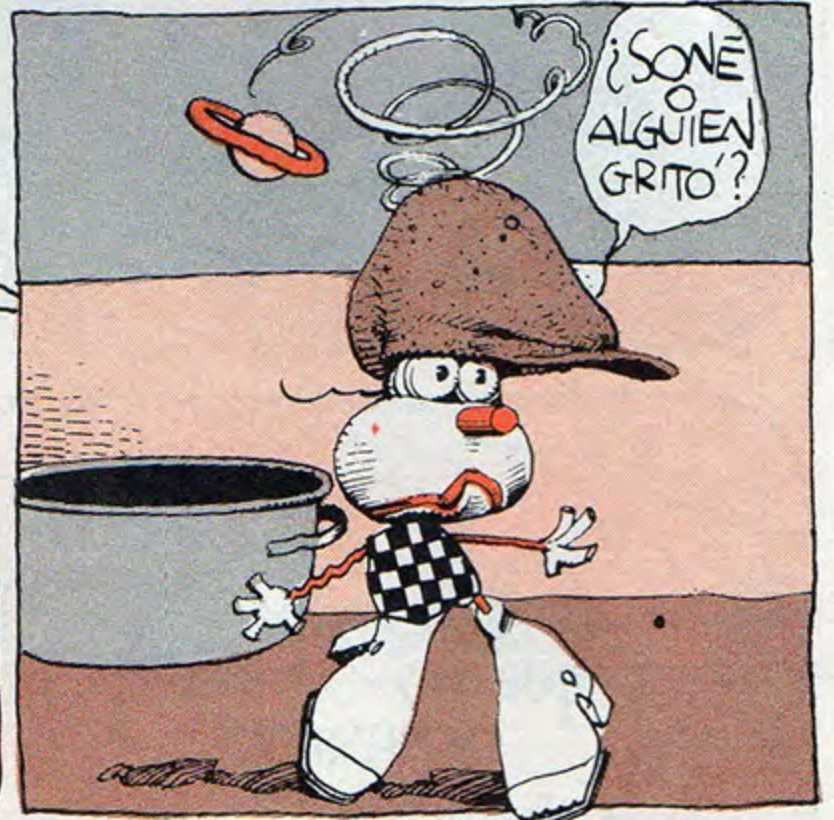
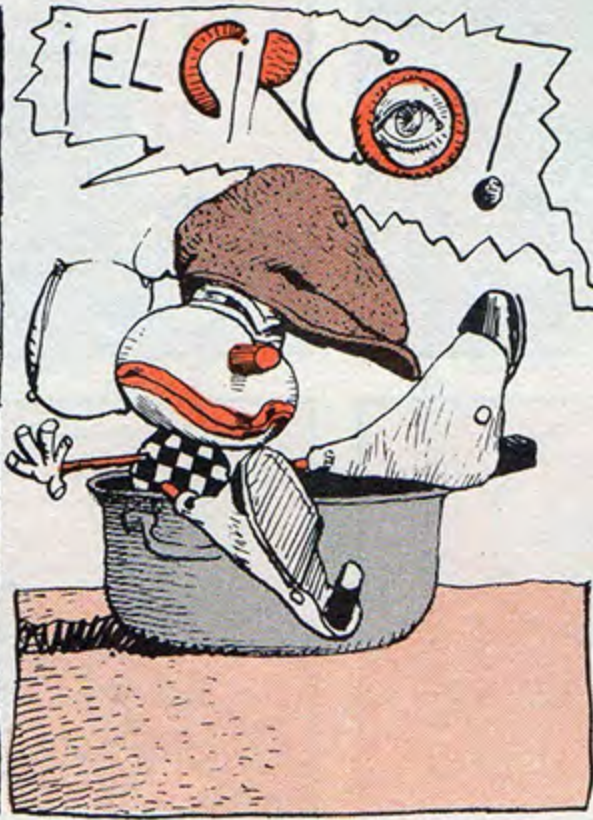
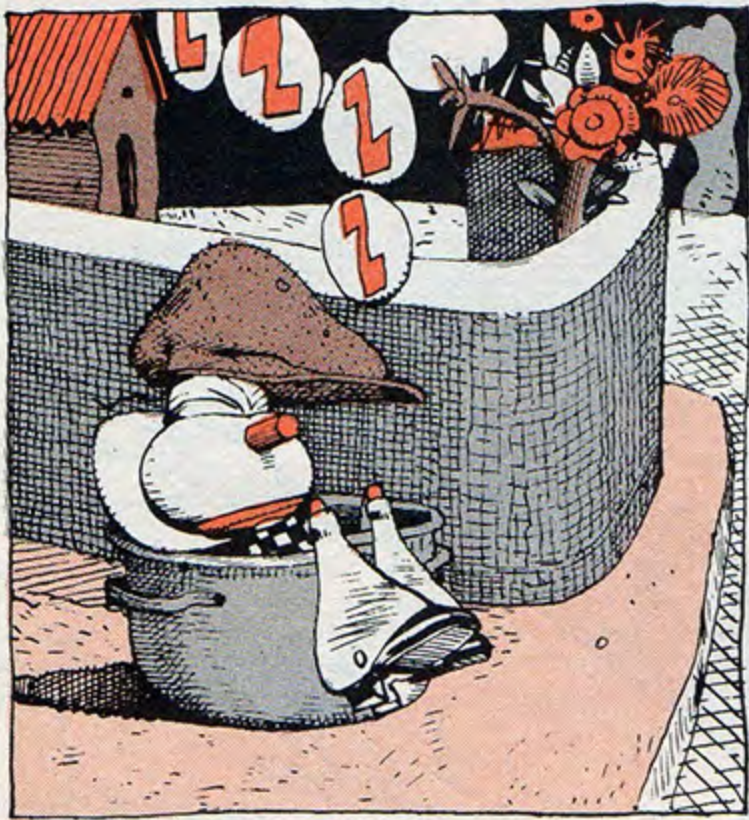

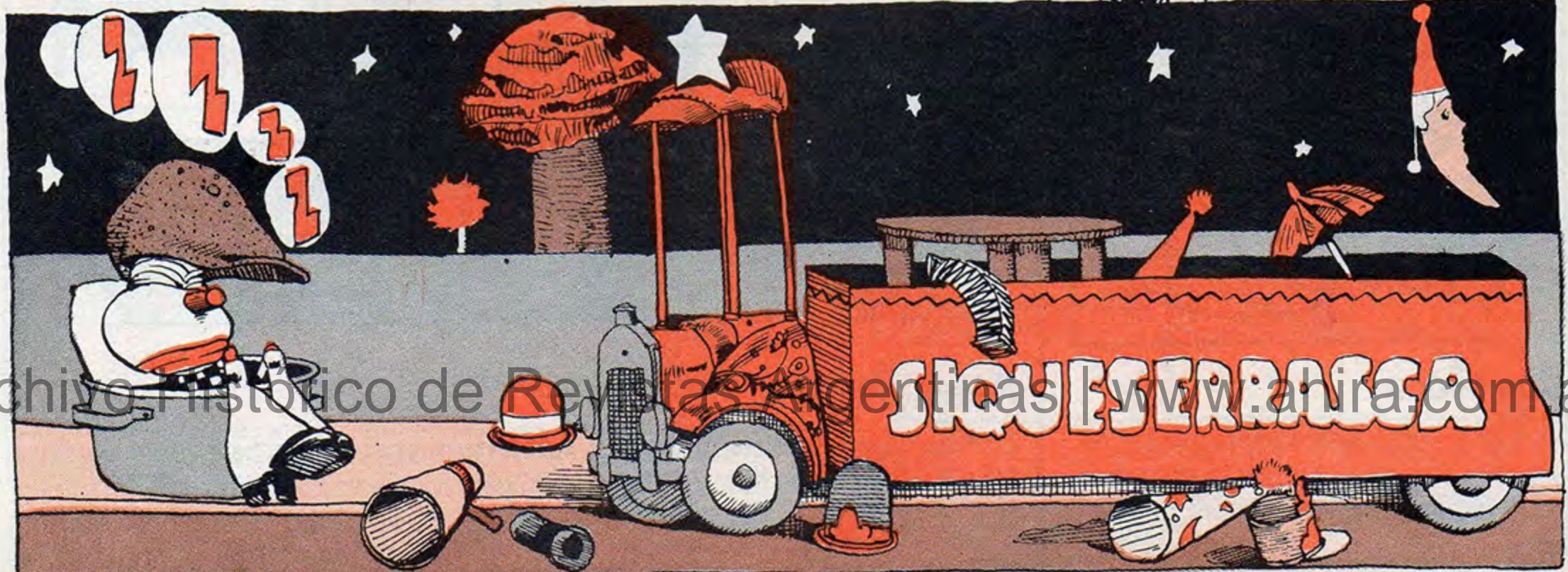
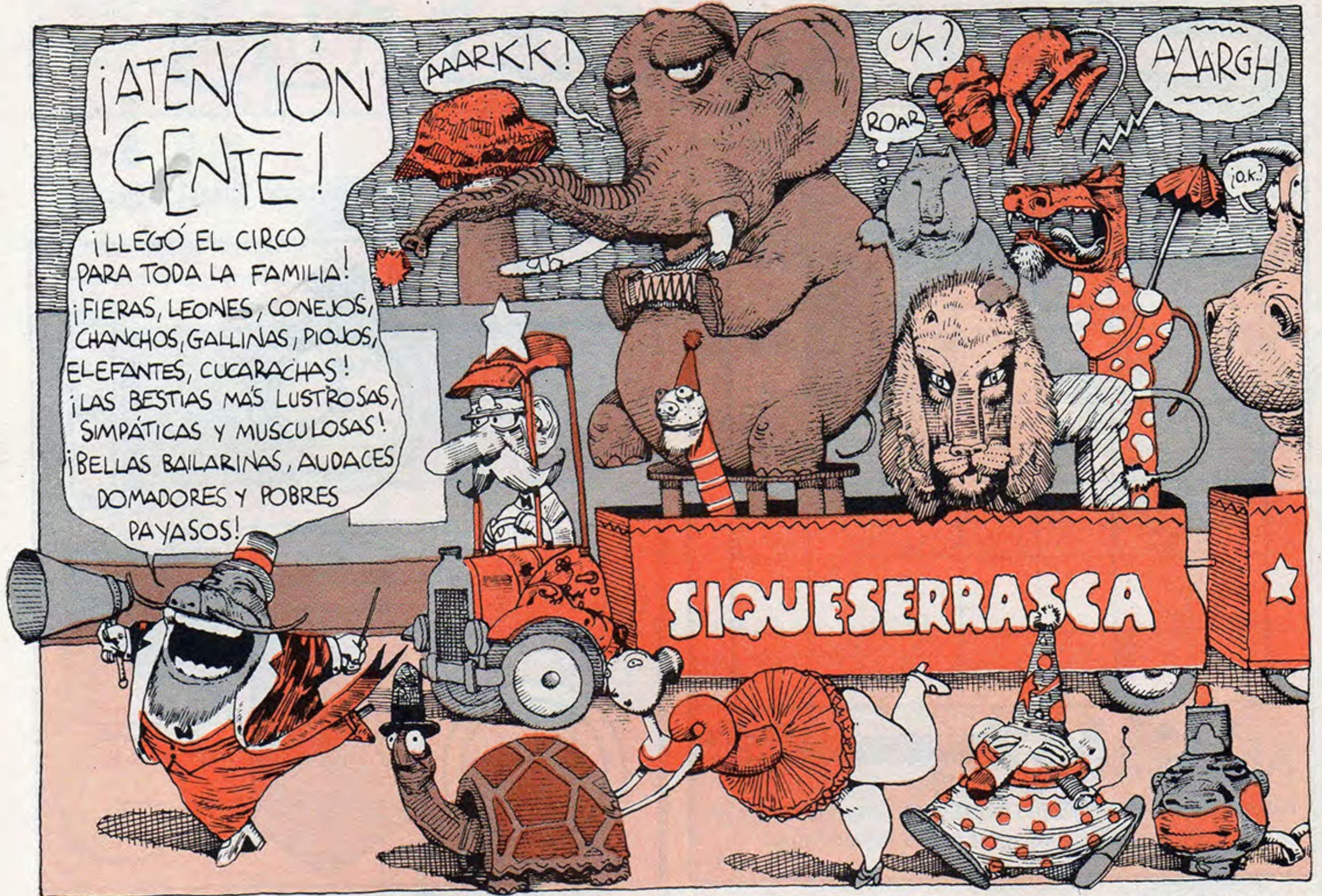

PASARRATOS

Buena estrella 

Partiendo de la estrella tenés que unir con una línea todos los cuadraditos. ¡Sin pasar dos veces por el mismo lugar!

Relojero

Con las piezas que hay dibujadas ¿podés armar un reloj igual al que dibujamos?

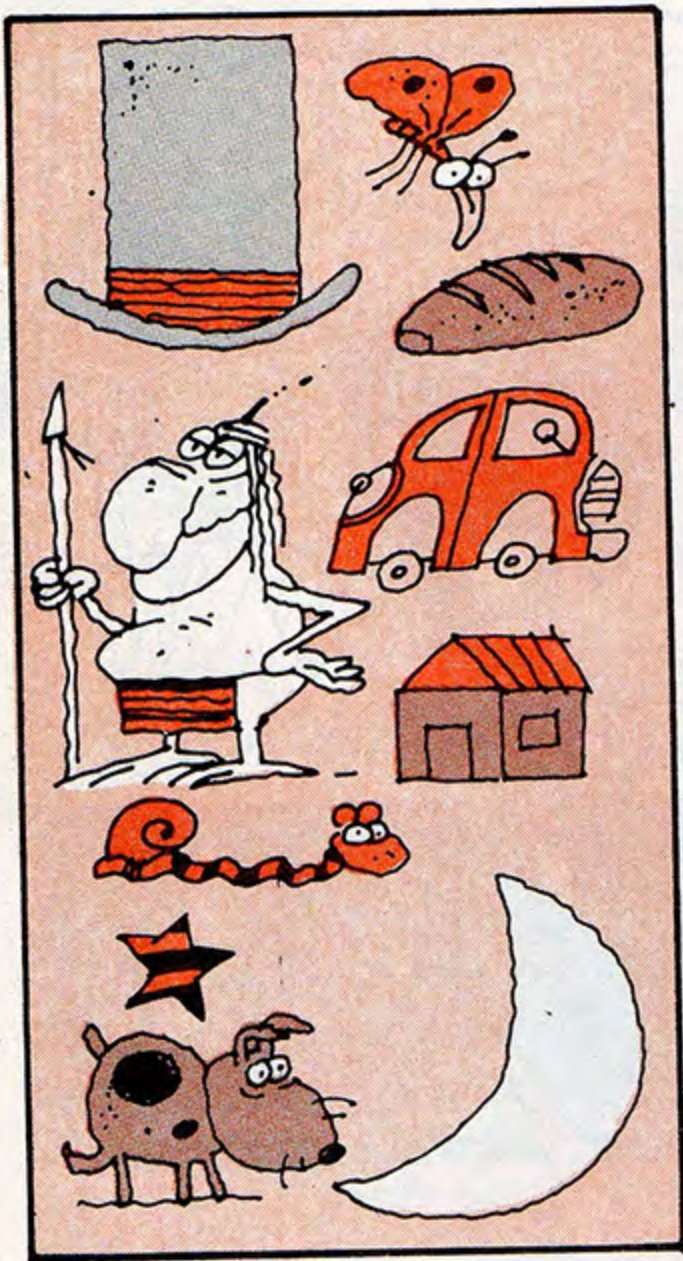
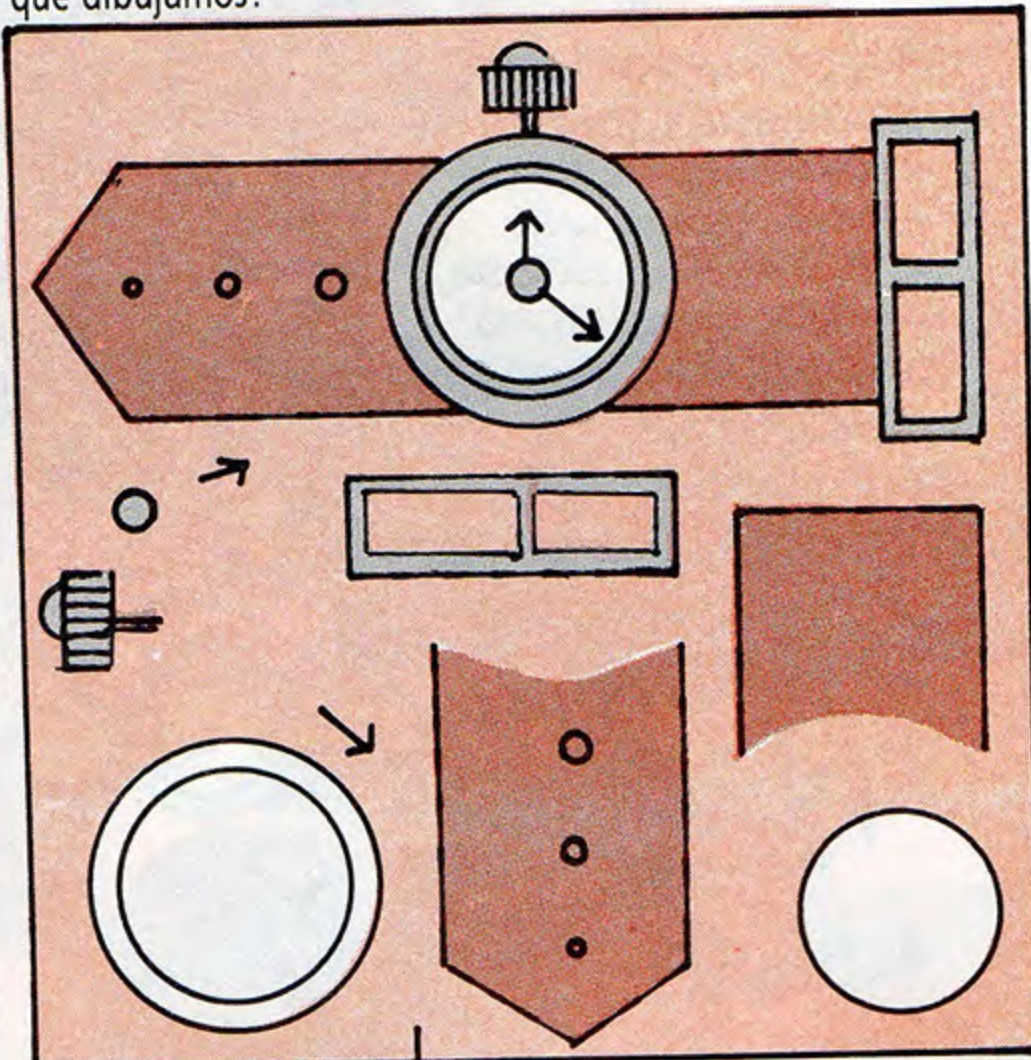

Una sílaba

Mirá los dibujos. Ahora pensá en el nombre de cada uno. Entonces contestá: ¿Qué dibujo tiene un nombre monosílabo?

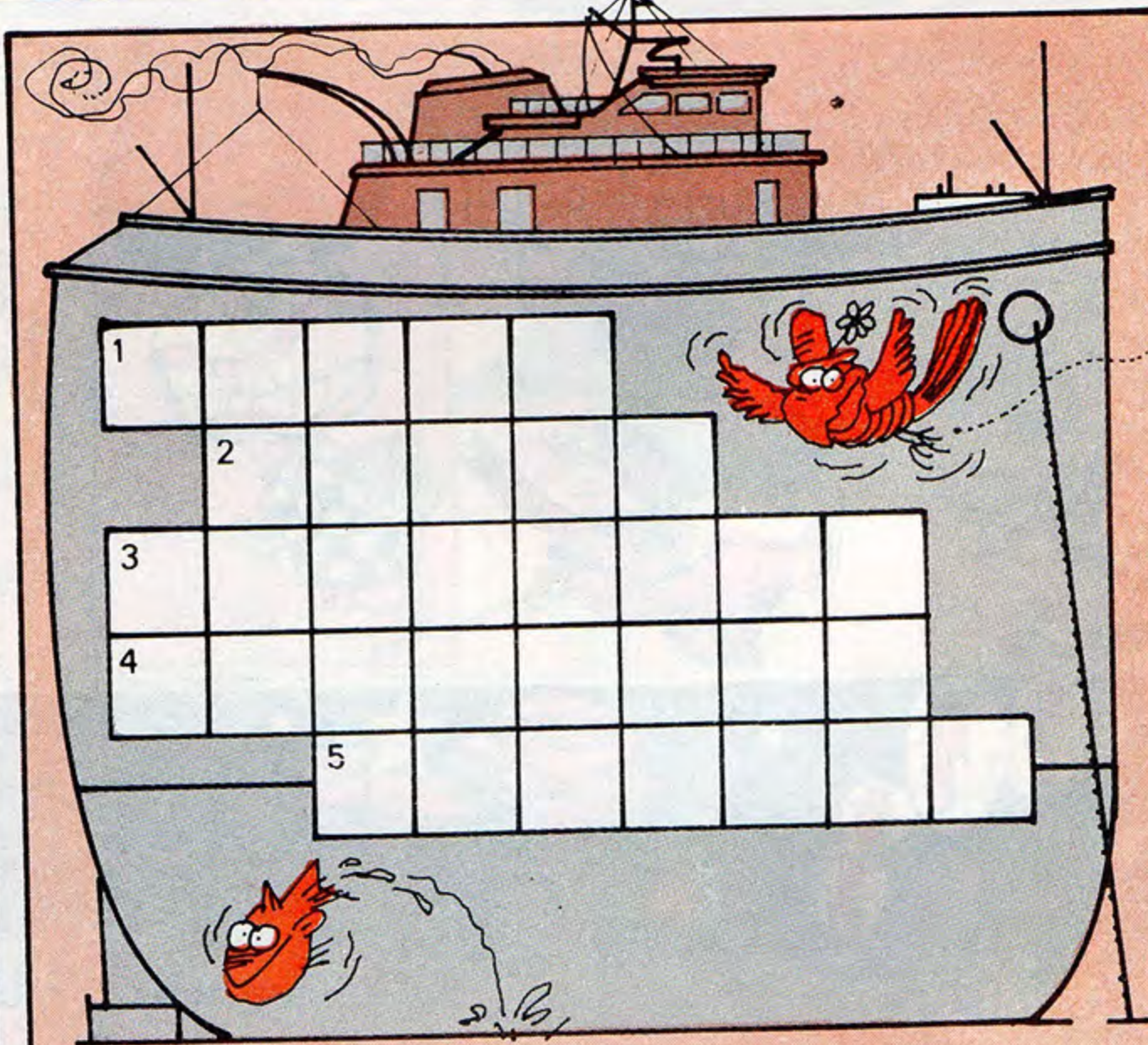

Paseo en barco

1- Maquinaria que mueve al barco. 2- Artefacto que gobierna al barco. 3- Conducto para la expulsión de humo. 4- Habitación para los pasajeros. 5- Instrumento para orientarse.

Falta la vocal

- 1 - C - R D - B -
- 2 - B - R R - R
- 3 - B - R R -
- 4 - C - R - Z -



Completísimo

¿En qué lugar tenés que colocar los círculos dibujados para completar exactamente el dibujo?

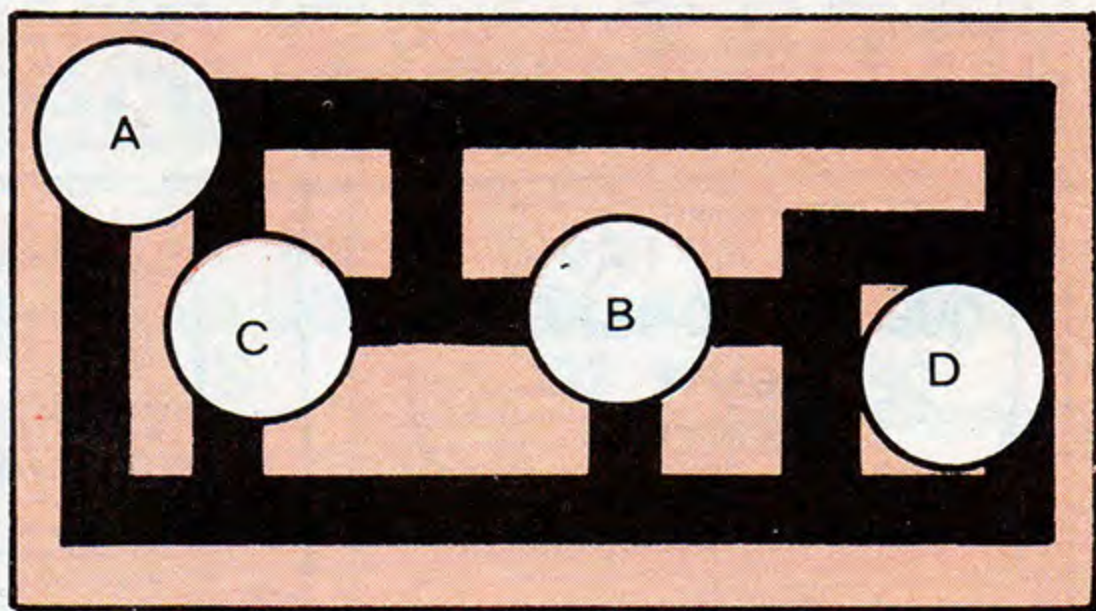

Referencias: 1- Provincia argentina. 2- ¿Qué se hace con la escoba? 3- Si mezclás el agua con la tierra, ¿qué se forma? 4- Es duro y viene adentro de algunas frutas.

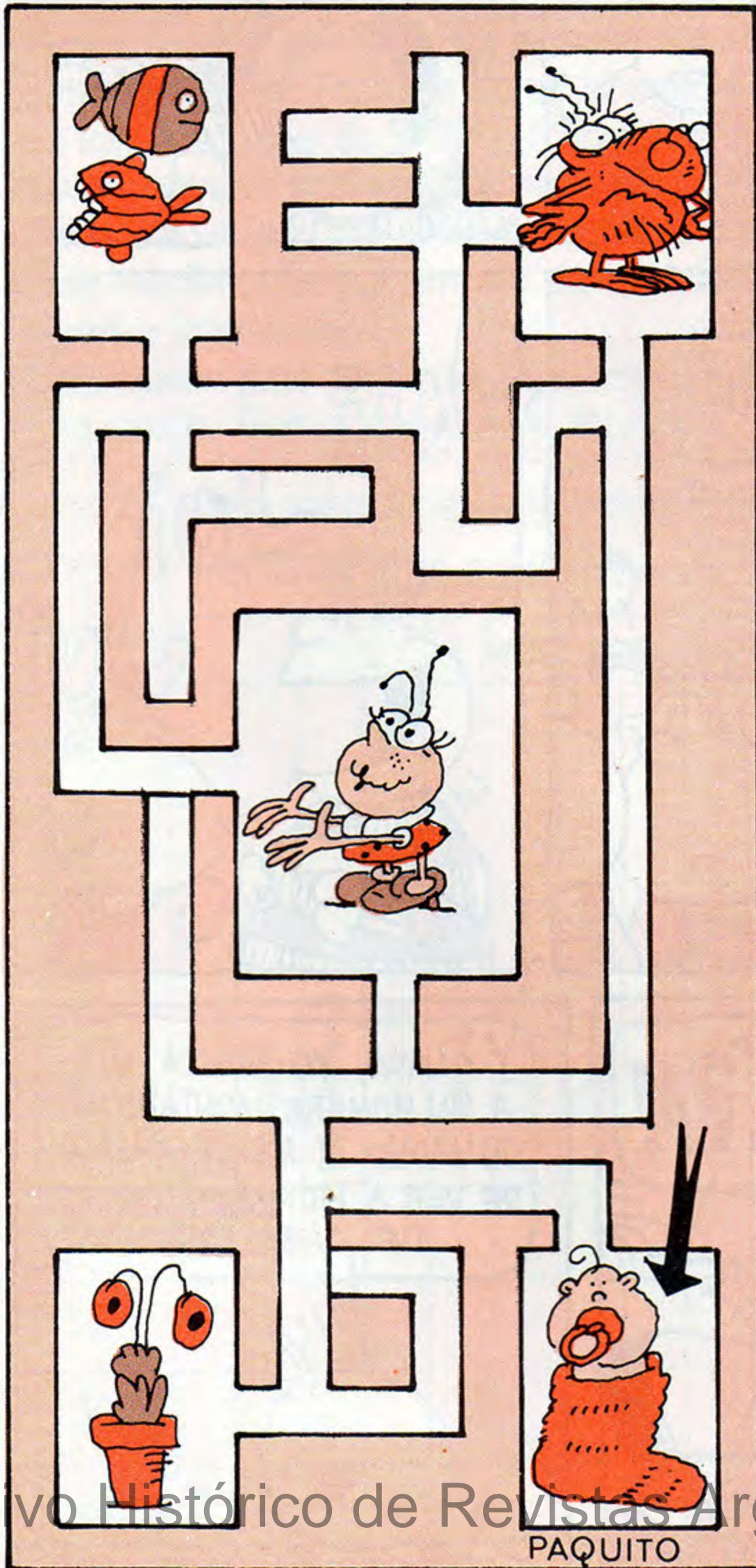

PAQUITO

Laberinto

¿Por qué camino tiene que ir la Pulga Leticia para encontrarse con Paquito?

HUMIGRAMA

- 1 H ---
- 2 -- U -----
- 3 -- M -----
- 4 -- I ---
- 5 -- G -----
- 6 ----- R --
- 7 --- A -----
- 8 ----- M --
- 9 -- A --

A PENSAR, CHICOS.



Referencias: 1- Revista que estás leyendo en este momento. 2- Cubierto que se usa para tomar la sopa. 3- Continente en el que vivís. 4- Sinónimo de lugar. 5- ¿Qué te dan en tu cumpleaños? 6- ¿Quiénes enseñan en las escuelas? 7- ¿Dónde para el tren? 8- Ciencia que estudia el cuerpo humano. 9- Sinónimo de hogar.

Estos pasarratos fueron enviados por las HUMILECTORAS Verónica y Mariana Gasparini de Berazategui. ¡Bravo!

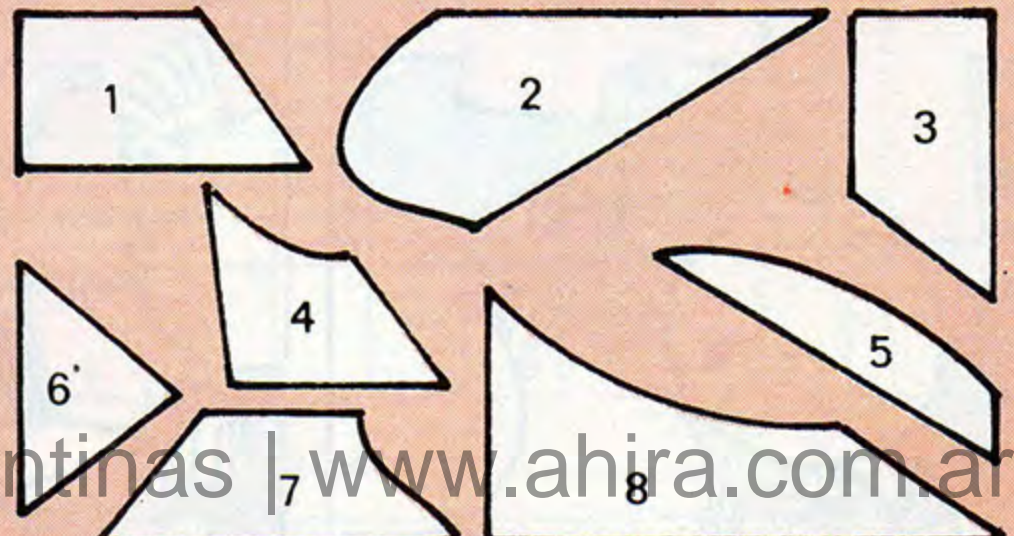
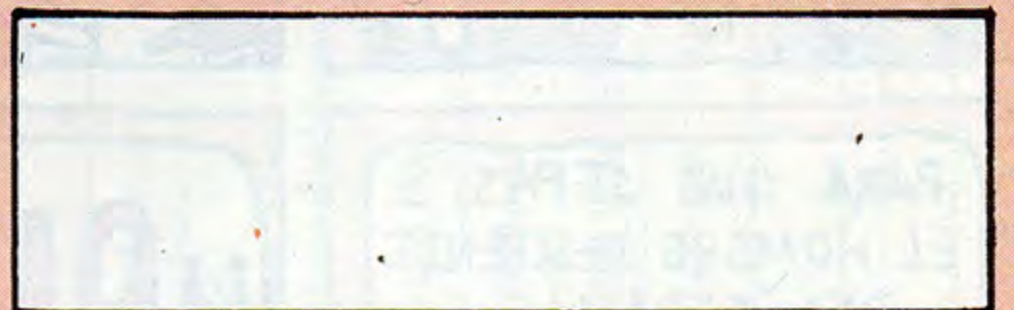

¿Cómo?

¿Cómo hay que colocar estas piezas para que quepan todas dentro del rectángulo?

BALDOSA FLOJA

por Marín



Gran concurso ¡Hacele el boletín a Humi!

HUMI SORTEA POR MES 4 CONJUNTOS DE CAMISETAS PARA FÚTBOL O VÓLEY ¡PUEDEN PARTICIPAR LOS CHICOS Y CHICAS DE TODO EL PAÍS!

Para participar tenés que llenar el **BOLETÍN-CUPÓN** y remitirlo a REVISTA HUMI. Salta N° 226 - 6° piso. Oficina 6. (1074) Capital.

Llená el **BOLETÍN-CUPÓN** con las notas que te parezca que se merece HUMI. Aunque lo aplaces ¡igual participás!

Acordate de escribir: tu nombre, apellido y dirección. El nombre de la escuela a la que vas o el del club o barrio al que pertenecés.

Hay un sorteo por mes. De cada sorteo salen cuatro ganadores. Cada uno de los cuatro ganadores recibirá como premio 8 camisetas, para fútbol o vóley, impresas con los personajes de HUMI a todo color.

Participan de cada sorteo mensual: todos los boletines-cupones que correspondan al mes del sorteo, que estén completos con todos los datos y notas.

Cada cupón sirve solamente para el sorteo del mes que figura en su ángulo superior izquierdo.

Importante: para participar en el concurso no hace falta enviar el cupón que aparece en la revista. Podés mandar una fotocopia.

HUMI 28 SORTEO de NOVIEMBRE	Documento de evaluación PRIMER AÑO Pertenece a <i>alumno "Humi"</i> Aparece cada <i>15 días</i>																		
	Áreas para crear y aprender													En general					
Revistas N°	Tapas	Antolotuya	Bespi de Jardín	Rompecaletas	Cuaderno escolar	Colección La Naturaleza	Actividades prácticas	Pasarratos	El dibujante metió la pata	Humi en Barra	Figuritas	Vida de Indios	Bespi	Cachuso Rantifuso	Baldosa Floja	La Pelela de la Pulga	¿Cómo trata HUMI a los chicos?	Se destaca en:	Tiene dificultades en:
27																	
28																	
29																	
Nota: Calificar con puntaje del 1 al 10.														Firma:					
Tu nombre completo:																			
Dirección de tu casa:																			
Escuela. Club. Barrio:																			

Director Editorial:

Andrés Cascioli

Director Estético:

Raúl Fortín

Jefa de Redacción:

Leticia Uhalde

Asesoría y redacción:

Laura Devetach

Jefe de Arte:

Pablo Colazo

Diagramación:

Juan Manuel Lima

Fotografía:

Eduardo Grossman

Colaboradores:

Grondona White.

Tabaré. Marín. Nine.

Limura. Maicas. Milanese.

Piaggi. Coper. Elsa Herrero.

Victoriano. Fornaro. Hilda

Weismann. Mirta Goldberg.

Inés Fiore. María Inés

Bogomolny.

Coordinación General

Juan Zahlut

Producción Gráfica

Carlos A. Pérez Larrea

Armado

Alejandro Turiansky,

Fabián Di Matteo,

Fernando Brenner,

Oscar Pereira Duarte.

Coordinación Gráfica

Eduardo Mileo

Asistente de dirección

Nora Bonis

Corrección

Elvira Ibarguén, Emma

Vázquez,

Cristina Rotania

Laboratorio

Eduardo Barrera, Miriam

Varela,

Laura Porcel

Publicidad

Carola de la Fuente, Oscar

Deutsch.

Director Comercial

Ricardo Portal

Director de Ventas

Dr. Rubén Alpellani

Gerente Administrativo

Jorge Orfila

Asesor Legal

Dr. Eduardo Miranda

Fotocomposición

Photo Lettering S.A.

Humi, Humor Infantil, revista quincenal Nº 28. Editada por Ediciones de la Urraca S.A. Salta 258, Buenos Aires, Argentina. Registro Nacional de la Propiedad Intelectual Nº 233720. Prohibida su reproducción total o parcial. Derechos reservados. Distribuidora interior SADYE S.A.C.I. Belgrano 355. Capital Federal. Distribuidores Exterior Cielosur Editorial S.A.C.I. Casilla de Correo 4504. En Capital Federal Machi y Gía. S.R.L. Carlos Calvo 2426. Buenos Aires. Dirección Andrés Cascioli. Ejemplares atrasados: su precio de venta al público será igual al precio de la última edición circulante.

Tarifa Reducida
Nº 301

Franqueo a Pagar
Concesión Nº 822

Franqueo Pagado
Concesión Nº 1535

CORREO
ARGENTINO
CENTRAL

¡Al fin soluciones!

El dibujante metió la pata

1- Dice Bar en lugar de Peluquería. 2- En el banderín de Boca dice River. 3- La aguja del reloj como un rulo. 4- Gardel se llamaba Carlos. 5- Radio con repisa al revés. 6- Afiche de fijador con imagen de dentífrico. 7- Enchufe en la silla. 8- ¡El cliente con aro! 9- El peluquero con el peine al revés. 10- Bolsillo del peluquero al revés. 11- ¡Volante en la mesa! 12- El mango del escobillón atraviesa el papelerero. 13- ¡Hojas en el piso! 14- Tijera doble.

Pasarratos

Buena estrella:

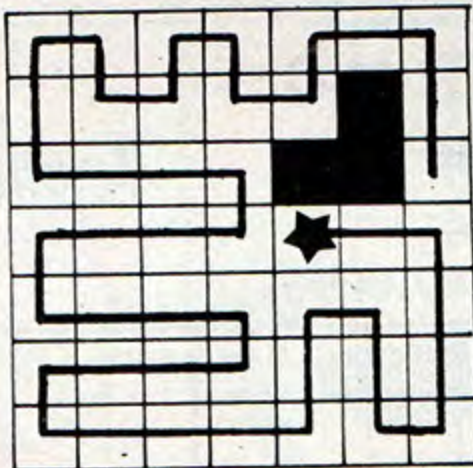

¿Cómo?

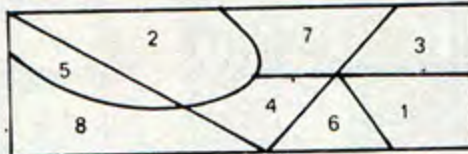

Completísimo:

D: 1; A: 2; C: 3; B: 4.

Una sílaba:

Hay uno solo: pan.

Relojero:

Sí se puede armar.

Paseo en barco:

1- Motor. 2- Timón. 3- Chimenea. 4- Camarote. 5- Brújula.

Falta la vocal:

1- Córdoba. 2- Barrer. 3- Ba-

rro. 4- Carozo.

Humigrama:

1- Humi. 2- Cuchara. 3- América. 4- Sitio. 5- Regalos. 6- Maestras. 7- Estación. 8- Anatomía. 9- Casa.

La Librería La Nube, de Venezuela
Nº 3029 (T.E. 97-5461),
nos presta casi todo el material
gráfico y literario que necesitamos.

Trabajamos con un Taller de
Ciencias piolísimo: Galileo Galilei.
Está en Guatemala 4733, Capital.

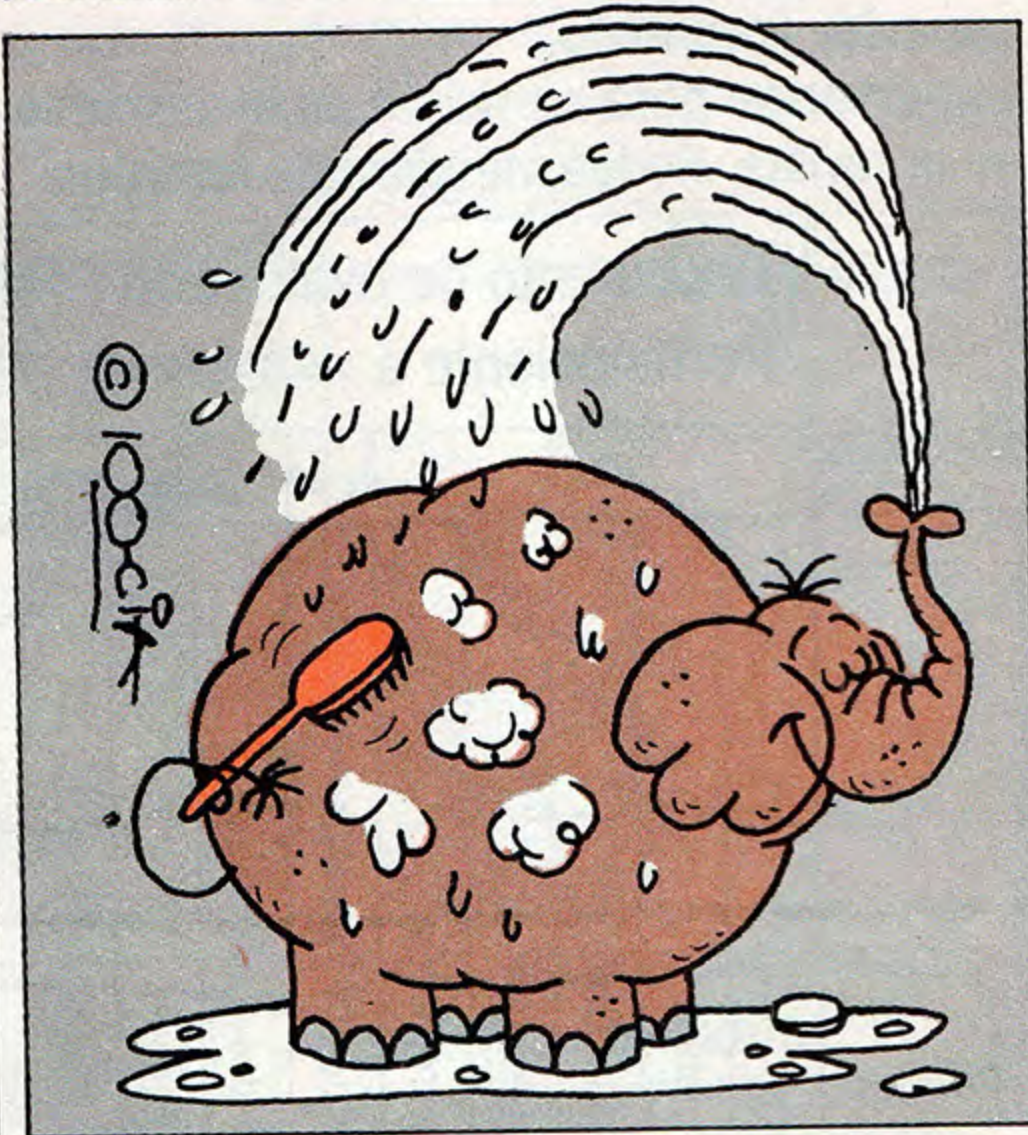

Comunicando un comunicado no muy común

¿Saben una cosa? ¡Shif! HUMI va a salir **una sola vez por mes** ¡Bueno, bueno, no nos reten! ¡En marzo floreceremos de nuevo cada 15 días como girasoles, como paraguas, como una flor de revista que somos ¡qué tanto!

¿Por qué pasa esto? Porque terminan las clases y comienzan las vacaciones y... no digan que no les avisamos. Mientras tanto, nos encontraremos el **3 de noviembre**. Esperamos quejas y también "Sana, sanas" ... ¡Shif!

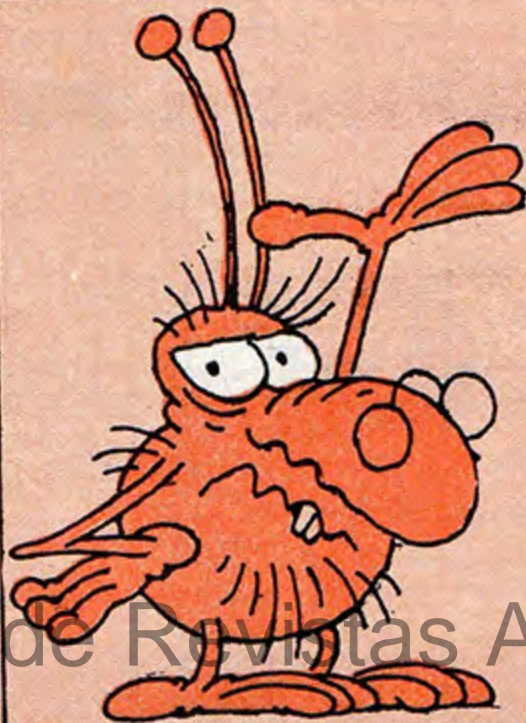

TRADICIÓN DE MIL COLORES

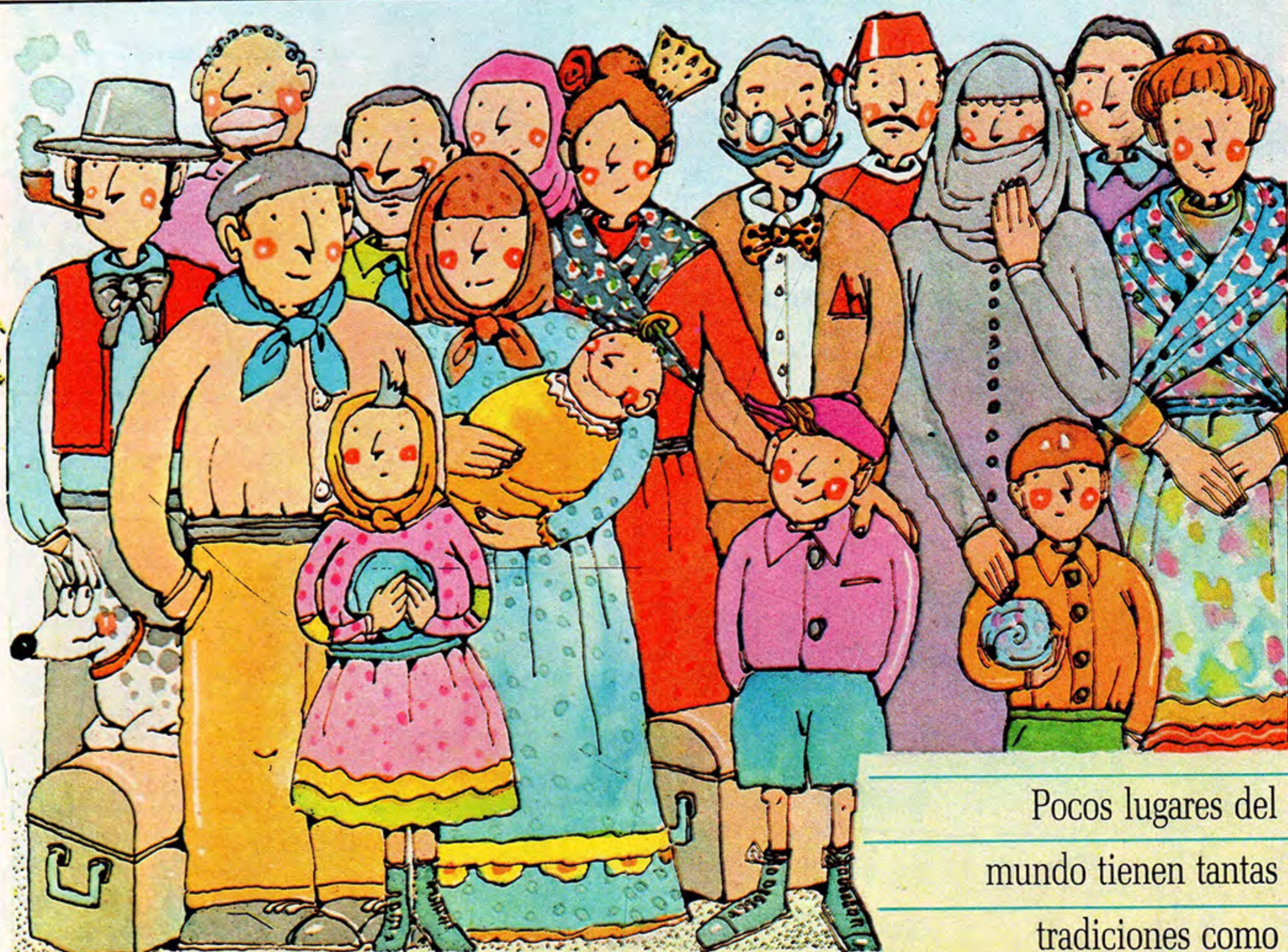

Pocos lugares del mundo tienen tantas tradiciones como

nosotros. ¿Por qué? Porque somos herederos de gente que vino de todas partes, y claro, cada uno vino con su baúl a cuestas y una cabeza llena de historias y recuerdos, de gustos y costumbres. Cada uno vino con sus tradiciones.

A buelos españoles, italianos, alemanes, turcos, ingleses, africanos y franceses, y otros y otros, vinieron a poblar estas tierras donde vivían nuestros abuelos indios.



Unos antes, otros después, fueron llegando y se mezclaron y mezclaron sus costumbres. Y cada uno aprendió cosas de los otros.



Archivo Histórico de Revistas Argentinas | www.anfra.com.ar

¿Y qué salió de ahí?

Saliste vos y tus vecinitos, y tus compañeros de la escuela. Por eso somos morochos, rubios, con pecas o sin pecas, con rulos o sin rulos, de

distintas religiones, de diferentes razas, pero todos argentinos.

Aunque primero nuestra tradición era solamente criolla, después se fue cruzando y ahora vale todo. Y nos gusta una empanada o un plato de tallarines.



10 de noviembre DÍA DE LA TRADICIÓN

Esto preguntó la Pulga el año pasado (ya es tradicional que la Pulga pregunte ¿no?) Y este año contestamos así:

Yo le pregunto mi amigo y usted, si sabe, contesta: ¿Por qué este 10 de noviembre todos estamos de fiesta?



Mientras doy vuelta al asado voy a darle la razón: hoy estamos festejando el día de la tradición.

Y con otro dato más toda la respuesta cierto: es la fecha en que nació el autor del Martín Fierro.



Y ese señor José Hernández, ¿qué cosas dijo en su canto para que entre mate y mate usted lo recuerde tanto?



Defendió las cosas nuestras, las costumbres de este suelo, la libertad de vivir, todas las cosas del pueblo.

La alegría del trabajo cuando no es explotación, la igualdad de los derechos, la guitarra y la canción.



y ya está listo el asado, una linda tradición que cualquiera de estos días se pierde con la inflación.





Los chicos hablan de tradiciones

Los chicos del Taller de la Ventana, siempre andan asomándose a los temas que interesan. Por eso trabajaron y nos mandaron estas páginas.

Tradiciones "comestibles"

- La torta de cumpleaños. Muchas veces no tengo fiesta de cumpleaños, pero la torta no puede faltar.
- Las velitas de la torta de cumpleaños... ¿Para qué se usarán? A mí me parece que es para que el que cumple, VEA cuántos años está

- cumpliendo. ¿Y a vos?
- Pedir en secreto tres deseos cuando se apagan las velitas o se toma sidra.

Y yo pregunto: ¿Cuándo más se piden tres deseos?



- Tradicionales también son las tortas fritas cuando llueve. Eso lo saben las abuelas.
- Que los grandes tomen té de yuyos... ¿para qué servirán?

Festitradiciones

- Tirar de la oreja al que cumple años.
- Hacerle la "manteada" (HUMI promete hablar sobre este tema)

- Tirar papel picado o arroz en las bodas.
- Tirar petardos en día de Año Nuevo.
- Tirarse agua en Carnaval.



Cosas tradicionales en la ciudad

- Los kioscos de flores.
- El vendedor de barquillos.
- El vendedor de globos.
- El vendedor de maní y otras golosinas.



Seguro que tu barrio o pago tiene algún personaje o "firulete" tradicional que solamente ustedes conocen. ¿Nos cuentan qué o quién?

TRADIVERSOS: Para que todos anoten aquí:

Versos para sortearse al comenzar un juego:

Ta te ti, suerte para mí.

Para acabar un cuento:
Y fueron felices, y comieron perdices.

Para acompañar al cuadro preferido:

¡Se siente, se siente HUMI está presente!

Un deseo de los chicos del TALLER DE LA VENTANA

Deseamos que se vuelva tradición esta idea: "En casa, cada vez que se puede, elegimos un lugar del país para viajar y descubrir."

Es para pensar ¿eh?

Todos tendríamos que poder viajar y conocer la Argentina.

¡Hay que trabajar para eso!



Adivinanza

Venga la lluvia o el frío
a todo pone remedio.
tiene dibujos y flecos
y un agujero en el medio.

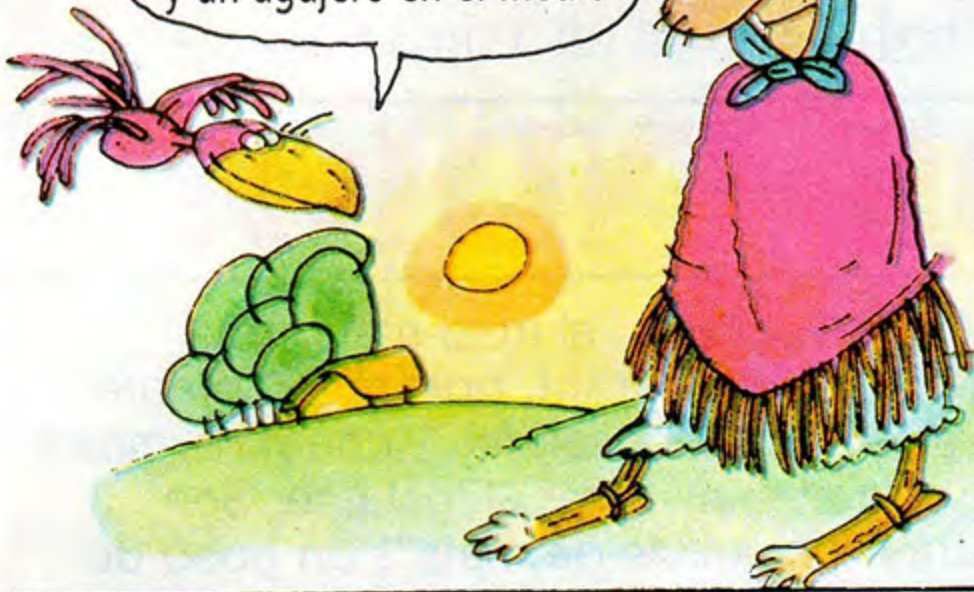

EL PONCHO

Lo usaron los indios en las sierras y en los páramos de la Cordillera, lo usaron los criollos en el monte y en la pampa, y se adueñaron del poncho y lo hicieron parte de su vida como el cuchillo y el caballo

Fue la prenda más útil para el gaúcho, cómoda para cabalgar con los brazos libres y el cuerpo y la montura protegidos.

"Con mi poncho
y mi caballo"...

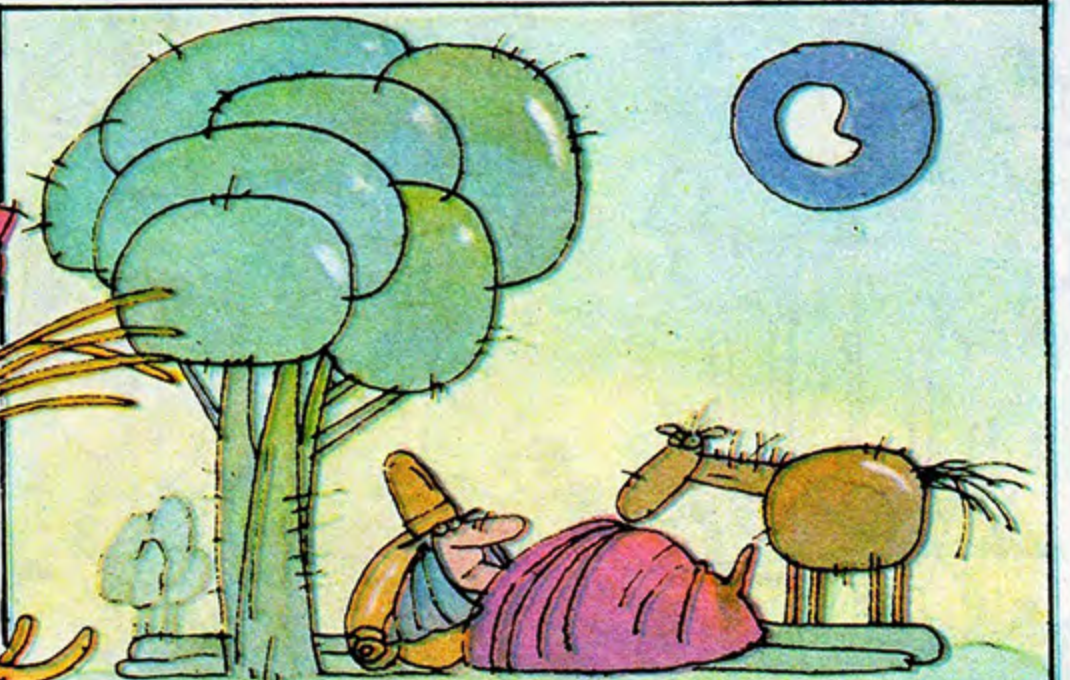

En largos viajes de arriero, que duraban semanas o meses, a la hora de dormir se convertía en manta de abrigo.

Para protegerse de los vientos fuertes o la lluvia improvisaba un "bendito" –una especie de carpa precaria– con el poncho y un par de ramas.

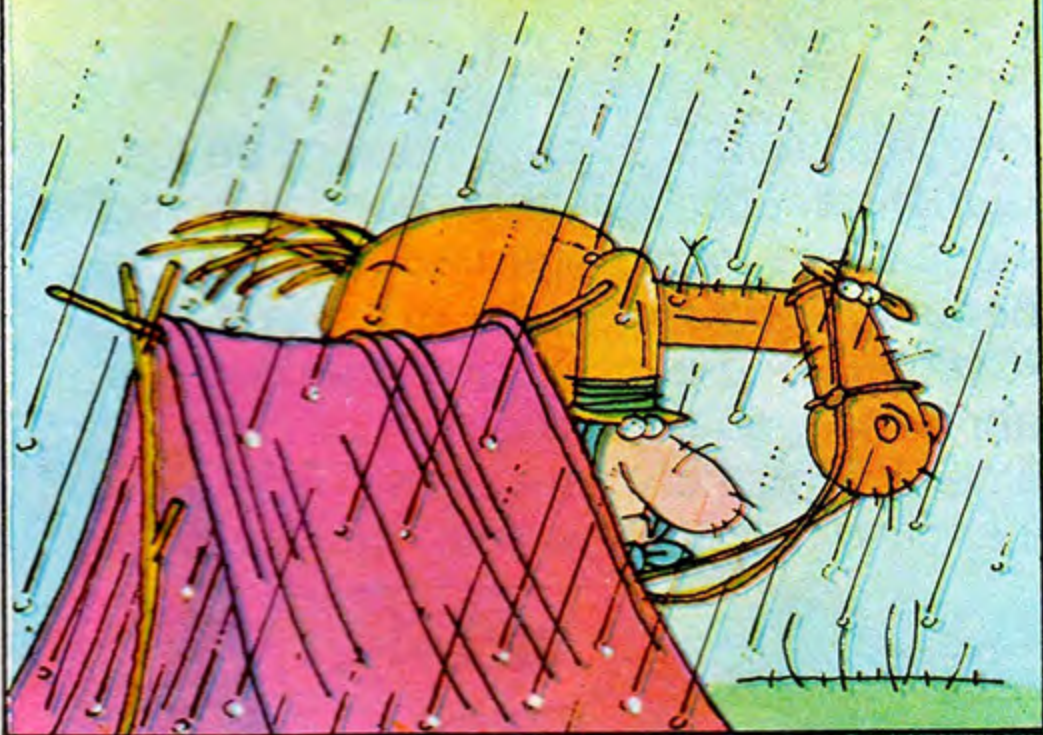

Arrollado al brazo sirvió de escudo en las peleas a cuchillo.

Muchos refranes derivaron de la palabra poncho.

"Venirse a poncho": es presentarse para algo sin estar preparado. Por ejemplo cuando vos vas a la escuela sin estudiar la lección.

"Alzar el poncho": es escaparse de algún lugar.

"Nadie le pisa el poncho": se dice de alguien a quien nadie le gana o ninguno se atreve a pelear.

"Poncho de los pobres": el Sol.

"Donde el diablo perdió el poncho": para decir que un lugar queda muy pero muy lejos.



Ya se sabe que los indios habitaban estas tierras antes de la llegada de los europeos. Y además de los indios, estaban sus palabras y sus formas de hablar.

¡PALABRA DE INDIOS!



YAPEYÚ: Guaraní, "el fruto maduro".
PORORÓ: Del **guaraní, porog**. El nombre quiere decir "ruido violento", por el hermoso ruido que el maíz hace al tóstarse. Son nuestras "palomitas de maíz". Un poco de azúcar, o sal ¡y a la salud de los guaraníes!
CHÚCARO: Palabra **araucana** con que los indios llaman al caballo arisco o que no se deja domar. ¿Nunca te pusiste chúcaro a la hora del baño?

Pero los conquistadores impusieron su idioma en América. Sí, pero ¿qué hacían con las cosas y objetos que no conocían...? Tuvieron que llamarlos como los llamaban los indios. Ésa es nuestra tradición india, está tan incorporada que ni nos damos cuenta.



PONCHO: Aprendimos la palabra de los **araucanos**. Ellos llamaban **pontho** en su lengua a esa manta cuadrada con una abertura en el medio para pasar la cabeza
VICUÑA: Viene del **quichua, uikuña**. Las habrás visto en el zoológico, como un camello pequeño y sin joroba. Tienen la lana más fina, suave y abrigada que existe.

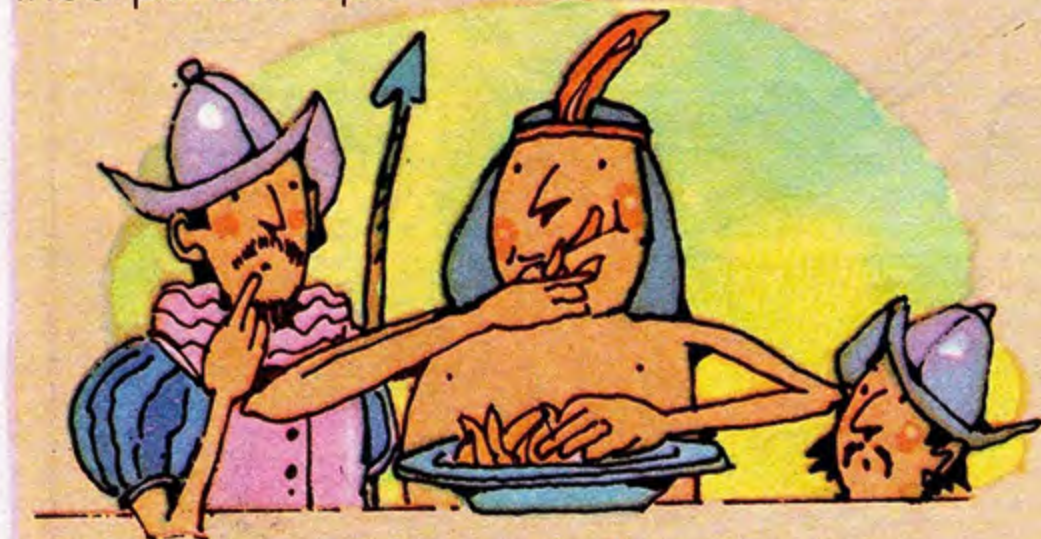

PAPA: Al decir papa, hablamos en **quichua**. Es el nombre de una de las cosas ricas que nos enseñaron a comer los indios. Imaginate... ¡les debemos las papas fritas!
NEUQUÉN: Araucano, "altivo, poderoso"
SALTA: Aymará, ¡lugar de las peñas!

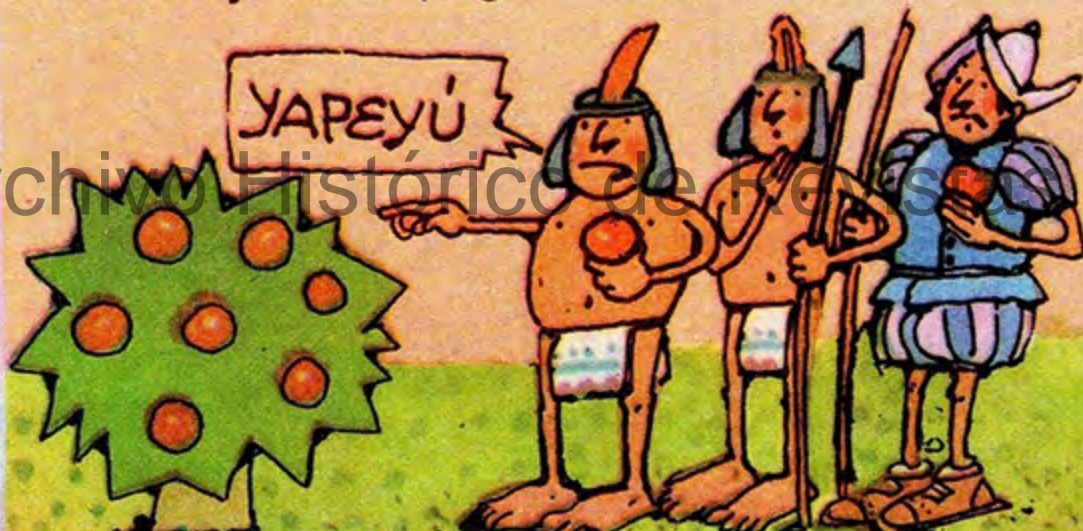

LOS PAYADORES

Si antes, en el campo, no había televisión, ni cine, ni parques de diversiones, ni siquiera la revista Humi, ¿qué hacía la gente cuando quería divertirse un poco? Había payadores. Eran cantores que se enfrentaban en una especie de concurso de preguntas y respuestas donde cada uno mostraba su habilidad. Te contamos cómo hacían.



Ya que me toca, pregunto, porque es buena la ocasión: ¿Qué palabras dice el chanco cuando está muerto de amor?



Aunque el amor sea un misterio que es muy raro de explicar, cuando el chanco ya está muerto difícil que pueda hablar.

Cuando el sapo está contento con su linda compañera ¿qué le dirá en el oído al llegar la primavera?

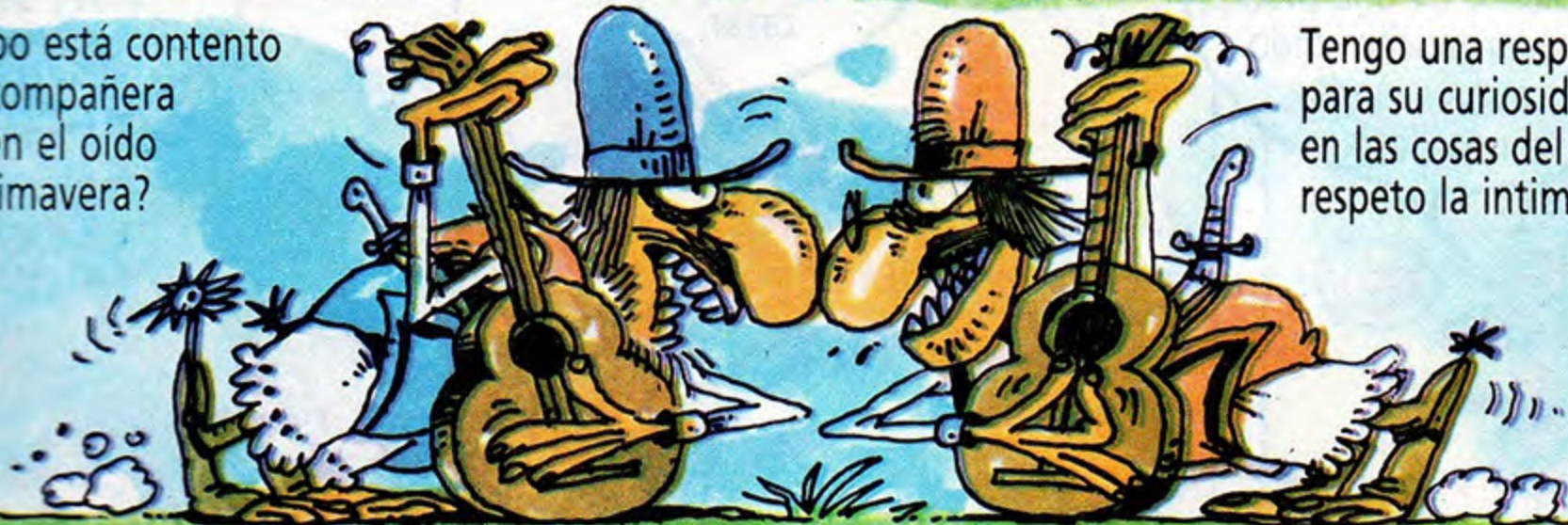

Tengo una respuesta clara para su curiosidad: en las cosas del amor respeto la intimidad.



No me achico ni me escondo detrás de ninguna flor quiero que diga al segundo sin ninguna dilación lo primero que hace el piojo cuando está saliendo el sol.

Lo primero es lo primero eso es cosa que no asombra. Lo primero que hace el piojo es un poquito de sombra.



Y ya que hablamos del piojo deme usted su parecer: ¿Cuál es el grito del piojo cuando acaba de nacer?



Del nacer hasta el morir el piojo grita a su modo y el grito que da al nacer es el primero de todos.

FORTIN-83

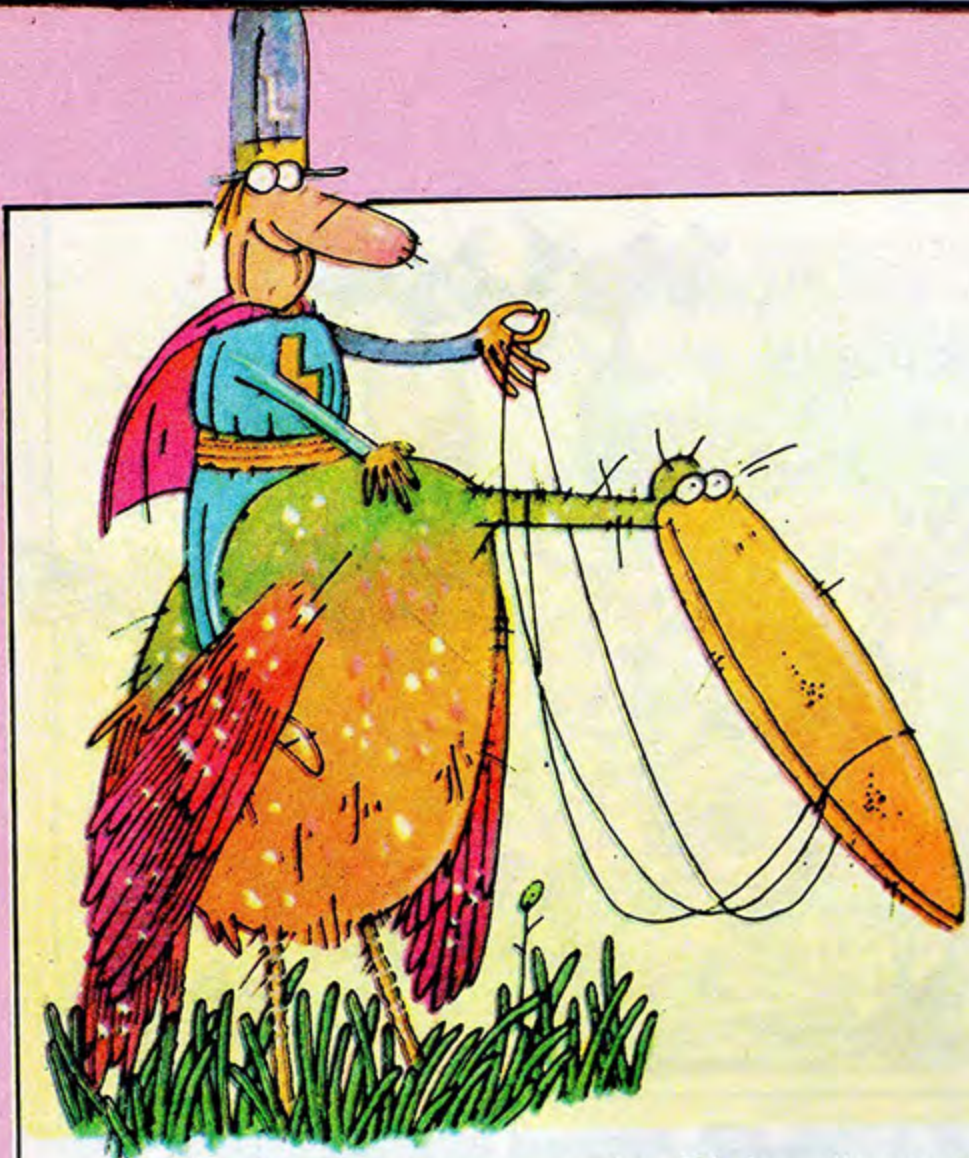

UNA CREENCIA:

¿LAS AVES TIENEN DUEÑO?

¡Qué tanta ecología ni qué ocho cuartos!

¡Si el Llastay es el abuelo de los ecologistas!

Porque antes, cuidar la naturaleza era cosa de todos los días.

En Catamarca y en La Rioja, dicen que hay un duende que se llama Llastay o "el dueño de las aves".

Los cazadores, para poder cazar, le tienen que pedir permiso a este ser mágico, ofreciéndole algo.

¿Dónde lo encuentro?
¿Cómo se hace?

Vas a las montañas y derramás tabaco o aguardiente en una piedra, sin hacer mucho ruido porque es medio quisquilloso.

Uno le mantiene los vicios y encima se queja.

- Se pone contento con el aguardiente y les dice a las aves que se dejen cazar.

¿Hay un solo Llastay?

No, cada lugar tiene el suyo. En la precordillera riojana es el rey de los guanacos.

No deja que los cazadores acaben la especie, por eso les da un guanaco macho a cambio de que no maten a las hembras.

¿Cómo es un Llastay?

El Llastay se convierte en hombre para hablar con los cazadores, pero es un guanaco macho de pelaje oscuro.

Sabemos que el Llastay no existe. ¿Por qué no le inventás una cara?

FIGURITAS ESCOLARES



¡Para pegarlas en el álbum que te entregamos en el N° 19! Si las pegás por la aleta, cuando las necesites para hacer los deberes recortá por la línea de puntos. Y ¿saldrá entera la figurita?



Fig. N° 26

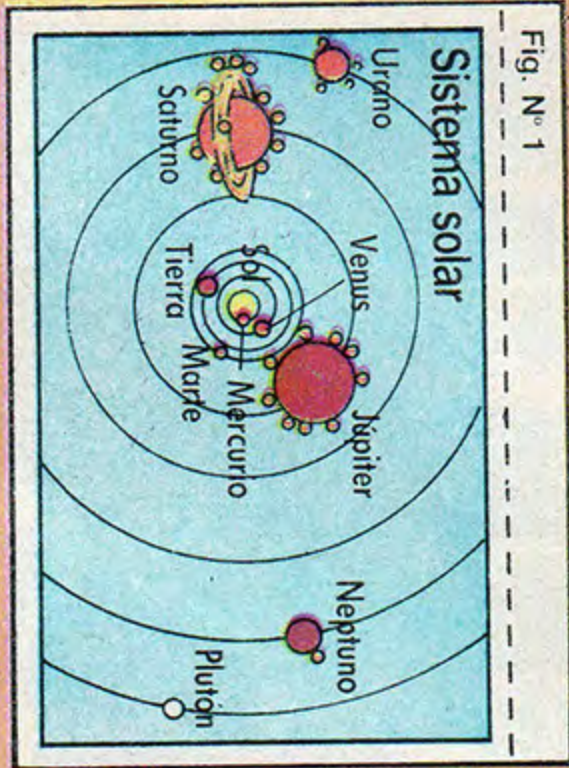

Fig. N° 1

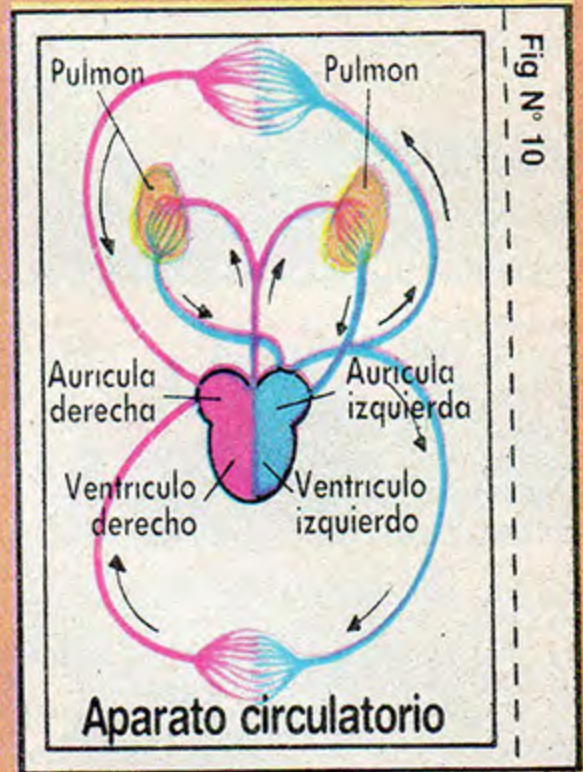

Fig. N° 10

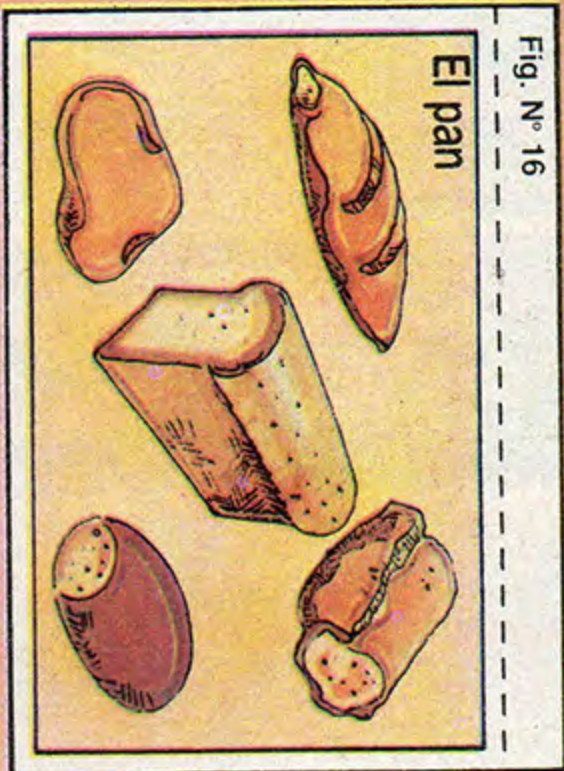

Fig. N° 16

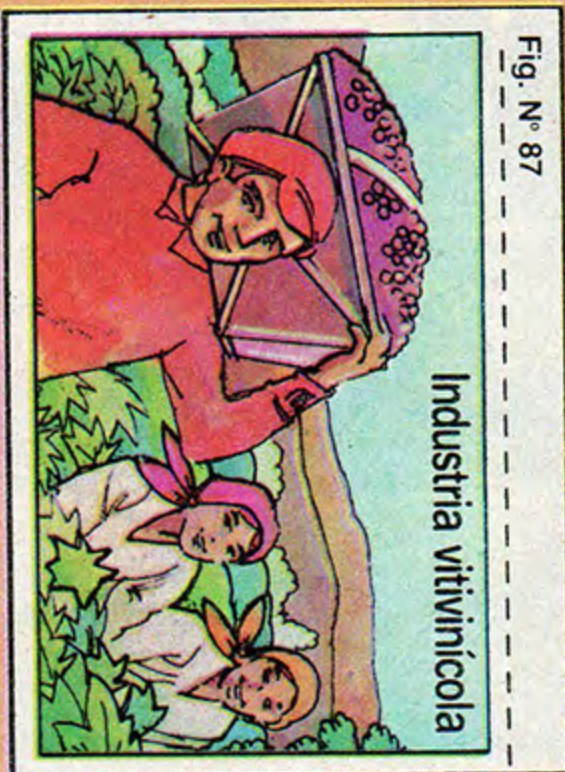

Fig. N° 87

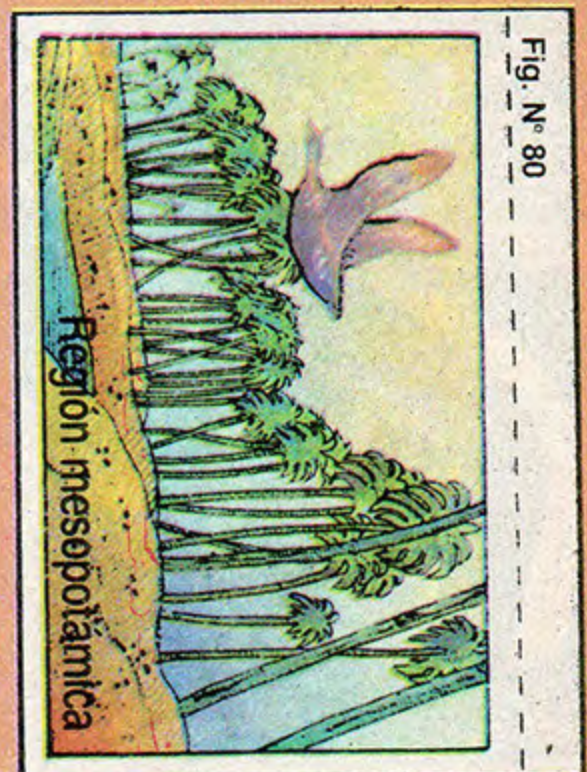

Fig. N° 80

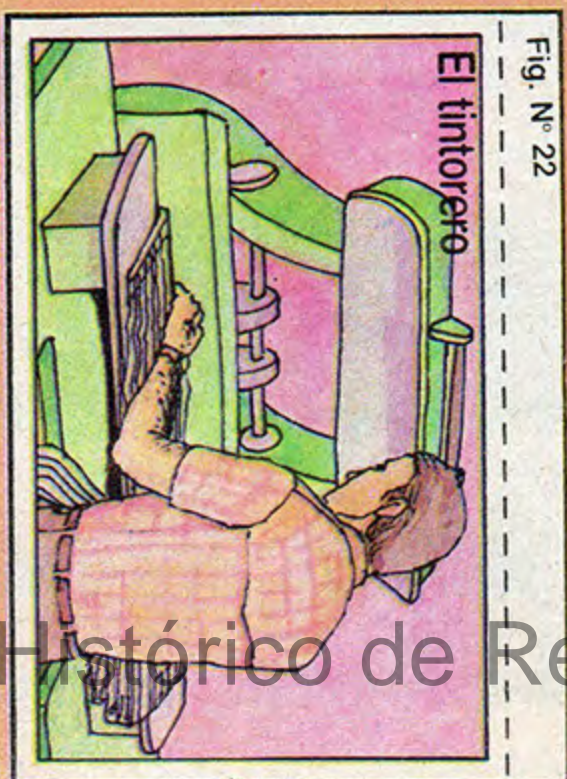

Fig. N° 22

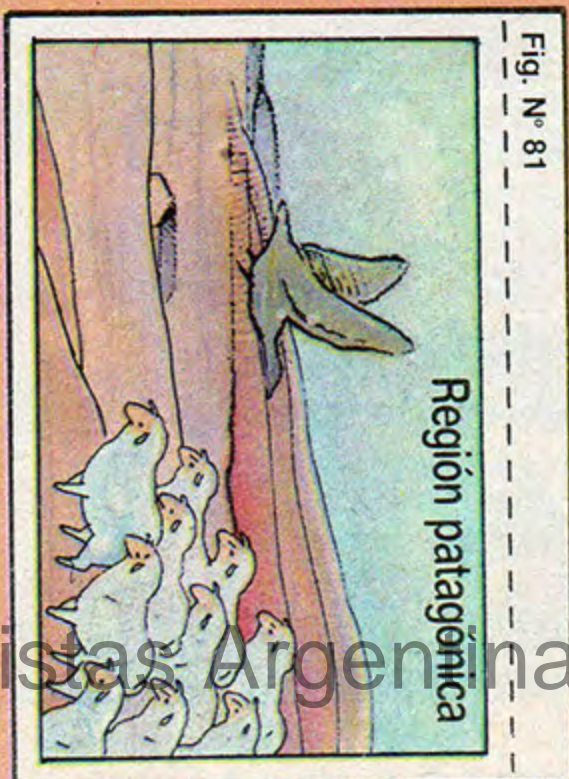

Fig. N° 81

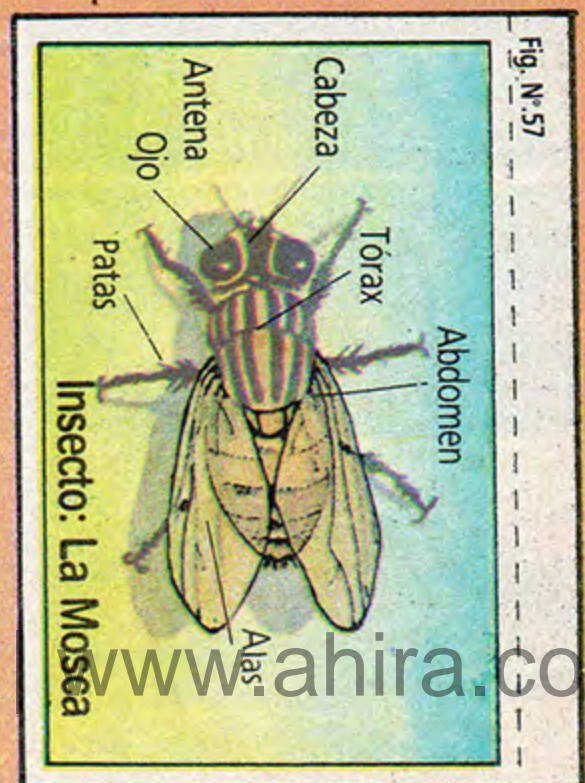

Fig. N° 57



Tourisme + caravane



Tourisme + bateau



Western + wagon

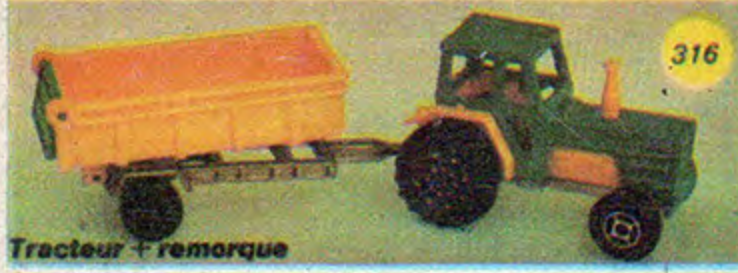

Tracteur + remorque



Tourisme + canoes



Jeep + course



Transport autos



Tourisme + planeur



Travaux publics +



Tracteur + betailiere



Tourisme + voilier



343



Semi container



Tourisme + racer



Semi citerne



Semi



Tourisme + St Tropez



Tracteur + fourragere



Helicoptere Gazelle



Tourisme + remorque camping



Autocar



Range Rover pompier + reservoir



Semi benne carrier



Bache + r



Safari + remorque



Semi transport poudre



Mercedes travaux publics + compresseur



Tourisme + remorque motos

Archivo Historico de Revistas Argentinas | www.ahira.com.ar