

La revista grande de Humor Infantil

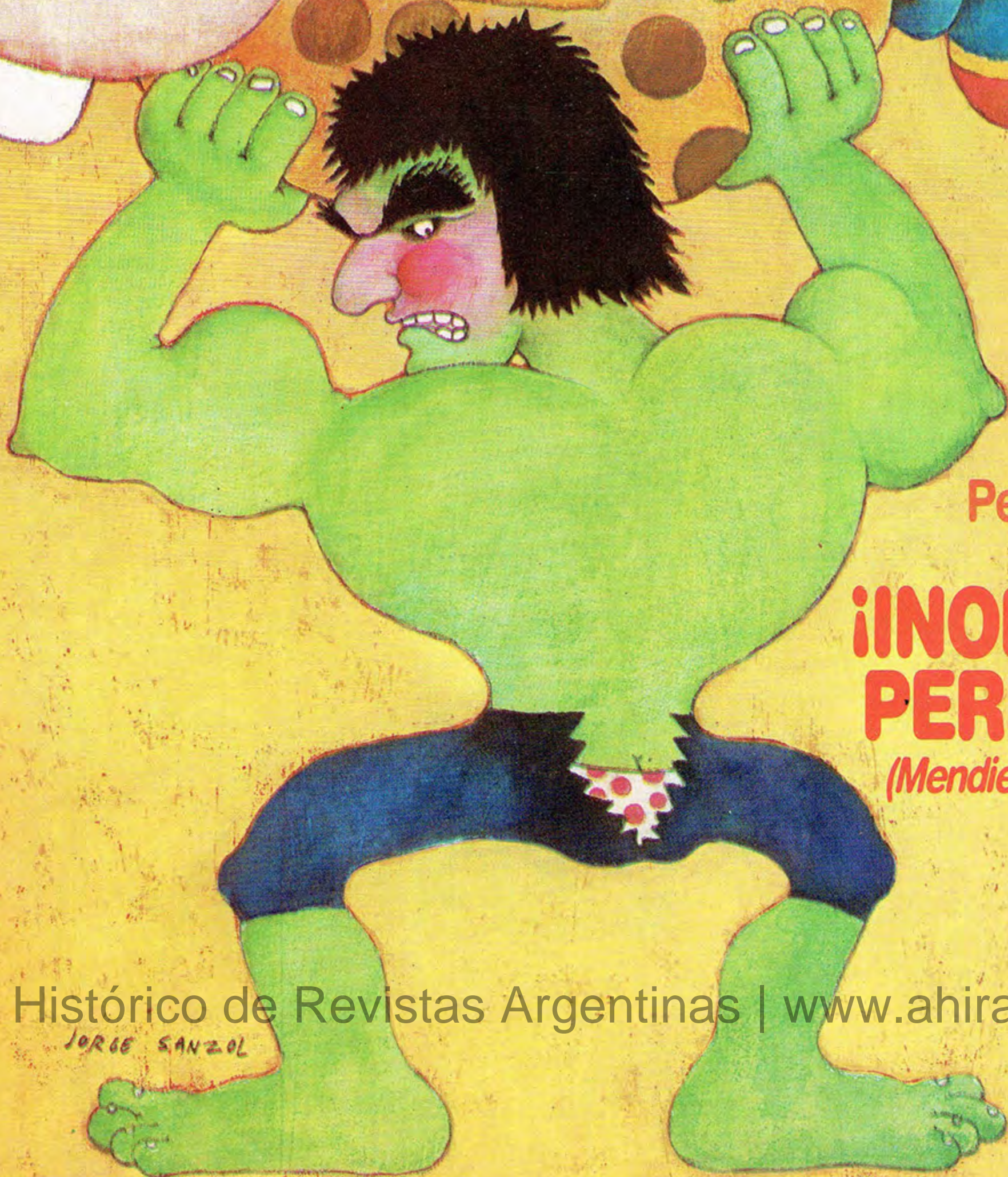

Personajote invitado:

¡INODORO PEREYRA!

(Mendieta también)

AÑO 1. N° 6

\$ 35.000.-

HUMI

Guión: MAICAS
Dibujos: RAUL FORTIN



la pelela de la pulga

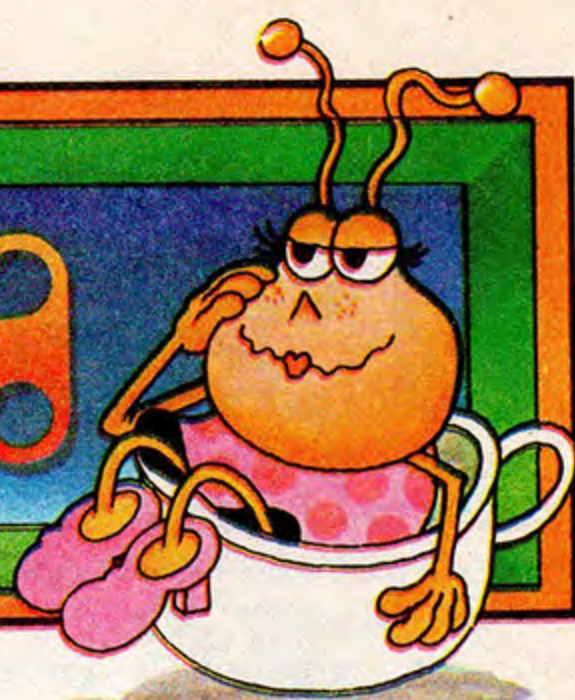

¡Vamos que ganamos! La Pelela es un bizcochito esta vez. Sigán mandando cosas tan buenas que les vamos a dar "La croqueta de oro". Las cartas con vuestras ingeniosidades las recibimos en Salta 226, Capital. Los números atrasados se consiguen en Piedras 482, 5° piso, también Capital. A esta misma dirección y a nombre de Ediciones La Urraca pueden mandar giros postales con el importe de lo que cueste el último número de la revista. Utilísimo para los chicos que viven lejos: la recibirán por Correo . ¡Hasta luego!!!!

LAS PALABRAS QUE JUEGAN

Buenísimas ideas del marplatense **Fernando Rubén Zapata**, alias "Caradeliguistrinapelada".

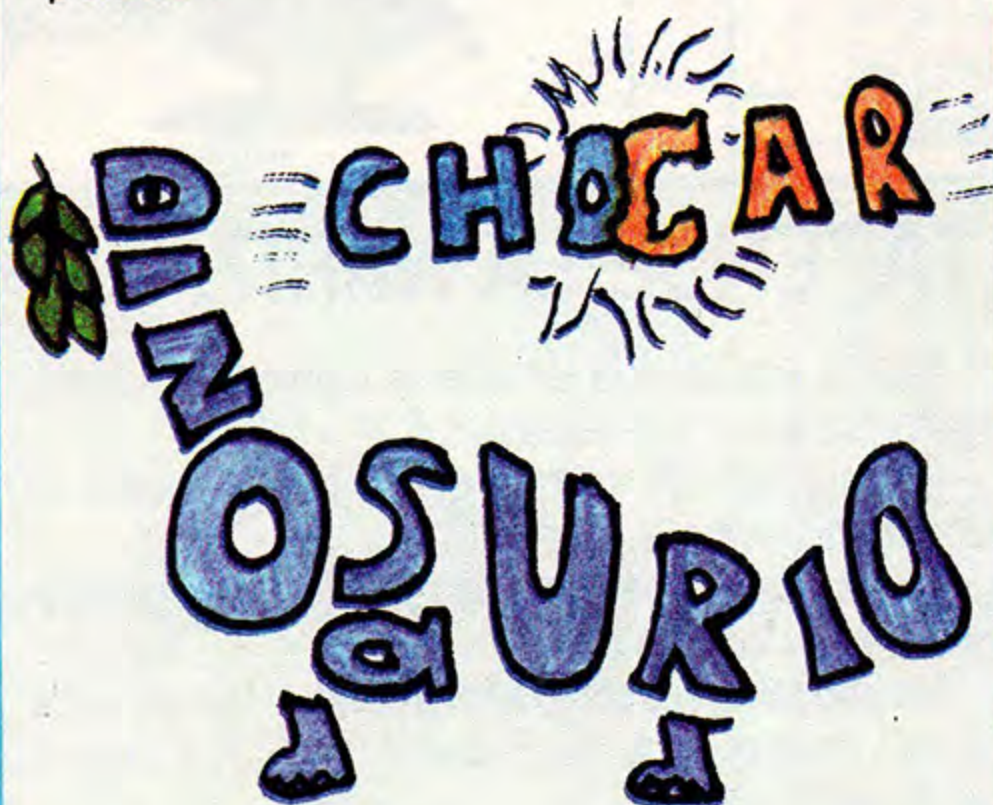

COSAS DE OSOS

Karina Silvia Ruiz nos mandó este dato rarísimo:

¿Saben por qué el oso polar cuando presiente el peligro se tapa la nariz?

Porque el oso polar, como todo el mundo sabe, es blanco y vive en la nieve. Y el único punto negro que tiene es su nariz. Entonces, cuando se ve amenazado, se la tapa. Así los cazadores lo confunden con una bola de nieve.

¡Astutísimo, el oso!

LA AMISTAD ES COMO LA SOPA. NO LA DEJES ENFRIAR.

Sandra

HASTA AHORA NO SE SABE QUIÉN FUE PRIMERO, SI EL HUEVO FRITO O LA BANDERA JAPONESA

HABERTO Y GRAPIE



Esto lo hizo **Carlos Martín** "Caradega-tapeluda" **Rodríguez**.

¡QUÉ ASQUETE!

Carlos Marcelo Buzzo, que todos los días desayuna con jarabe de Vivarachol, mandó esta receta:

"En un recipiente paquete (del tipo pelela, por ejemplo) se mezcla harina, huevos y sal a gusto. Después se agregan rodajas de salame con azúcar impalpable y dos dientes de ajo revestidos con chocolate. Se une todo con clavos a punto de nieve y se sirve en caparzones de tortuga chica. Decorar con alas de mariposa.

¡Una delicia! El gato de Carlitos se relamía las pestañas.



la pelota de la pulga



A MÍ ME DIBUJÓ
MARINA FREILE...
¿Y A VOS, PIBE?

**A LAS TRES MENOS
CUARTO EL RELOJ
TIENE BIGOTES**



¡TÁPENSE LA NARIZ!

Ésta es una noticia de último momento. ¡Chicos, agárrense porque es espantosa!

¡Un gracioso de los que nunca faltan mandó de regalo un zorrino a la redacción!

La cuestión del perfume no es tan grave: nos tapamos la nariz con un clip.

Pero no sabemos cómo alimentarlo. ¿Hay que darle tortas fritas o puré de apio? ¿Come ñoquis? ¿Y croquetas de arroz...?

¡Estamos en un lío terrible! Por favor, escriban urgente para informarnos qué come un zorrino, y cuántas veces por día se le cambian los pañales.

¡Ah! Se llama Gervasio.



HISTORIA RIDICULÍSIMA

Un poroto de soja y un colectivo 60 chocaron en Cabildó y Juramento.

¡Ni les cuento el merengue que se armó!

El colectivero aullaba como un beduino.

El poroto se aporotó.

Había vecinos, porteros, verduleros, dentistas, trapevistas, arvejas, lentejas, moralejas... y todos meta discutir.

Los bomberos tiraban luces de bengala para calmar la cosa, y había una ranita que vendía rosas y un profesor de idiomas que hizo una amable exhortación: ¡¡córtenla!!

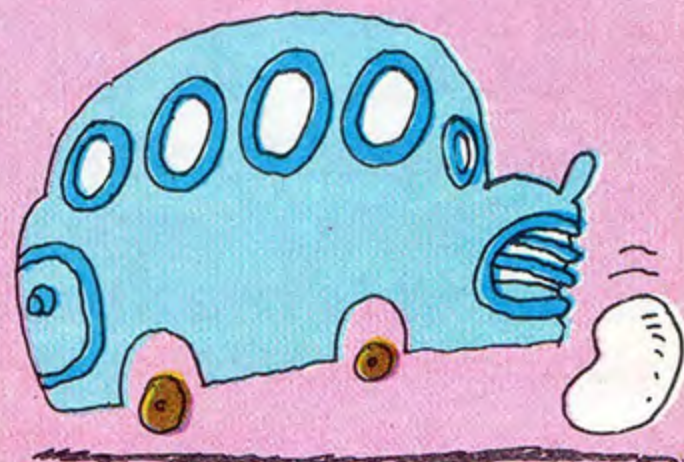

**A LA CEBRA LA
FORRARON CON UNA
HUELLA DIGITAL**

PECOSO KEY (El cowboy más sonado)



ENTIENDO
QUE TE GUSTE
EL OKEY,
VENTARRÓN...

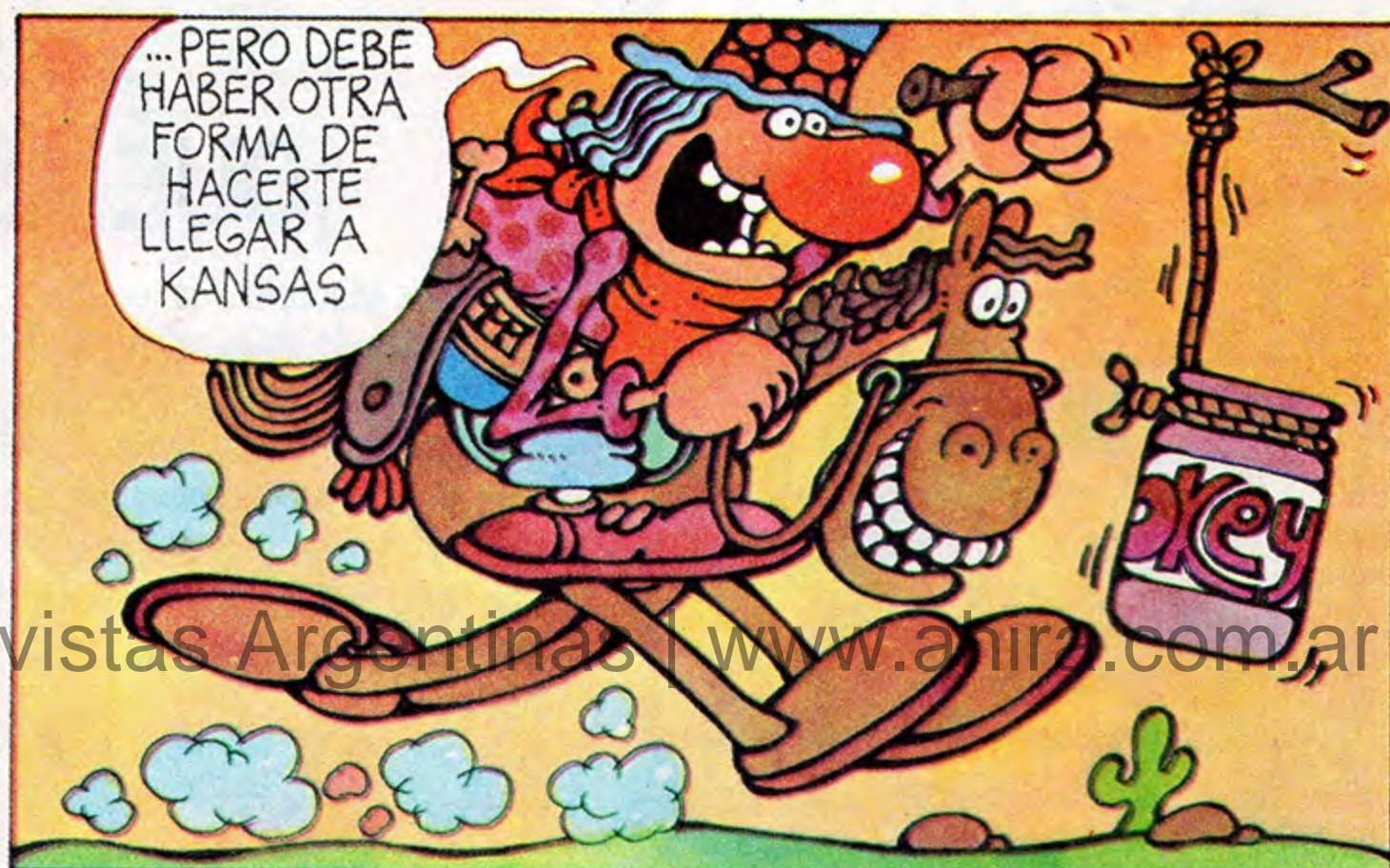

... PERO DEBE
HABER OTRA
FORMA DE
HACERTE
LLEGAR A
KANSAS

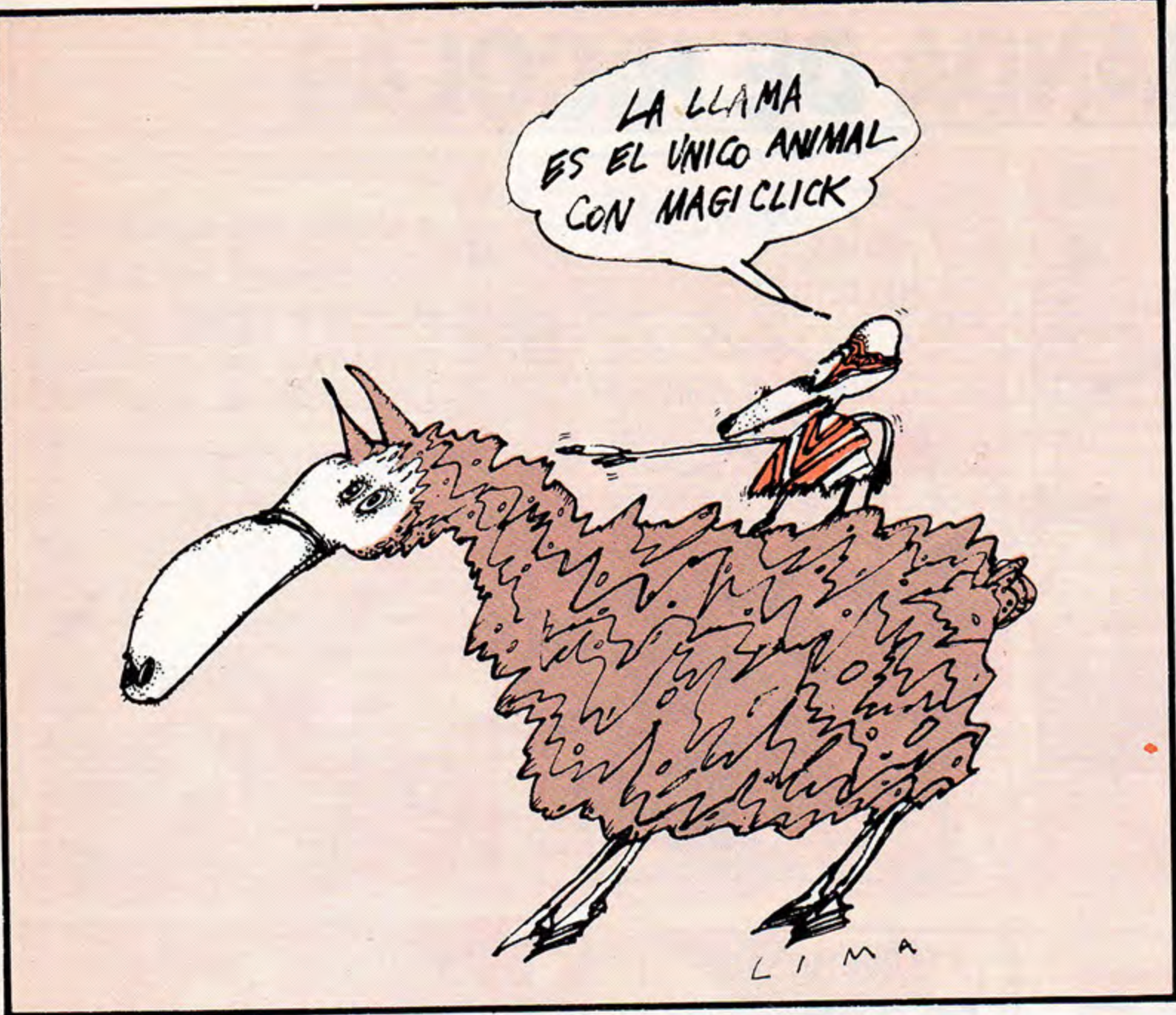

La murga de la polilla

En el número pasado les pedimos que completaran la famosísima murga de las polillas. Los cuatro hermanitos **De Cristóforo**, después de haberse roto la mollera, mandaron esta alhajita:

Si en lugar de masticar saquitos y repasadores se pusieran a manducar mil chapitas y chapones,

de inmediato y sin parar, como hacen los productores (!!) las pondría a fabricar docenas de coladores.

La polilla tiene fama de ser exquisita y fina, pues cuando acaba la lana se morfa la naftalina.

¡UFA! ¡OTRA VEZ LUNES!

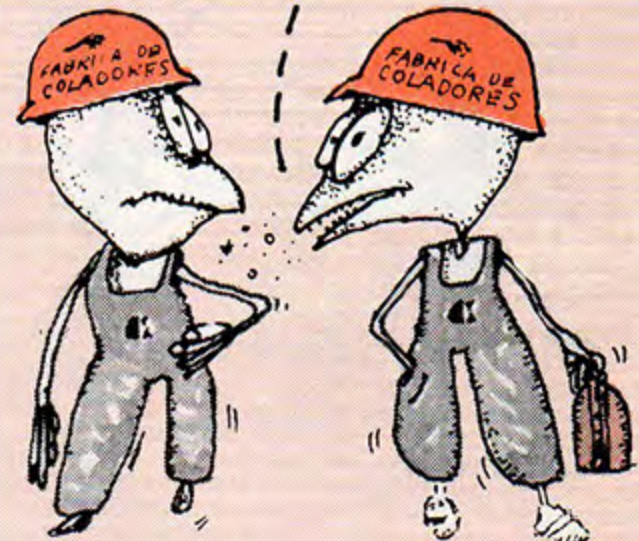

Y aquí va otra murga. Un 'desparramo creativo' hecho por **Andrés Palmegiani**: *Luego de comer el saco las polillas bien traviesas eligen entre la ropa bufandas y otras piezas.*

Después de esta rica cena, cuando abrimos el ropero, ¡vaya susto nos llevamos! es todo un solo agujero.

Entonces con aerosol rociamos lo que nos queda y las traviesas polillas se esconden en donde puedan.

CUADERNO DE QUEJAS



Marina Chapot está quejosienta porque tiene que:

- Levantarse todas las mañanas para ir al colegio.
- Viajar hecha un salame en el colectivo 132.
- Y ordenar la pieza después de haberse pasado todo el día desordenándola.

Respuesta: Estamos amargadísimos por todas tus desgracias. Cuando leímos tu carta se nos cayeron dos lagrimones de pasta dentífrica. Pero consolate porque hay chicos que la pasan mucho peor: ¡tienen que lavarse los dientes todos los días! ¿No te parece el colmo de la desdicha?

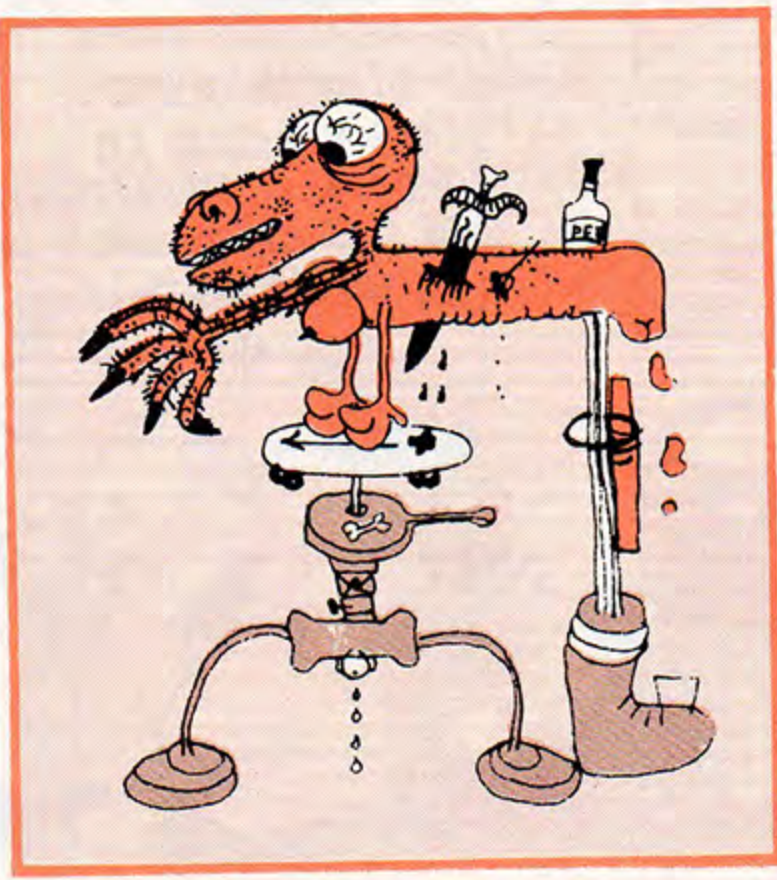

EL MONSTRUETE

Esta horripilancia la mandó **Matias T.** (alias "El dibujador de Olivos")



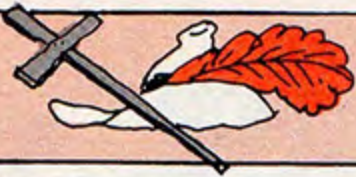

LA BANDA DE NICOLÁS

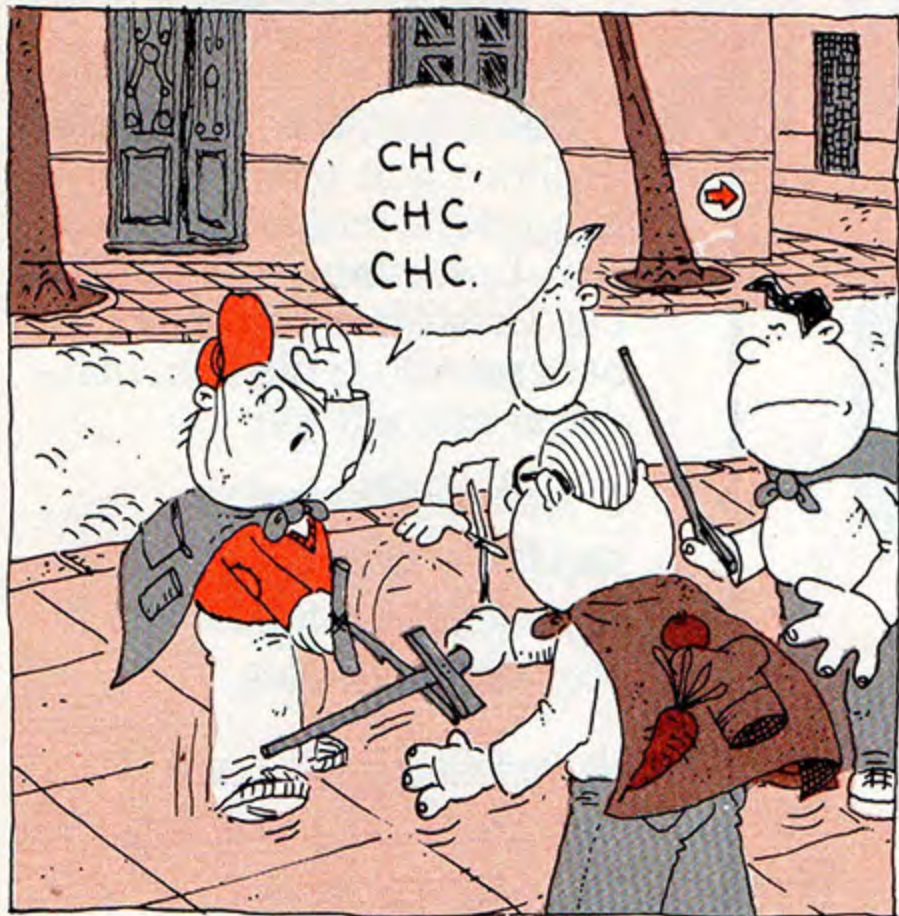

CHC,
CHC
CHC.



¡TOMA,
MALDITO!

¡AHHHHH!



¡Y AHORA, MIS VALIENTES,
AVANCEMOS! ¡HAY QUE
SALVAR A LA PRINCESA
ENCANTADA QUE ESTA EN
LAS GARRAS DEL MONSTRUO!



¡ROARR!

¡ESE ES!



¡ATAQUÉMOSLO,
MIS CABALLEROS!

SÍ, ACABAREMOS
CON ÉL, COMO LO
ORDENA EL REGLAMENTO
DE LOS CABALLEROS DE
LA TABLA REDONDA,
SIR NICOLÁS!



CHC
CHC
CHC



¡ZAC!



ME HAN... MATADO...
PERO IGUAL NO LLEGARÁN
HASTA LA PRINCESA
ENCANTADA!



LA HE DEJADO EN
LA CIMA DEL MONTE
EMBRUJADO. NUNCA
PODRÁN... ALCANZARLA...

LO ÚNICO QUE ME MOLESTA DE TRABAJAR EN UN ZOOLOGICO ES CUANDO SE RESFRÍA LA GIRAFÁ

ZOOLOGICO



AGH...



¡DEBEMOS LLEGAR A LA CIMA!

ES MUY DIFÍCIL! ESTE MONTE ESTÁ PLAGADO DE PELIGROS!



¡OH! ¡NOS ATACAN LOS MURCIELAGOS GIGANTES!

CLÁVELE SU ESPADA, SIR.

¡AYUDA, CABALLEROS AYUDA!



¡CHC!

¡YA LLEGAMOS, PRINCESA ENCANTADA!



CHE, CHICOS... MALENA, LA CHICA DE ACÁ A LA VUELTA TIENE UN MONTÓN DE CHICLES. ¡Y LA MAMA LE DIJO QUE CONVIDE!



¡OIA, VAMOS!



¡¡¡ CHE!!! ¡¡¡ AYUDEN A LA PRINCESA!



¡VUELVAN PORQUERÍAS, TARADOS, IDIOTAS, GANSOS, CABEZONES, ESTÚPIDOS!



¡MARICONES!



CABALLEROS.. ¡BAH!

FIN

¡Andá al almacén!

O jugá a que vas a hacer las compras... O, mejor, a que vos sos la, o el, almacenero de la esquina. ¿Con qué? Con todas las cajas, latas, paquetes y demás menudencias que podés fabricar con estas etiquetas. El Piojo dice que él es don José y la Pulga que ella es doña Porota que va a comprar..., el problema está con Paquito Dermo: él quiere ser un supermercado o no juega.

La "canasta familiar" se llena así:

Buscá pilas de radio en desuso (las medianas), corchos, tapitas metálicas de botella (como las de vino), cajas de calditos (chiquitas), cajas de fósforos de madera (también chiquitas)... y cuando tengas ya una pila de estas basuritas, empezá a forrarlas con las etiquetas que recortaste de estas páginas. Cada una dice en su aletita a qué corresponde. Las redonditas, se entiende, son para las tapitas.

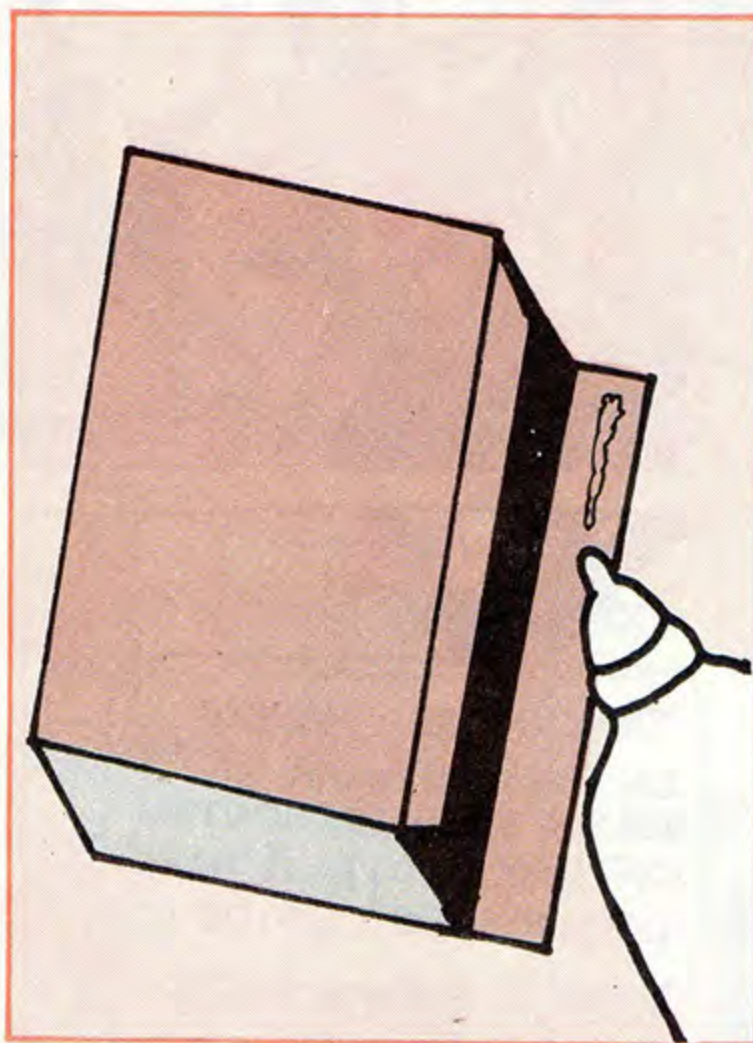

Para forrar la cajita de calditos, ponele cola a uno de los lados de la etiqueta y pegalo sobre la aleta. Hacé lo mismo con la cajita de fósforos.

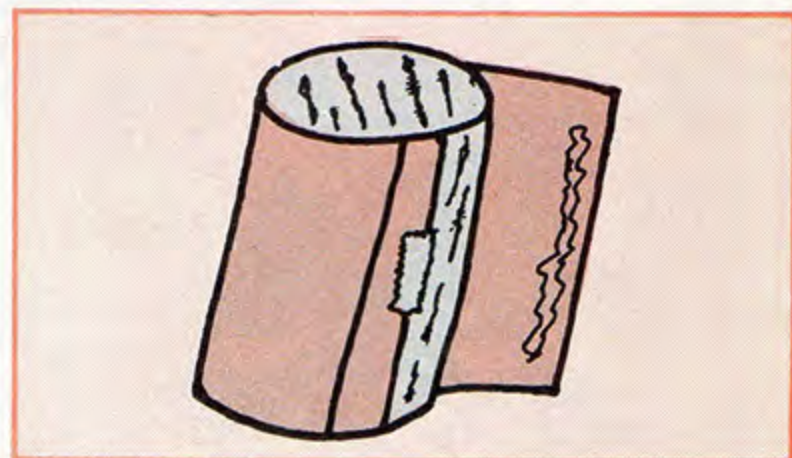

Para forrar el corcho, primero pegá uno de los bordes con cinta adhesiva y después pegale encima el otro lado.

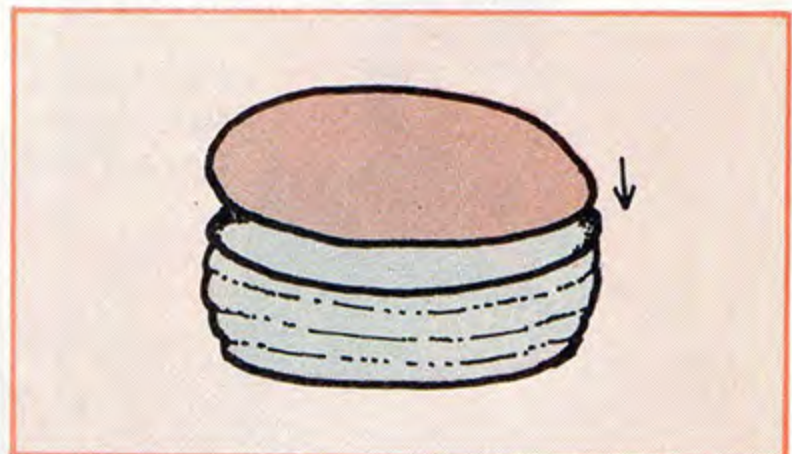

A la tapa, pegale encima el redondelito.

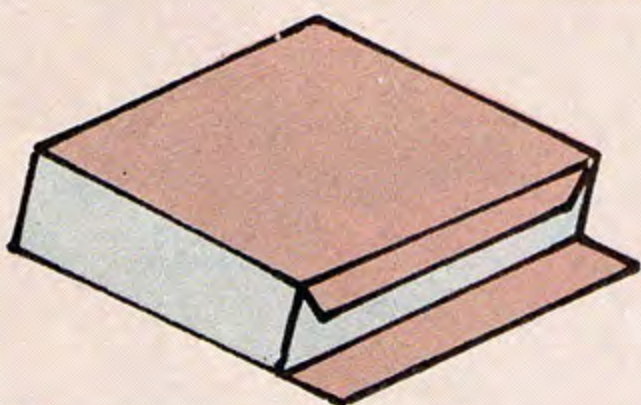

Historias de Revistas Argentinas www.historiasde.com.ar

Dibujó: Lima

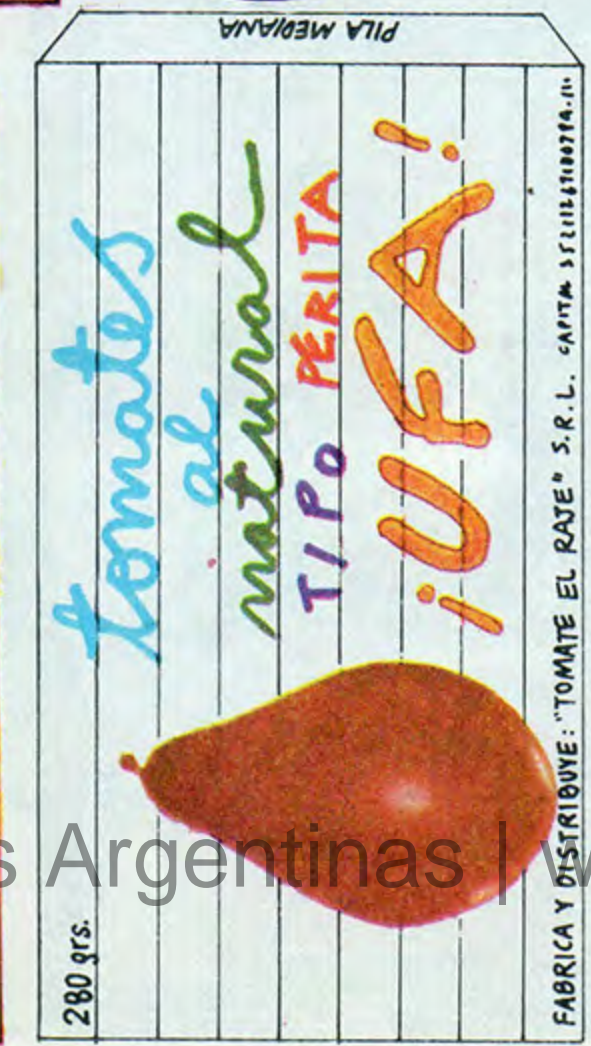
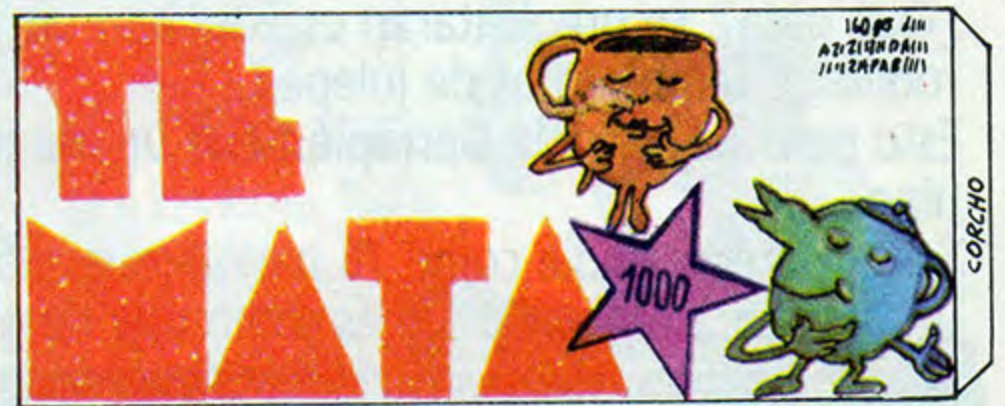
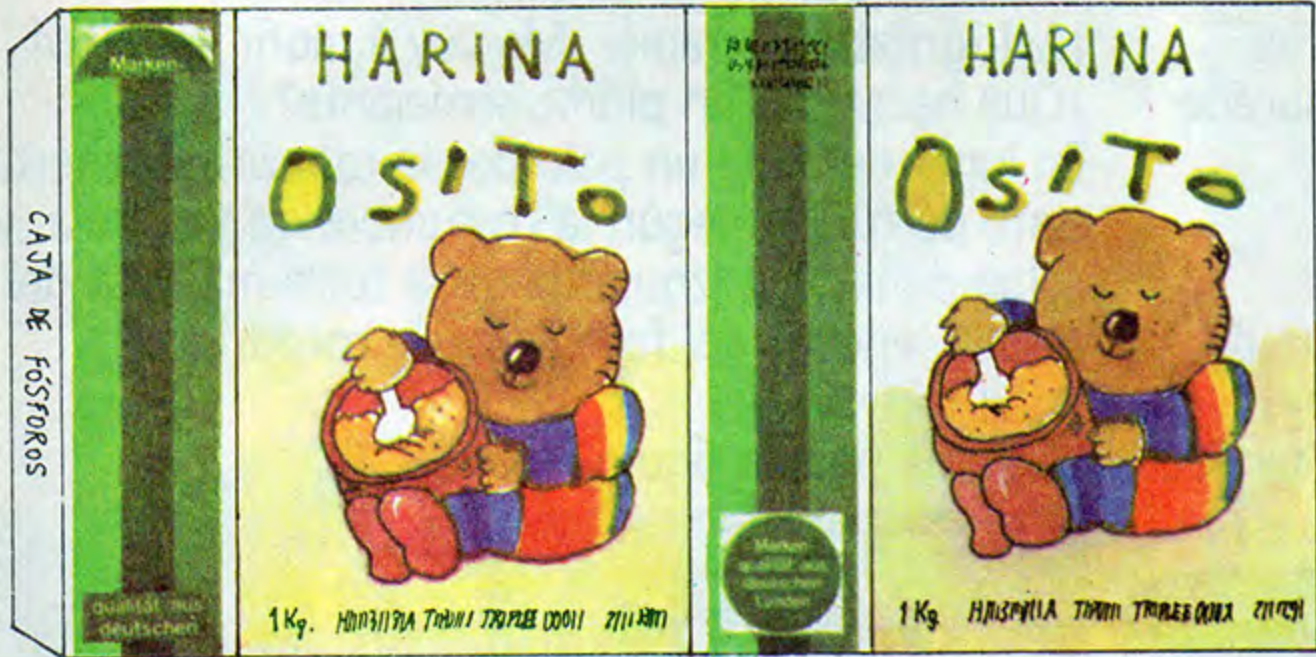
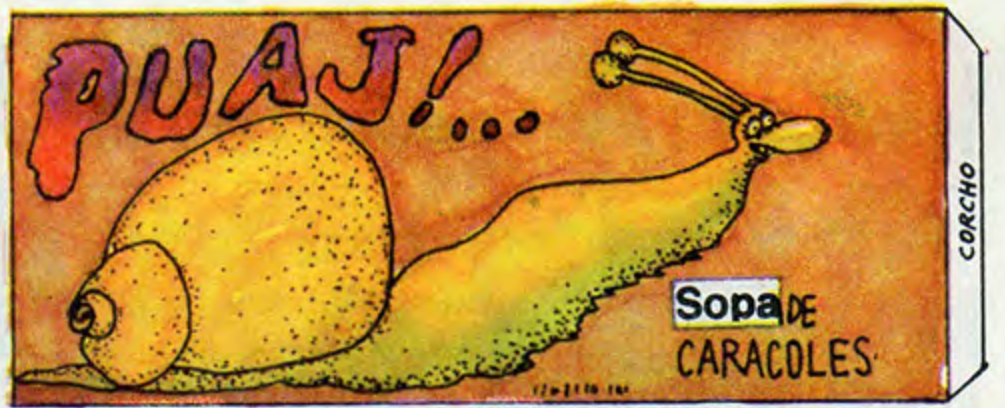
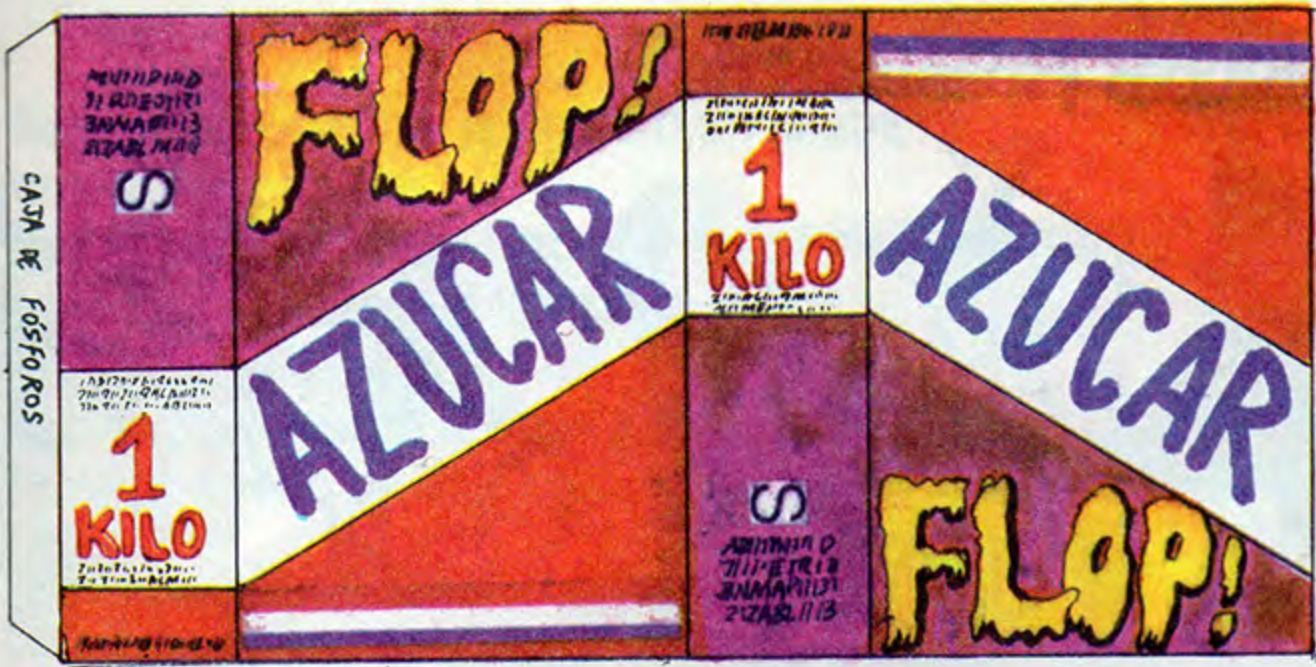

Las historias espantosas de



Es de noche en el castillo de los Montes Cartapacios. Mientras los ratones picotean las alfombras y las lechuzas se limpian las lagañas, algo terrible sucede entre esas paredes.

¿Qué pasa?, se preguntarán ustedes con las rodilletas temblorosas de julepe.

Esto pasa: el horrible Garrapié tiene un ataque de hipo.

Se lo merece. Nadie come 78 panqueques de uva de un bocado, sin hipar después como una rana.

El ataque duraba ya 15 días.

¡Ay! -gritaba Garrapié- ¡Me voy a morir del hipo!

¿Qué hacer con un plomo semejante?

En lugar de darle un palo por la cabeza, Humberto trató de curarlo según la costumbre de Valaquia: lo colgó de la pata izquierda de la torre más alta del castillo, encima del foso lleno de cocodrilos.

Inútil.

La bestia peluda siguió hipando.

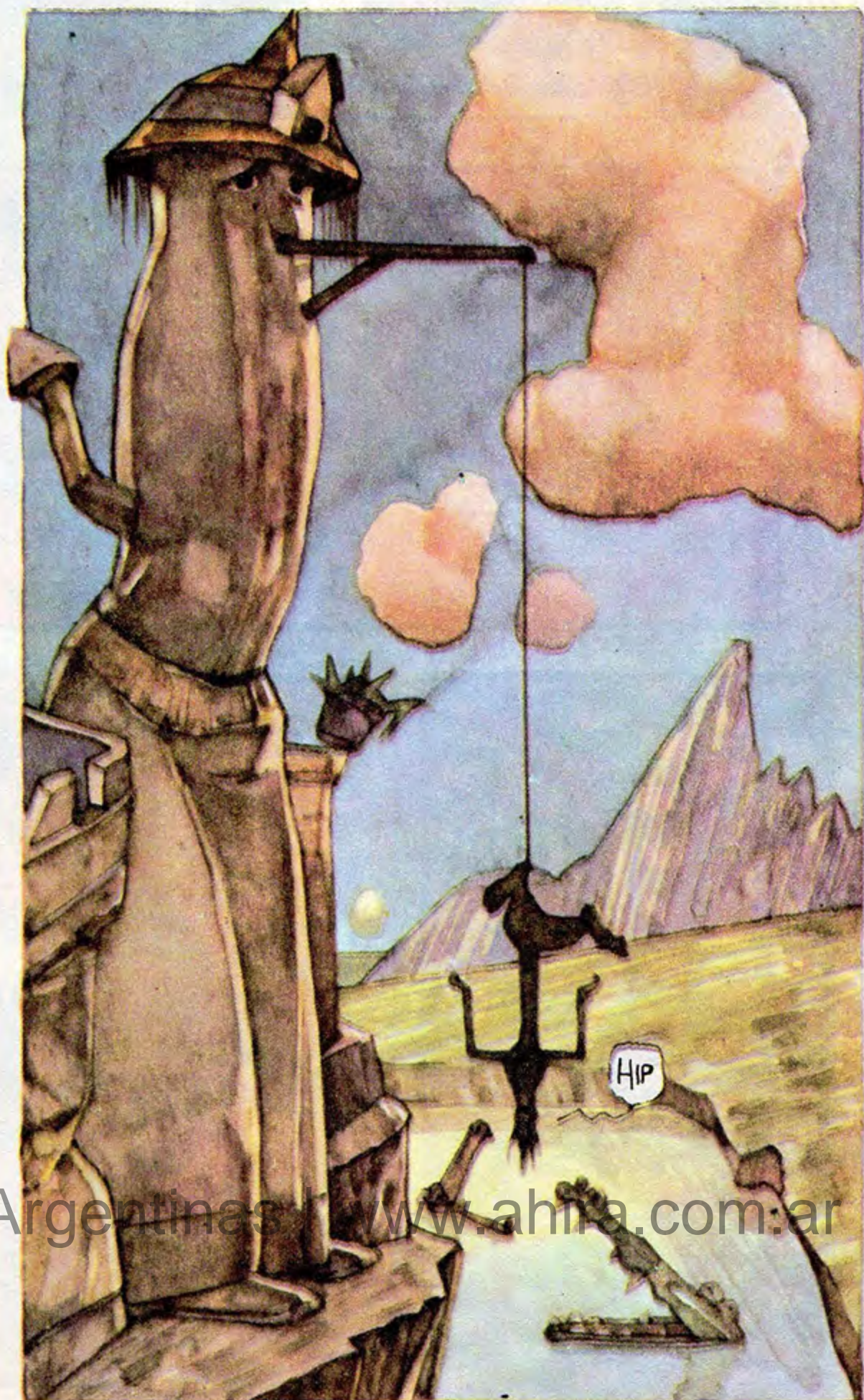

Ralf, el mayordomo, le preparó un jarabe de remolachas picantes.
 Sólo el olor del jarabe hizo que al murciélago Arturo le salieran verrugas en los codos.
 Pero a Garrapié no lo curó.
 Ni el jarabe ni nada le sacaba el hipo.
 Tenía que verlo un médico.

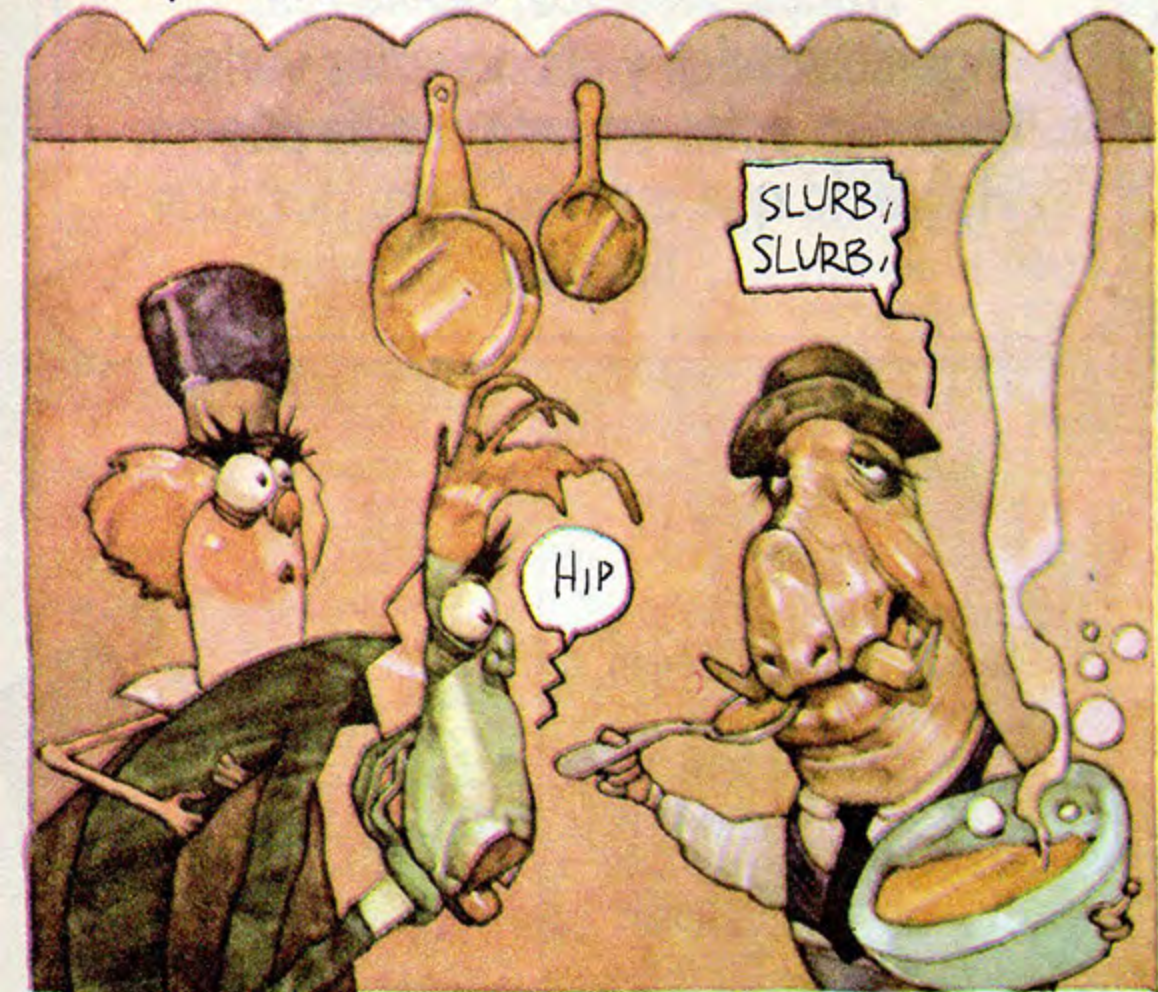

El Dr. Rufus pensó un poco.
 ¿Qué le iba a hacer a esta bestia para que se le pasara el hipo?
 Le miró la cara a Garrapié.
 Se la miró otra vez, de más cerca.
 Y antes de desmayarse del asquete, se le ocurrió la idea salvadora: Corrió a buscar un espejo y lo puso delante de la cara del monstruo.
 ¡O la mejor cura para el hipo no es acaso darle un buen susto a la persona!



Humberto lo cargó en una carretilla y se lo llevó al pueblo.
 Con sus juanetes y su hipo de 15 días, Garrapié estaba más pesado que nunca.
 En la aldea, llamaron a la puerta del médico.
 El Dr. Rufus los hizo pasar.
 Sabía tanto de medicina como sabe una mosca la tabla del 9.
 Pero en fin, no había otro médico peor en todo el pueblo.



Al verse la cara, Garrapié aleteó como una gallina, rebotó contra el techo y hasta dicen que puso un huevo de susto.
Pero se le pasó el hipo.
 Y el terrible se quedó de lo más feliz.
 Hay más de una cara suelta por ahí que podría curarse el hipo mirándose al espejo.
 Pero no me hagan hablar...



La Rue En su 38 Aniversario

la peluquería infantil de Belgrano

Atendido por: ALEJANDRO - ROBERTO HUMBERTO Y AMADEO
VIRREY DEL PINO 2507 - Tel. 783-4000

PLAYTIME

INT. AMARO AVALOS 3176
(1605) MUNRO Pcia. Bs. As.
762-2718/2932



LA LINEA MAS COMPLETA EN JUEGOS INFANTILES DE LA MAS ALTA CALIDAD

FABRICA DE JUEGOS INFANTILES

NECESITAMOS DISTRIBUIDORES PARA EL INTERIOR

PREARMADOS PARA SU PATIO O JARDIN

INSTITUTO EDUCATIVO A-689



PRIMARIO BILINGÜE

CONGRESO 3377 - Tel: 542-4685

VIRREY DEL PINO 2465 - Tel: 783-3329



Bambino's

* Residencia *

ORIGINALES Y NUEVAS

FIESTAS INFANTILES

Piedras 1032 - Tel. 26-1585

INGRESO SECUNDARIO Y UNIVERSITARIO
APOYO ESCOLAR - TECNICAS DE ESTUDIO
INGLES - CAMPAMENTOS EDUCATIVOS



Director Profesor JORGE LUQUE

INSTITUTO ARGENTINO CONTEMPORANEO

Amenabar 3017 - Tel. 70-6218 - BELGRANO



Tu colonia de vacaciones

La Casita de Any

JARDIN DE INFANTES

Quesada 2876
70 - 8881



La media que faltaba

Trucos, inventos, desastres, ingeniosidades y chancherías varias. Todo eso entra en esta media página. Hagan lo que quieran, pero después limpien.

¿QUÉ GUSTO TIENE LA COLA?

La verdad es que el gusto que tiene la cola con que se pegan las estampillas es fulerísimo. Así es que si no te convence eso de pasarles la lengua para pegarlas (puaj) hacé algo más piola: pasá la lengua por el sobre (puij, es más rico) y pegá la estampilla arriba. ¿Viste qué vivos?



Además, es un método practiquísimo para repetir mil renglones de: "No debo morder a la maestra".



LAS PINTURITAS SIAMESAS

Juntá varios lápices de colores (crayones, fibras, lo que más rabia te dé) y pegalos haciendo hilera. Que te queden bien fuertes y alineados. Con esta especie de multi-lápiz podés dibujar cualquier mamarrachez. Se te multiplica tantas veces como lápices pegaste.

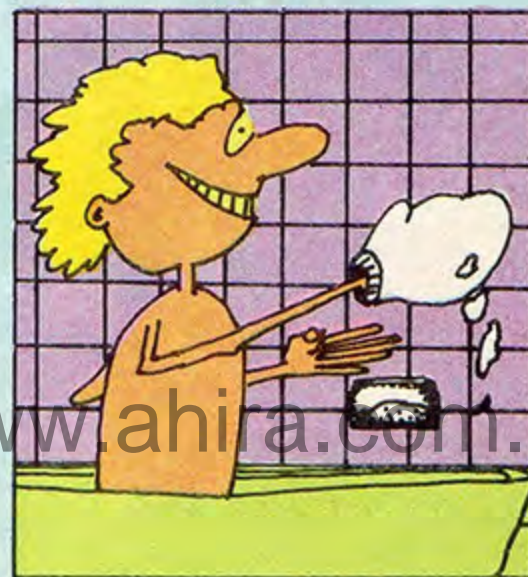

ATRAPÁ EL JABON

¿Viste que el jabón siempre se te escurre de entre los dedos? ¡Y no es cosa de andar persiguiéndolo por toda la bañera como si tuviera la captura recomendada! Entonces metelo dentro de un guante viejo y frotate el cuerpo con el jabón así atrapado. La espuma se cuele por los agujeritos del guante y no hay oreja que pueda esquivarla.

DIARIO DE UNA MIEDOSA

¡relato de terror!

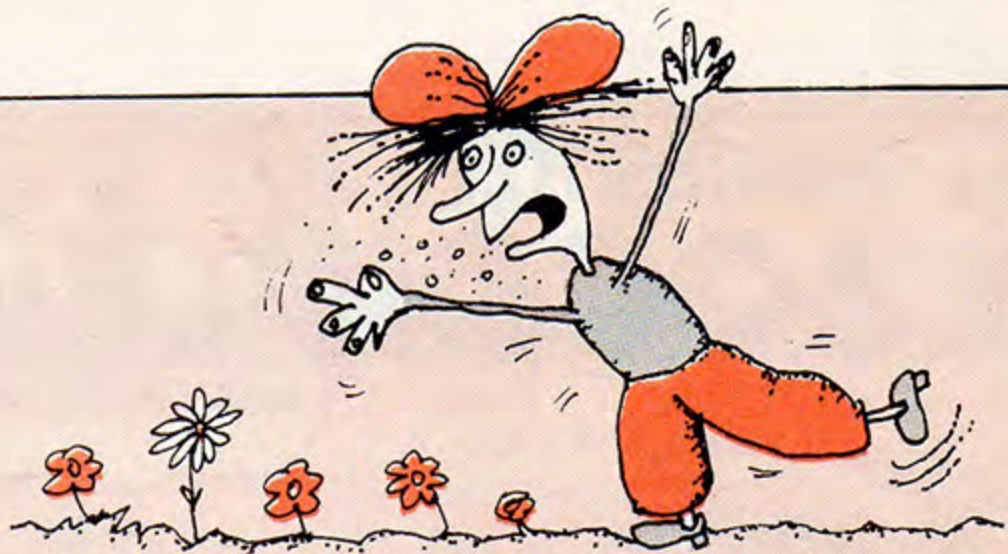

Sábado 1

Hoy es el primer día de vacaciones. El campo de mi tío es hermoso. Lástima que esté florecido. Qué miedo le tengo a las flores.

Domingo 2

Esta mañana me topé con una margarita. Yo iba caminando por detrás del chiquero cuando, de pronto, me la encontré ahí, en un rincón; alta y horrible, me miraba con su único ojo amarillo. Salí corriendo y me escondí en mi pieza, temblando, abrazada a mi codrilo de plástico.



Martes 4

Cuando salté el alambrado para correr a la comadreja, lo que menos pensé fue que ese inmundito abrojo se me iba a pegar en el pantalón. Me moría de terror y empecé a gritar hasta que vino papá y me lo despegó. "Esta chica, esta chica", se fue diciendo.



Miércoles 5

Hoy casi no pude probar bocado. Después de cuatro días de comer en esa mesa, me di cuenta de que en el hule había flores y plantas dibujadas.

Jueves 6

¡Si pudiera llevarme un escuerzo para criarlo!

Viernes 7

A la que no puedo ver es a la tía Filomena. Anda todo el día juntando flores para poner en las habitaciones. Para mejor, hoy lavó el hule y lo puso a solear en el patio. Para ir a mi pieza tuve que dar toda la vuelta y entrar por la ventana.

Sábado 8

Esta mañana estaba jugando con la pelota cuando se me fue del otro lado de la tranquera verde. Salté, distraída, y fui a buscarla. Me agaché para agarrarla y cuando levanté la vista encontré delante de mí una horrorosa margarita que me miraba furiosa. Quedé paralizada por el miedo. ¿Hacia dónde ir? ¿Qué hacer? Detrás, el alambrado con púas y delante, cerrándome el paso, la margarita. En eso apareció un hermoso chancho negro. Se acercó a paso ligero, puso sus ojos delante de mis ojos... su hocico delante de mi nariz... dio un soprido... me mostró su colmillo izquierdo babeante... y, en eso, vio la asquerosa margarita. Giró la cabeza, le dio un gran mordisco y se fue lo más campante, masticándola. Hermoso chancho negro, mi salvador.

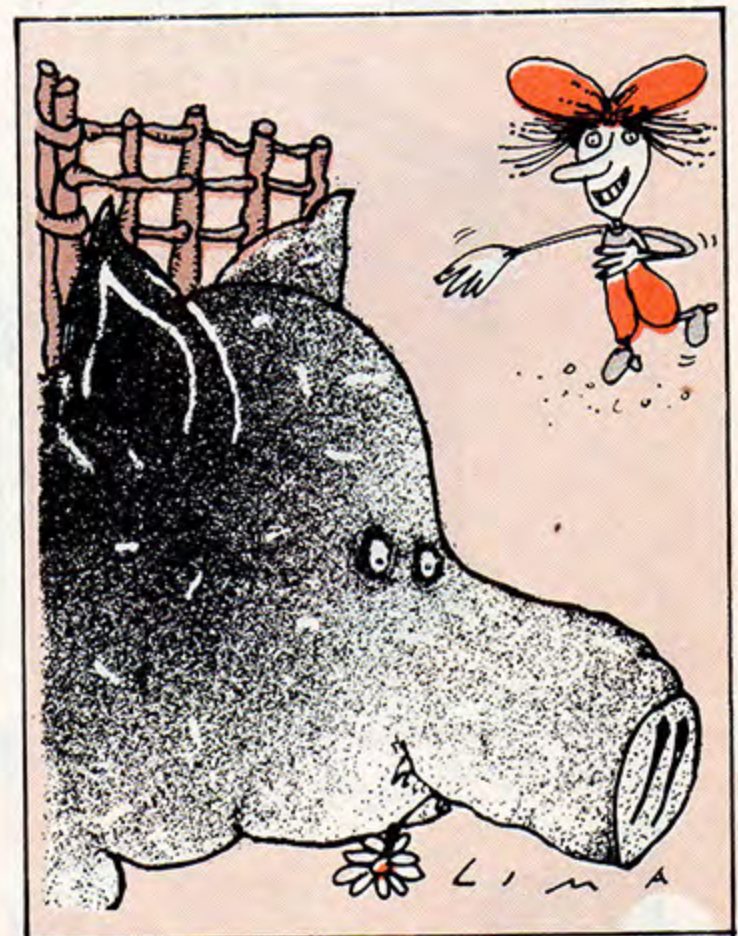

Lunes

A la tarde fuimos a jugar al galpón con Tico, mi gato negro. Tratábamos de cazar murciélagos entre las bolsas de maíz. Yo estaba armada con una escoba, pero los murciélagos son escurridizos. Al pasar al lado de una montura vi una flor azul pisoteada. Salí corriendo y cerré de un portazo. Tico quedó adentro y luego salió por una de las ventanas.



Domingo 8

Dentro de tres días terminan las vacaciones en el campo y aún no puedo convencer a papá y a mamá de que me dejen llevar el escuerzo para criarlo en casa. Si junto coraje voy a ir a pisotearles todas las plantas que piensan llevarse. ¡Qué no..!

ANDRESITO: EL BOCON



HOLA... ¿QUÉ TAL?



MAL... ME DUELE UNA MUELA Y ME DA MIEDO IR AL DENTISTA

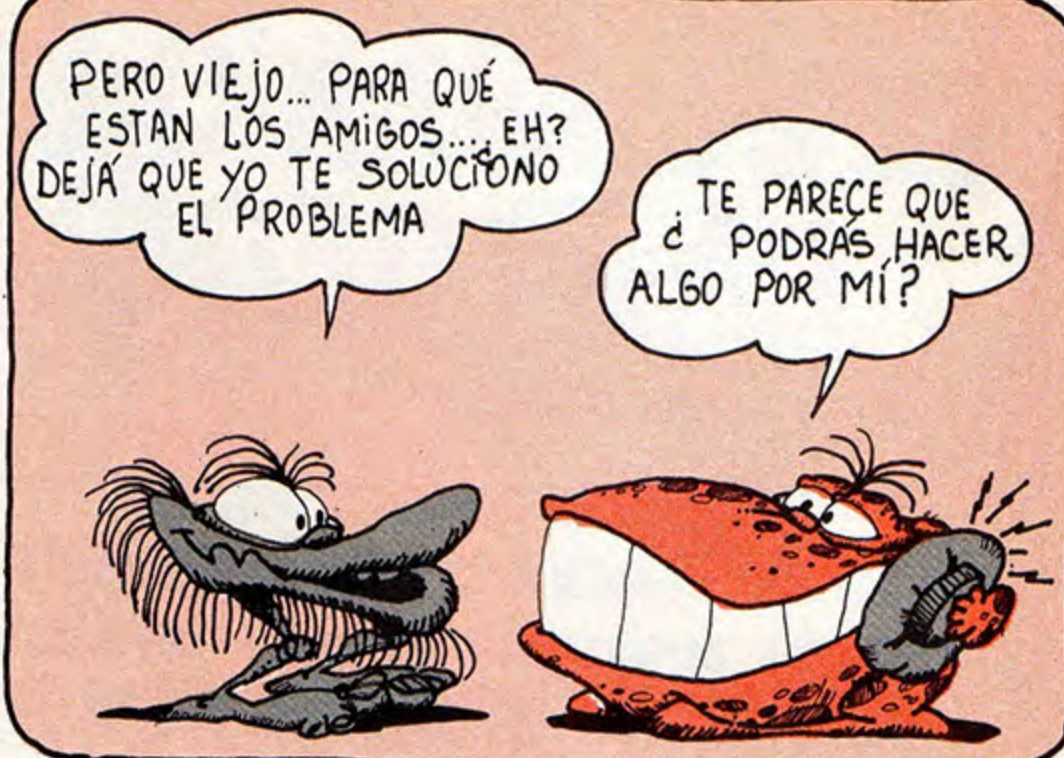

PERO VIEJO... PARA QUÉ ESTAN LOS AMIGOS... EH? DEJÁ QUE YO TE SOLUCIONO EL PROBLEMA

TE PARECE QUE ¿ PODRÁS HACER ALGO POR MÍ?



...MMM... YA VEO... BUENO... EMPEZARÉ POR ESTE LADO

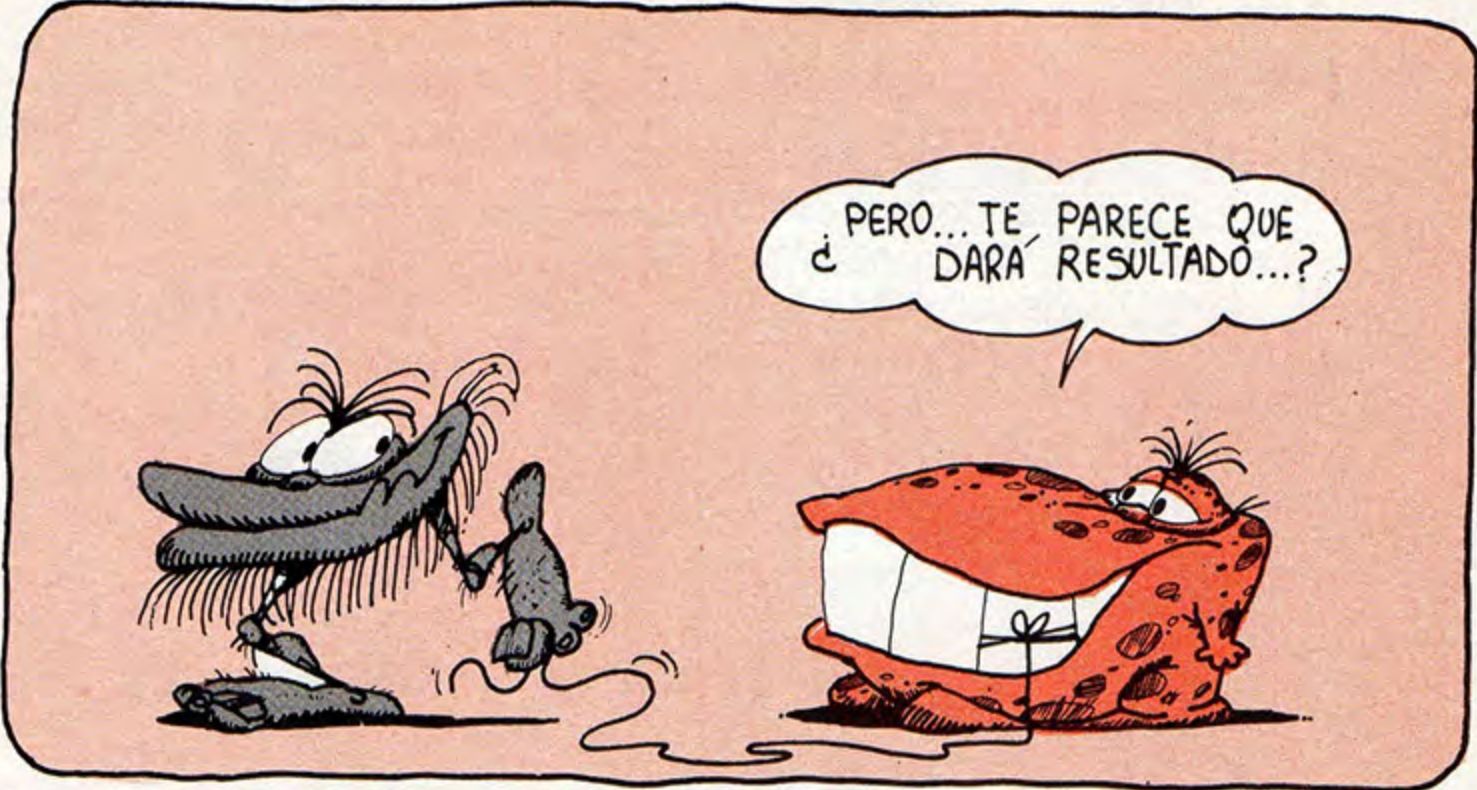

PERO... TE PARECE QUE ¿ DARÁ RESULTADO...?



YA VAS A VER QUÉ FENOMENO ES ESTO...



LISTO... !! AHÍ VAAA!!

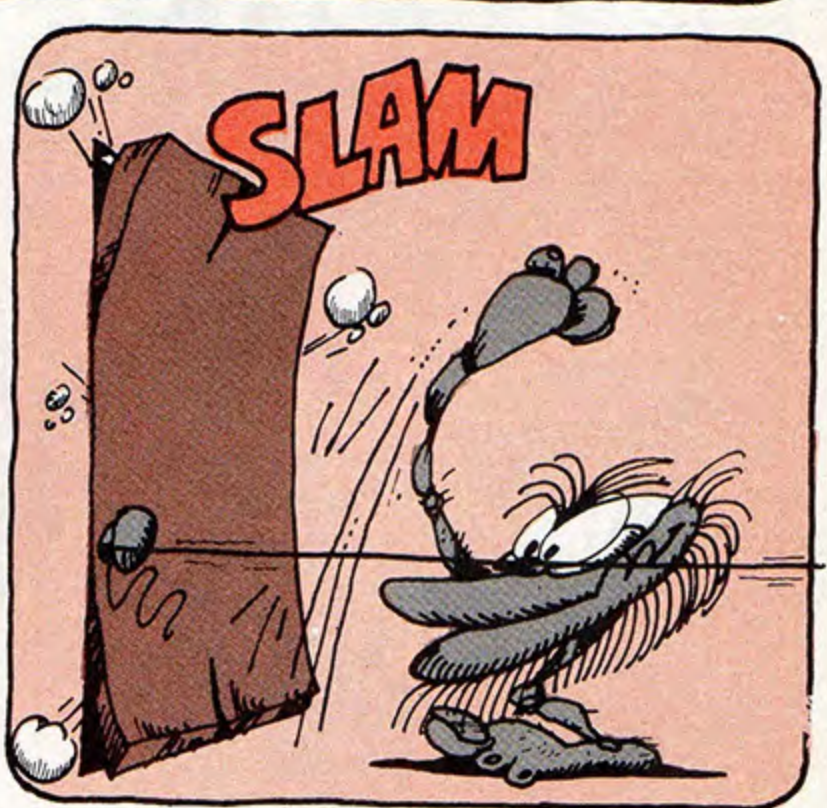

SLAM

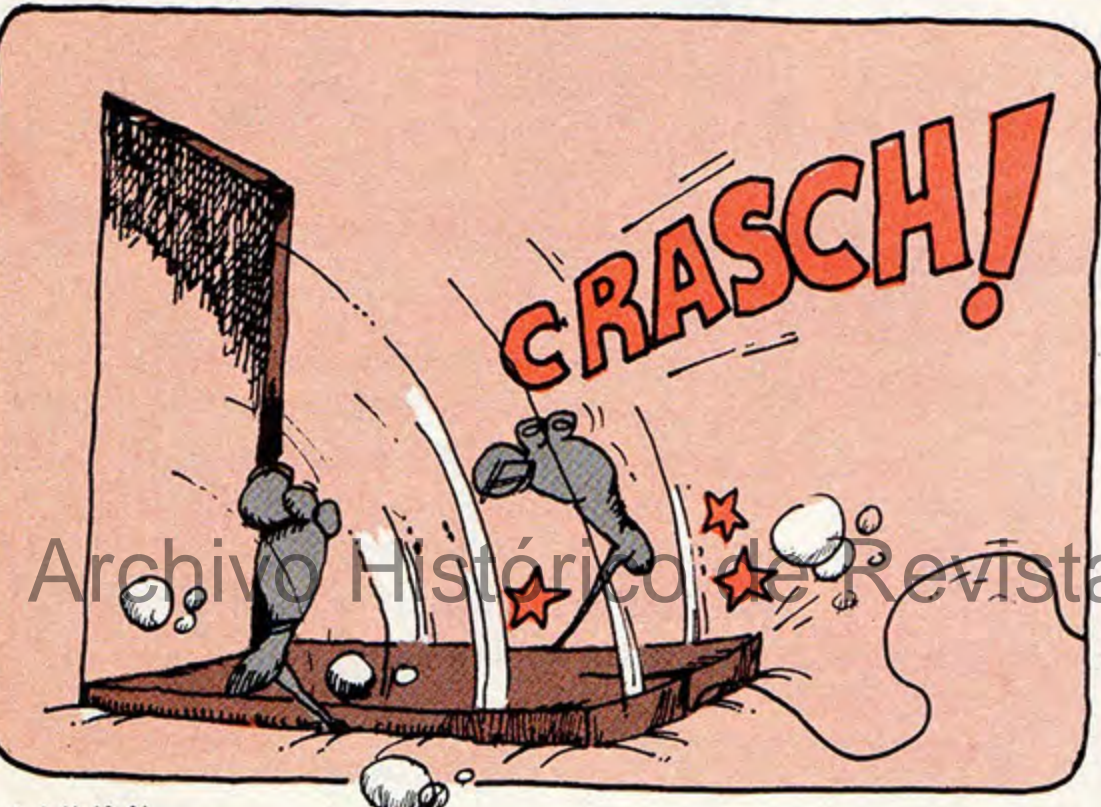

CRASCH!



SABÉS UNA COSA... CREO QUE DEBERÍAS IR A UN DENTISTA

MARCATO 82



PASARRATOS

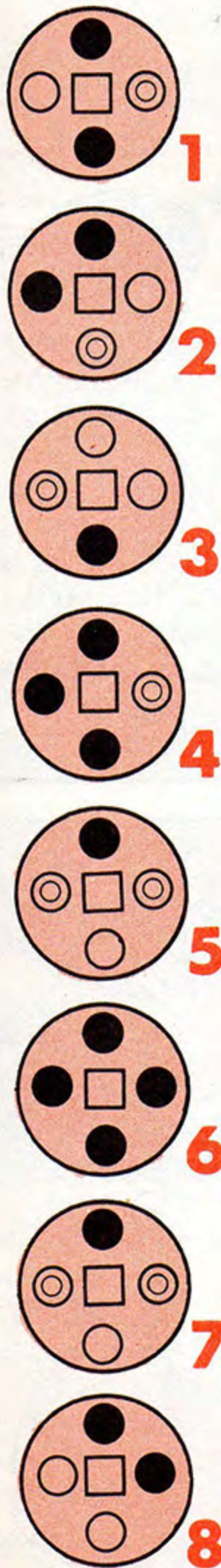

Las figuretas

Dos de estos redondeles estrafalarios son iguales. Decime cuáles son y te convido con mi pirulín.

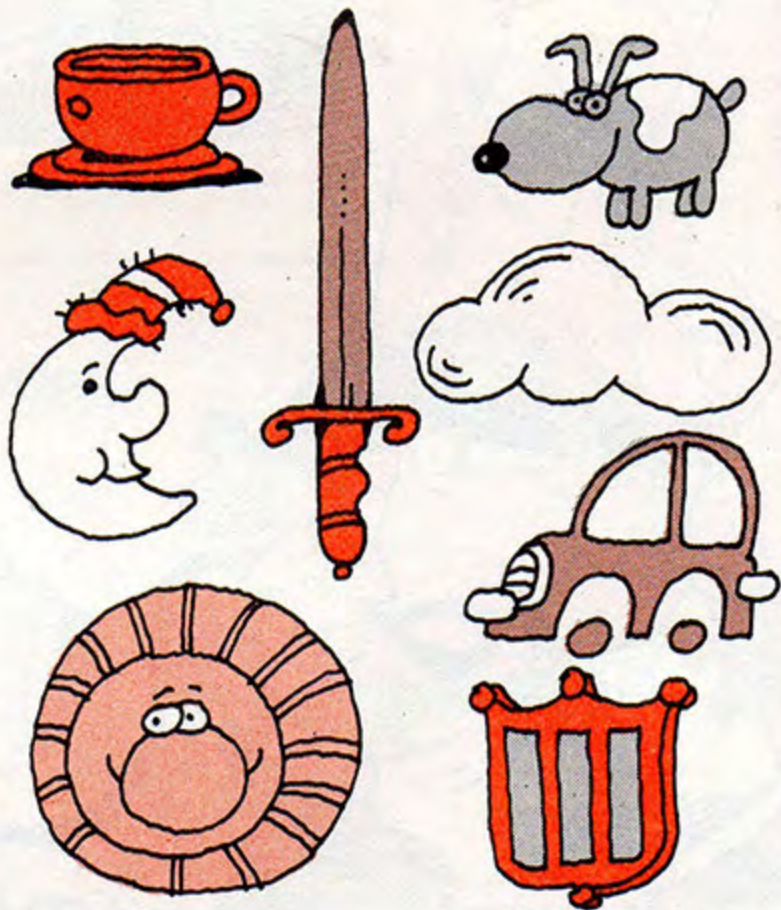

Gol de cabeza

Con las iniciales de estos dibujos se forma el nombre de un equipo de fútbol. ¿Cuál es? Esperemos que sea el cuadrito de tus amores.

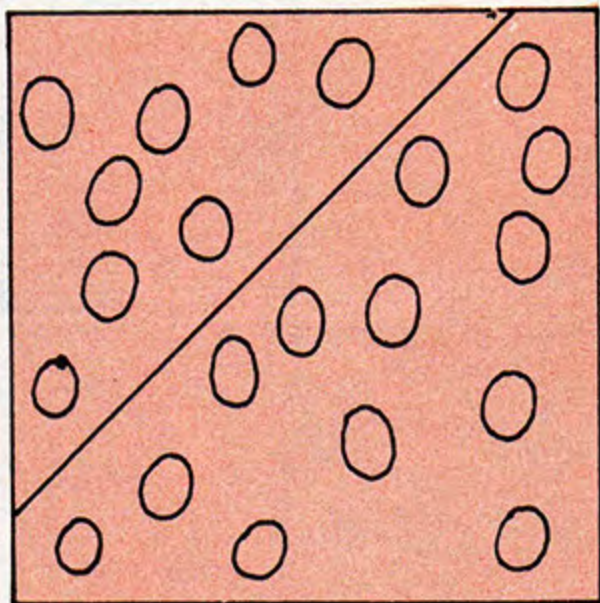

Aceitunas verdes

Este cuadrado está lleno de aceitunas. (Ñam, ñam, el Piojo Raúl se las va a comer.) Tenés que trazar dos líneas de manera que te quede dividido en 6 partes. Una de ellas debe contener una aceituna, otra debe contener dos, otra tres, y así sucesivamente hasta que la última parte contenga 6. Dale.

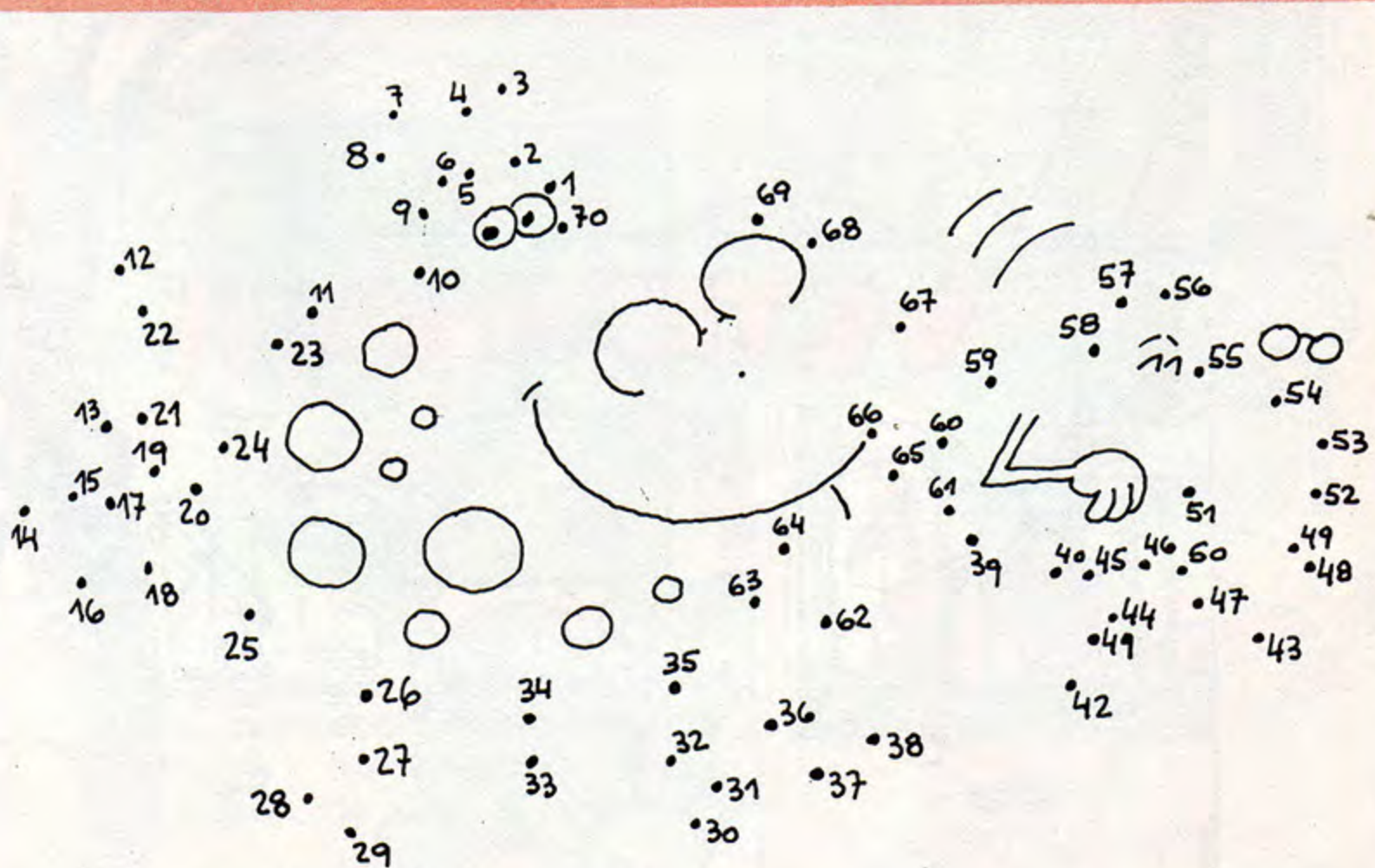

Punto por punto

Uní los números en orden que algo va a aparecer. Esto de los puntitos es medio mágico ¡Escenas como ésta nos llenan de felicidad!

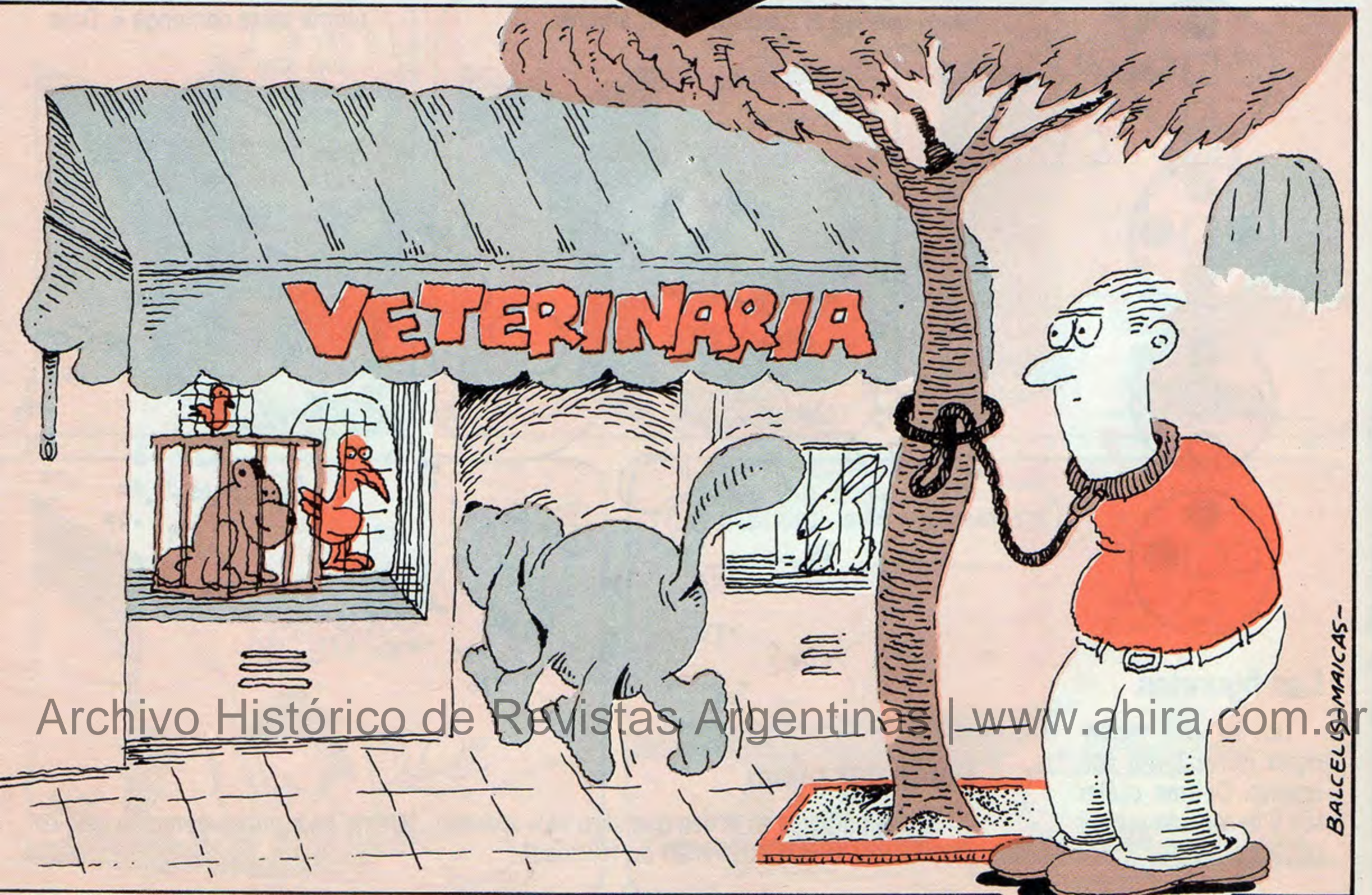
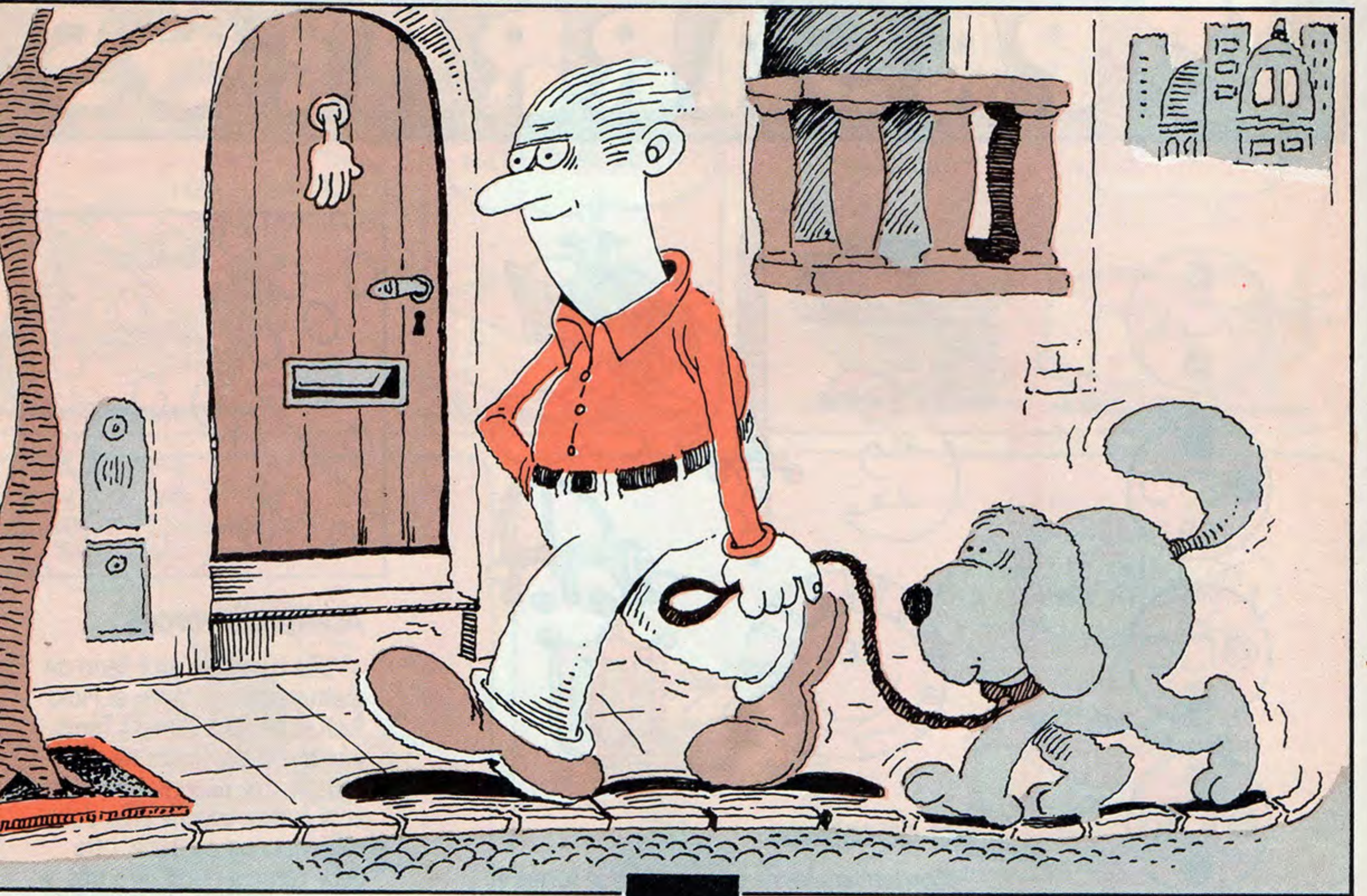



El partidazo de la página central Transpirando la camiseta

A esto se juega de a dos.

Imprescindible: tener un dado numerado del 1 al 6.

Se trata de dos equipos de fútbol con 10 fichas cada uno (que vienen a ser 10 jugadores) más los dos arqueros que están fijos. Total: 22 pataduras.

Para armar las fichas te damos un par de modelitos de camiseta. Que cada chico calque un modelito 10 veces y pinte las camisetas con los colores de su equipo favorito. Si están medio fiacas, pueden reemplazar las fichas por botones y fósforos, que ya vienen hechos.



Debe mover la ficha del casillero de modo que quede ubicada en otro inmediato cuyo número coincida con el número que salió en el dado.

O sea: si apareció el número 4, elige para avanzar la ficha rodeada por algún número 4.

5	3	5
6	● →	4
3	6	3

Prohibido avanzar hacia atrás o en diagonal. **Se avanza hacia los costados o hacia adelante** (fig. 1). Y sólo una movida por cada tiro de dado.

Si en algún tiro el dado no les permite avanzar, paciencia: el jugador pierde el turno y tira el adversario.

Las fichas no pueden caer en los huecos de otras fichas ni superponerse. Esquívenlas.

Y acá vienen los goles

El objetivo es hacer llegar las fichas hasta los casilleros marcados con el número 2 que rodean el arco contrario.

Una vez allí, tenés que sacar el 1 para convertir el gol.

La ficha-gol se saca del tablero.

Antes de empezar a jugar, pónganse de acuerdo: pueden jugar a tres, cuatro, seis goles... los que quieran. Si juegan a 10 goles, casi seguro que van a pasar varias horas con la nariz pegada al tablero.

O hasta el amanecer, o hasta la hora del pickle...



Ubiquen los jugadores-fichas en los casilleros correspondientes. (Ojo, que uno de los jugadores va a jugar con los números al derecho y otro con los números al revés. Pero en la revancha pueden cambiar de posición).

Jugando, que sonó el pito

El primer jugador lanza el dado. **Tiene que avanzar con cualquiera de sus fichas hacia el arco contrario.** Pero de esta manera:



EL DIBUJANTE METIO LA PATA

Y para meter la pata, nada mejor que un partido de pato.

En este partidazo hay 16 errores. Búsquenlos. ¡No podemos creer tantas chambonadas! ¡Si hasta nos corren escalofríos por el occipucio...!

YO SIEMPRE TOMO MATE

YO TAMBIÉN

ALFALFA

EMPANADAS LOCRO

AQUÍ HAY UNO QUE ANDA CON TROMPA

EL GUARDIAN DE ZANAHORIAS

Este disfraz es espantoso. Pero utilísimo para los chicos que tengan que cuidar canteros de zanahorias en el balcón o patio. Así que pónganse ya mismo a fabricarlo. Recorten el sombrero, la nariz y el bigote. En la nariz peguen la aleta A con el borde A. Introduzcan (metan, bah) la aleta B del bigote en el punteado B de la nariz, así se enganchan (fig. 1). Sujeta el adefesio a tu nariz con cinta adhesiva. Perfora los agujeros del sombrero (fig. 2) y pasale un elástico acorde con el tamaño de tu cabezota. Ya está.

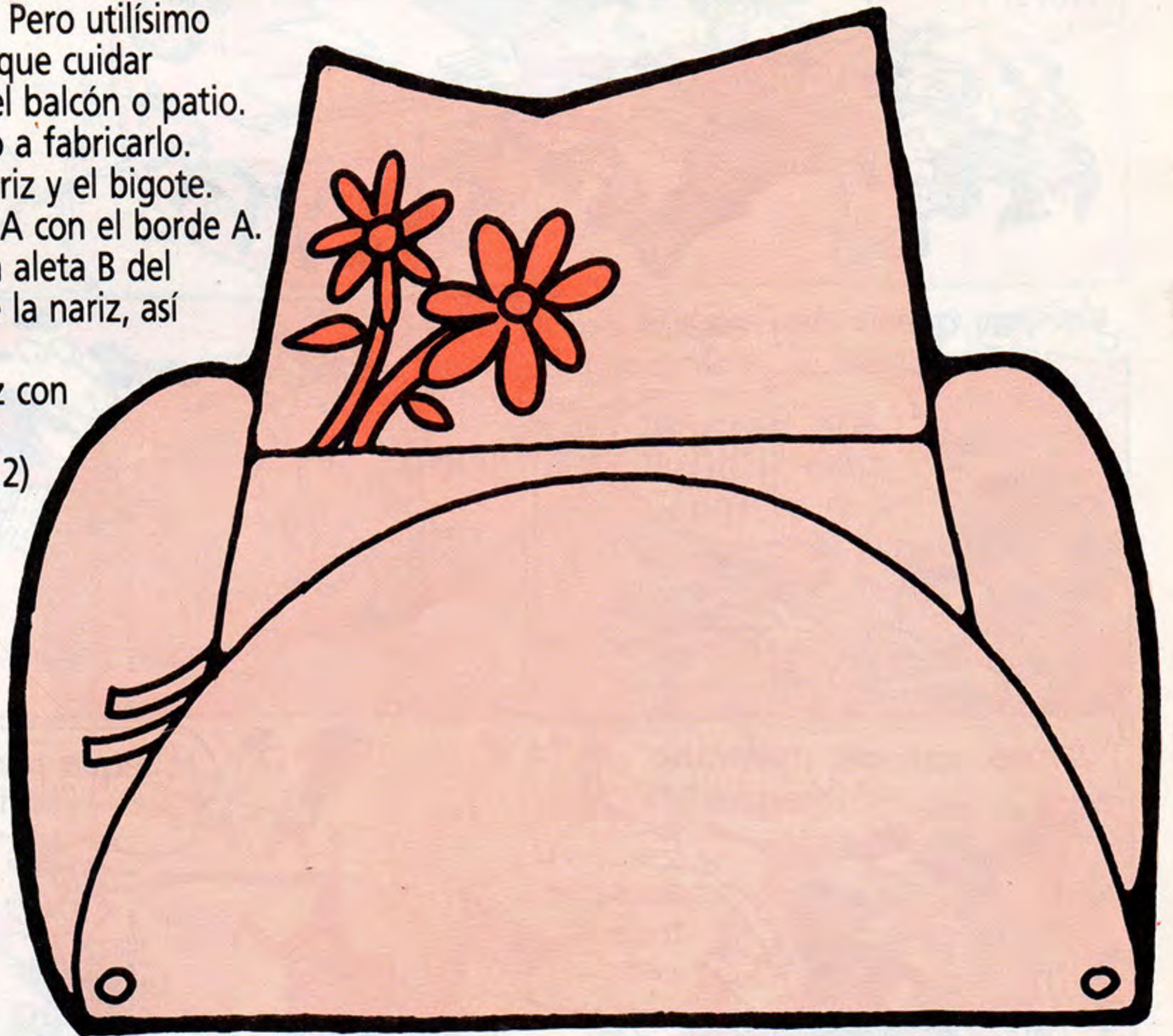

SOMBRERO



2

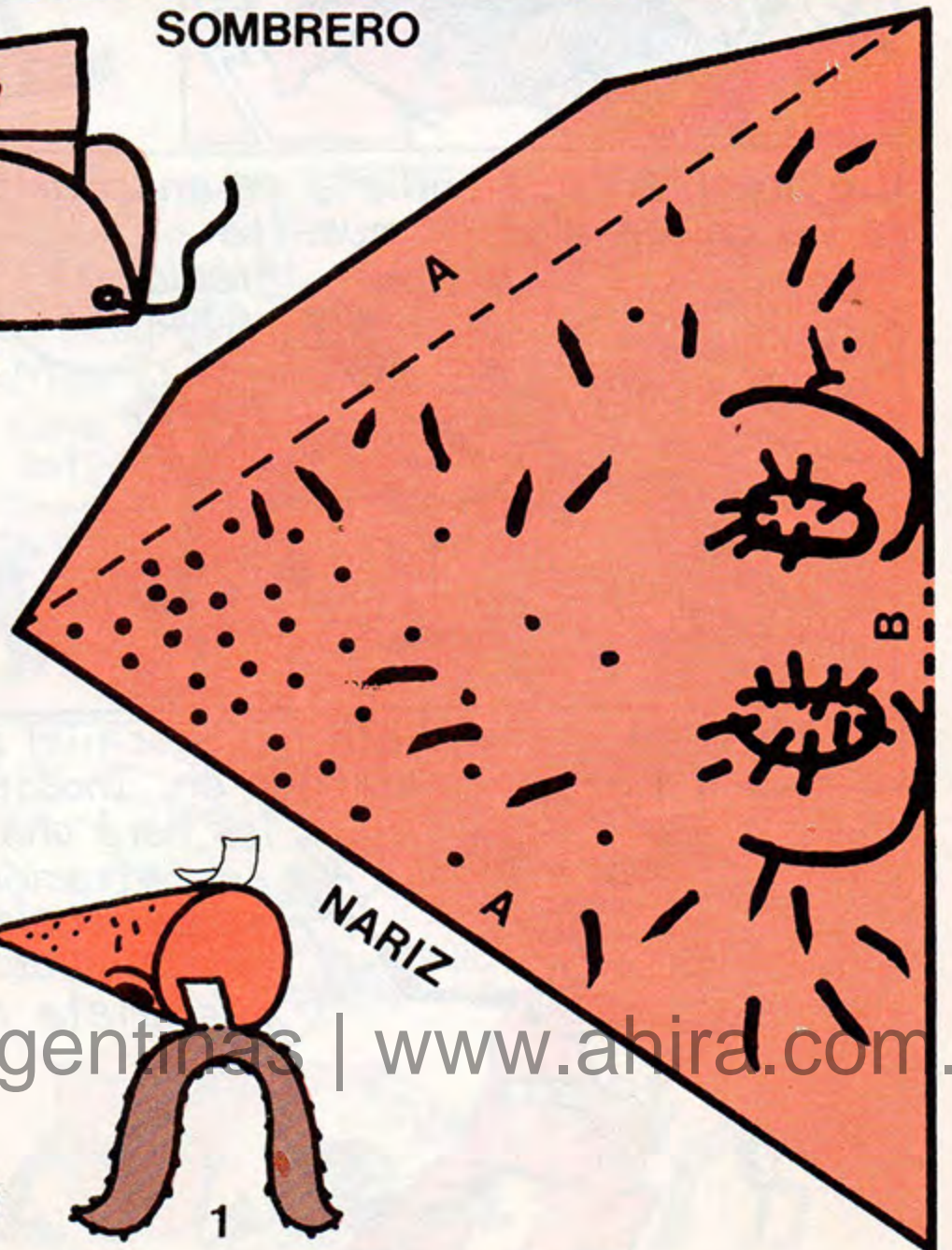

NARIZ



1

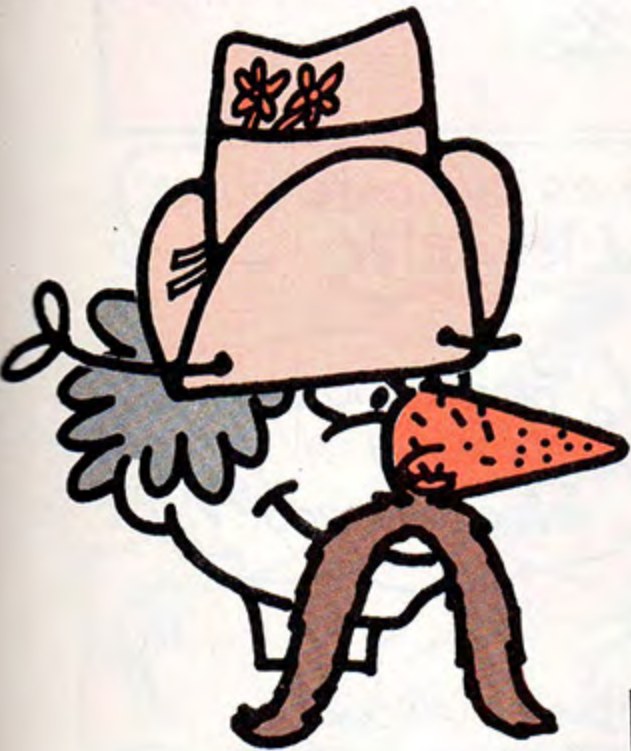

MODELO TERMINADO



BIGOTE

PIAGGI

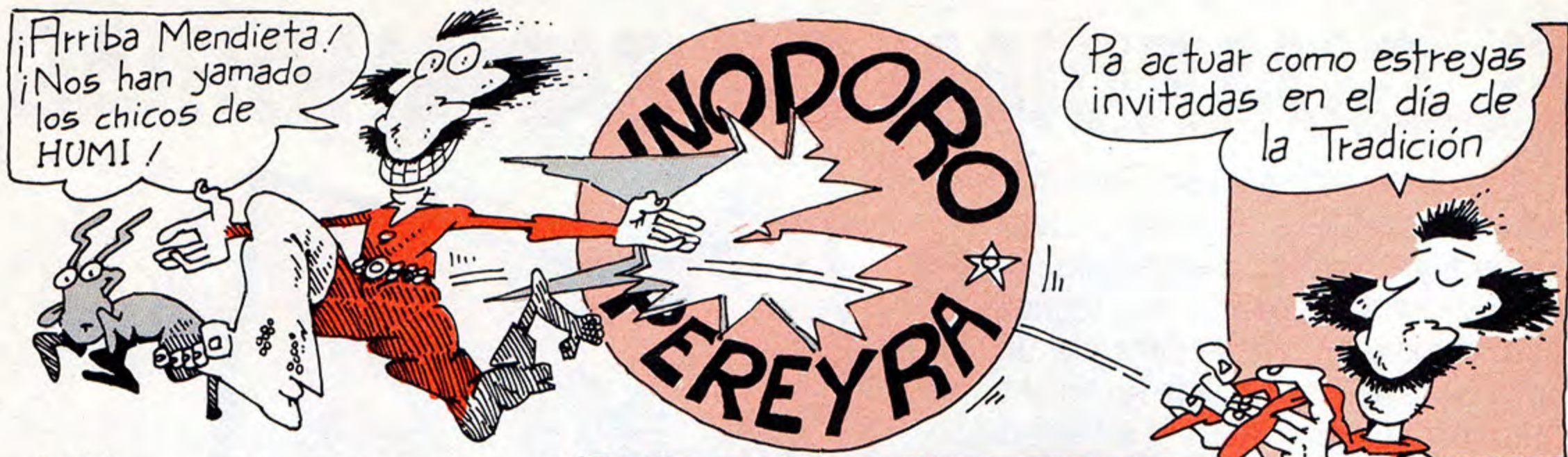

Pa actuar como estreyas invitadas en el día de la Tradición

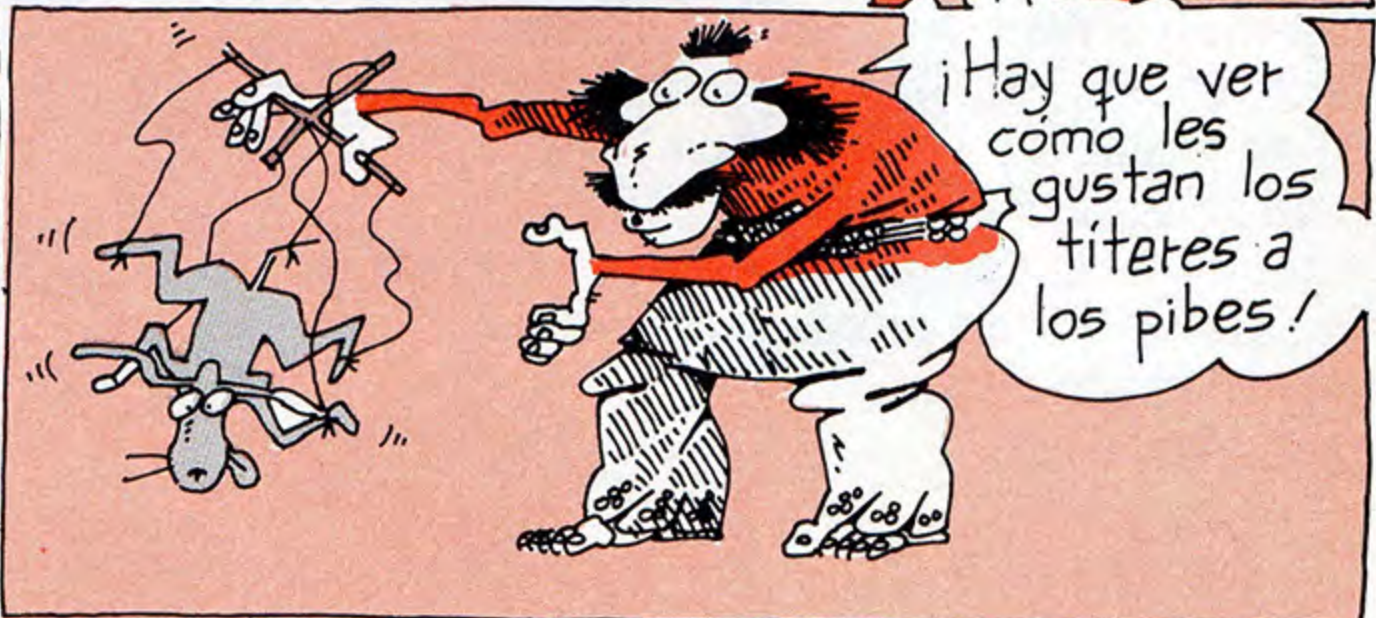

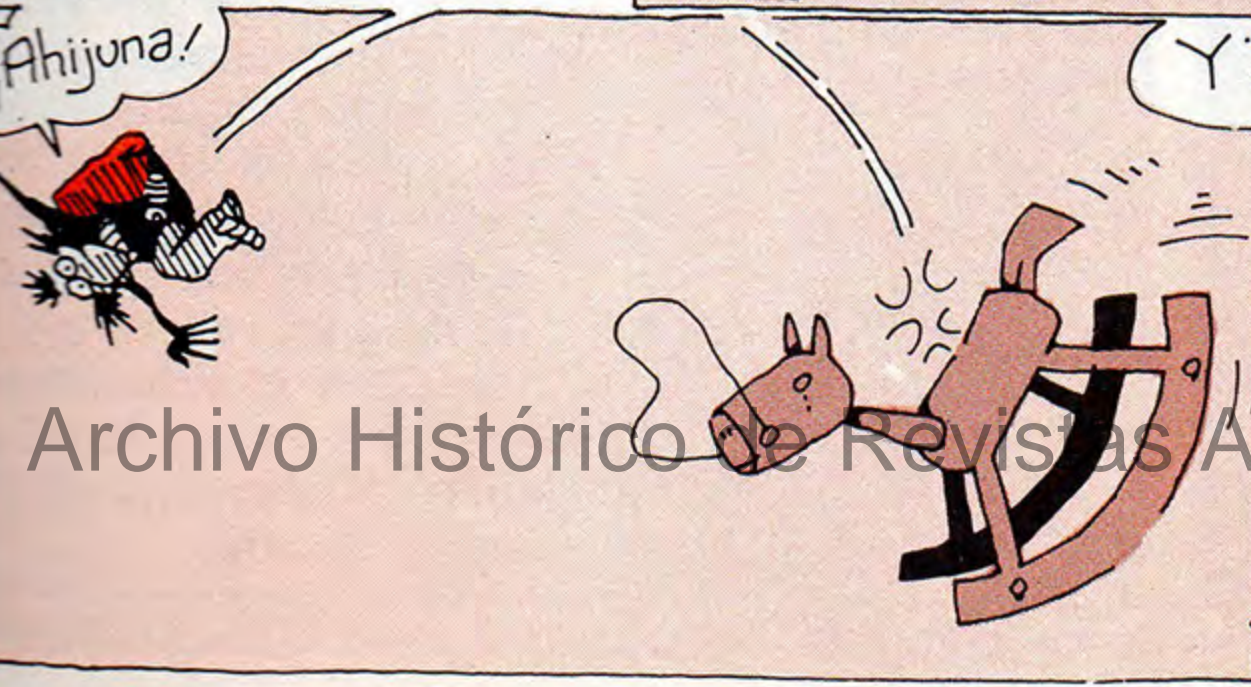
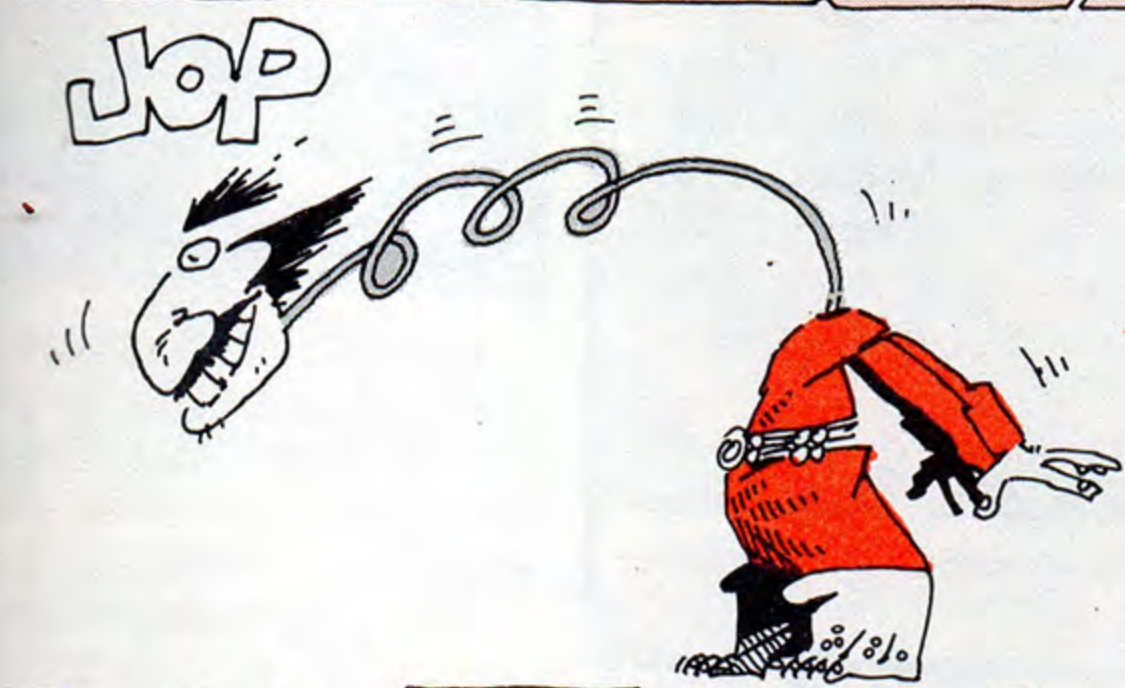
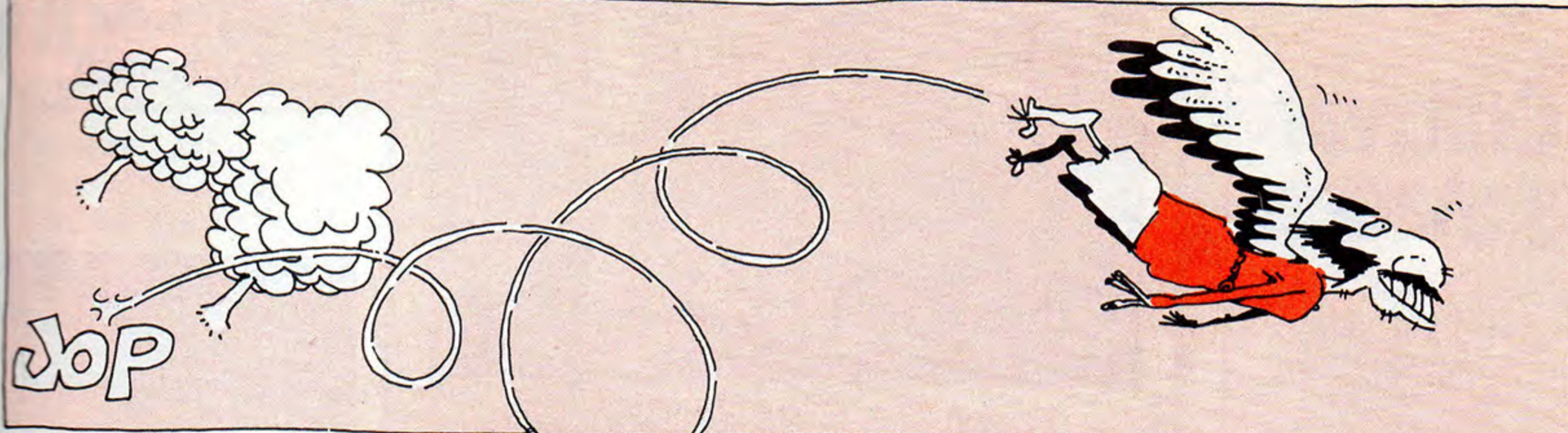

Cultivar la maceta



En esta página les recomendamos cosas para que cultiven el espiritucito y se vuelvan finos. ¡Viva la cultura, qué jorobar!

La Constitución en el kiosco

Que no es lo mismo que un kiosco de Constitución.

O sea: con el título de "El libro de mi país" han aparecido unos fascículos que contienen el texto completo de la Constitución Argentina. Se venden en los kioscos y salen cada semana.

Está clara, bien explicada... y es útil. Además viene toda dibujada. Aunque los dibujos, puaj, puij, puej, parecen hechos por Garrapié presa de un ataque de tembleque.

Después no digan que no les avisamos.



LA BROCHA GORDA

Alumnos de la escuela N° 8, Carlos Della Penna, del barrio Catalinas Sur, en la Boca, tuvieron una idea súper-loca y buenísima. Mejor dicho, la idea fue de su profesor de dibujo, Omar Gasparini: llenaron varias paredes de la calle Necochea y alrededores con pinturas hechas por ellos mismos. ¡Meta brocha!

Vayan, chicos, en patota, a ver los murales porque son buenos en serio. A lo mejor convencen a la tía Clota para que les preste la pared del living y un tarro de pintura.

ESTE DISCO ME SUENA

Pedro y el lobo
Música: Sergio Prokofiev
La voz del cuento: Alfredo Alcón



●Hágame un favor: con las orejas bien limpias, escuchen este disco. Es un cuento con música o música con un cuento, como más les guste.

Los protagonistas son Pedro, un gato, un pato, un abuelo, un pajarito, un lobo y un cazador. De toda esta dulcísima ensalada, salió una de las historias más lindas que vienen escuchando los chicos desde hace mil años. ¡No se la van a perder justo ustedes!

GRATIS

Gran encuentro gran en el Microestadio de Atlanta. Hay juegos, bailes, coros, bandas, actividades creativas, plásticas, kermesse, biblioteca, rincones musicales, patín, espectáculos y cosas tan sencillitas como filatelia y ajedrez. En fin, que hay pa' todos. Ocurre todos los domingos de 10 13 hs. y de 14.30 a 18. Eso hasta el 10 de diciembre, hay que apurarse.

PRÓXIMAMENTE EN ESTA SALA: ET EL EXTRATERRESTRE



Los "brolis" no muerden

Título: Los animales
Autora: Lucía Solana
Colección: Cuento Móvil 2

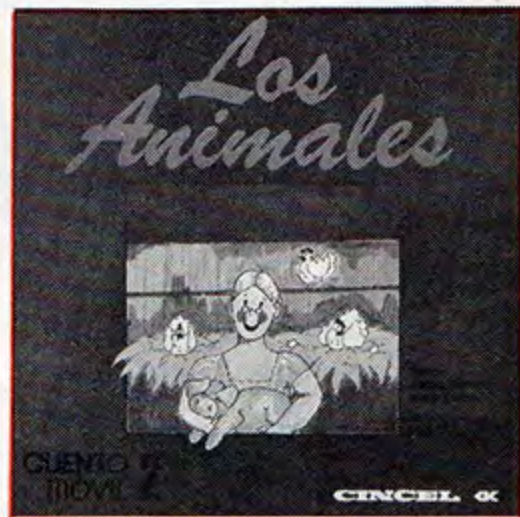

●Este es un libro rarísimo: ¡se mueve todo! Se arma, se desarma, se combina y se descombina. También se lee, por supuesto. La historia es cortita y habla del granjero Mauro, su mujer Fina, su perro Tano y todo el bicharraquerío que cuida en su campito. También tiene adivinanzas, versos y juegos para que se descroqueten y se entretengan. Fíjense bien en la vaca que come flores.

Título: Cuento de primavera
Autora: Jill Barklem
Editorial Bruguera



o¿Ustedes conocen la historia del ratón Alfredo, que se levantó una radiante mañana de primavera y se puso a tocar la flauta en la escalera para romperle los tímpanos a la señora Manzana, que preparaba pan tierno, pastelillos caseiros y mermelada de moras? Bueno, si no la conocen, no sé qué están esperando para leer este libro. Porque de eso se trata. ¡Y además los dibujos son un bizcocho!

EULATO

Un cuento de Ricardo Mariño

Dibujos: Jorge Sanzol

Era un huevito muy extraño. No era de mosca, ni de robot, ni de avestruz. Dos lados rojos, dos lados verdes, dos lados azules: un huevito cúbico.

Lo encontraron las hormigas al amanecer. Ellas van y vienen llevando comida al hormiguero. Cuando se encuentran se dan un beso y siguen. ¡Son tantas!

El primero en verlo fue Quico Hormiga: ¡Eh! ¡Miren esto! ¡Miren! En pocos minutos el huevito cúbico estuvo rodeado de curiosos: Manila Luciérnaga, Lulo Grillo, la Araña Francisca, el Ciempiés, todo el mundo, y por supuesto las 300.044 hormigas.

De pronto, mientras observaban el extraño huevito, éste empezó a romperse en uno de los lados, en el lado verde.

–*Miren, che, miren* –exclamaba entusiasmado Lulo Grillo. Después de romperse el lado verde, se abrió también el lado azul y enseguida el rojo.

–*¡Uhh! ¿Qué sale de ahí?* –preguntó el Ciempiés, moviendo 45 de sus patas izquierdas.

–*Es un pájaro* –opinó seriamente la Araña.

–*No. Es una ranita* –observó la Pulga Amanda– *...pero distinta.*

–*Para mí que es un pichón de OVNI*

–comentó muy seguro el Grillo y ya estaba por iniciar su famosísimo discurso sobre “Vida en otros planetoides”, cuando lo interrumpió la señora Abeja:

–*Yo no sé qué es... pero por la cara, seguro que tiene hambre.* Enseguida vuelvo –agregó.

Al ratito la señora Abeja estaba de vuelta con un dedal lleno de miel. El bicho salido del huevito cúbico se comió gustoso y de una sola vez toda la miel. Enseguida le trajeron otro dedal y lo devoró relamiéndose. El recipiente que siguió fue una tapita de gaseosa rebalzante de miel. Finalmente se escuchó que decía: –*¡Oink... oink... oink!* –e hizo una mueca, como satisfecho. Todos rieron.

Para el fin de la tarde entre todos los bichos del barrio le habían conseguido una casita, al lado del canasto del bichocanasto, en el bajo N° 15 del árbol, y además, un nombre medio difícil pero simpático: *Eulato*.

Al día siguiente todo el mundo se levantó temprano para ver a Eulato. Ese día comió cuatro dedales de miel y tres tapitas. Era la atracción del barrio. Los grandes no hablaban de otra cosa y los chicos iban a verlo a cada momento e imitaban sus gritos.

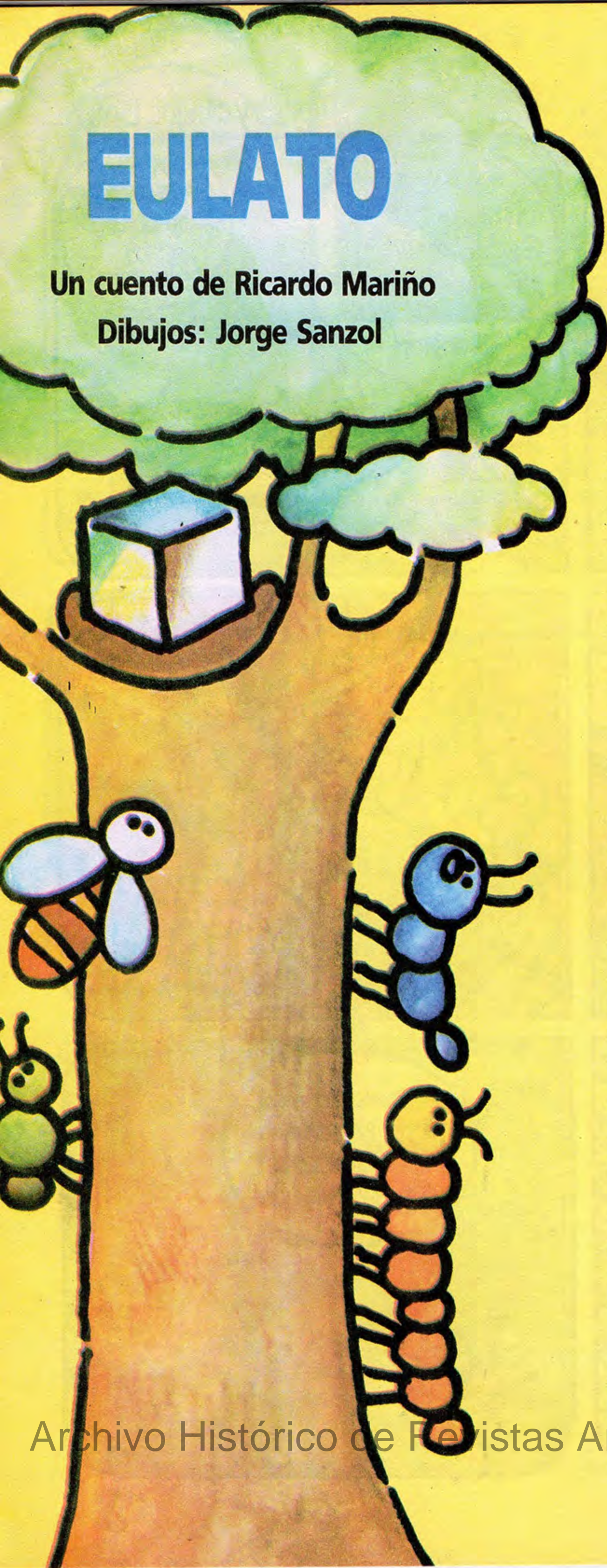

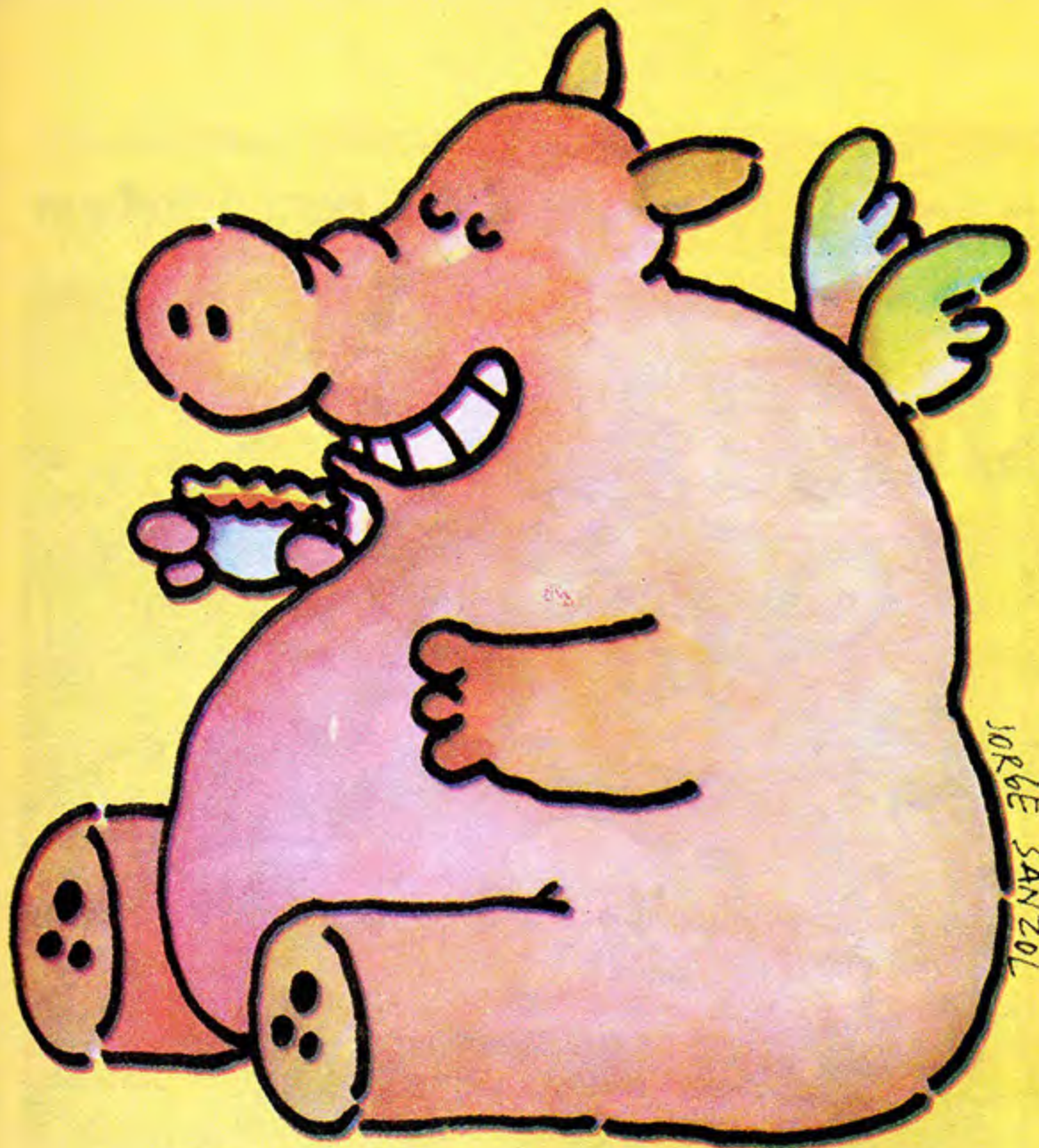

Al tercer día comió el doble, al cuarto fue necesario agregar a sus alimentos miguitas de pan traídas por las hormigas. En el quinto hubo que sumar, además, algunos granos de girasol prestados por vecinos de otra planta cercana y trocitos de ciruela conseguidos por el ciempiés. Era mucho trabajo, sin duda, pero lo olvidaban cuando por fin escuchaban a Eulato sonreír satisfecho: *Oink... oink*.

Para la semana siguiente había crecido varios centímetros. Lulo Grillo anunció entonces que enseñaría a cantar a Eulato. Se sentó ante su atril y entonó una y otra vez "Grrrrllll...", poniendo esa cara que ponen los grillos cuando cantan.

—*Oink... oink... oink!*—repetía Eulato con una sonrisa. Después de varias horas Lulo Grillo se marchó furioso.

Al día siguiente, enterada del fracaso del grillo, la Araña Francisca quiso enseñar a tejer a Eulato.

Francisba iba y venía con los hilos, los subía y bajaba, los entrecruzaba y anudaba, volvía a subirlos y a bajarlos. Cuando Eulato tuvo que repetir el ejercicio no hizo más que enredarse y cortar hilos, quedando trabado entre ellos sin poder salir. También Francisca se alejó protestando cuando pudo librarlo del enredo.

Mientras tanto Eulato crecía y crecía, haciendo que cada día fueran necesarias más cosas para alimentarlo. Ahora eran semillas, ramitas de hinojo, porotos, granos de trigo. Cada día se levantaba más grande.

Un día, temprano, todos oyeron gritar y quejarse al bichocanasto. Eulato había estornudado y la fuerza del estornudo había sacudido de tal modo la rama que el bichocanasto cayó al suelo con canasto y todo.

Eulato crecía y crecía. En otra oportunidad quiso saltar de una rama a otra, jugando, y aplastó la casita de la familia Avispa.

En el barrio todos estaban preocupados. Ahora, después de un mes, Eulato había crecido tanto que a cada paso suyo todo el árbol se sacudía; si quería jugar, las ramas se doblaban y todo el mundo temblaba de miedo.

Hasta que un día todos los bichos del árbol se reunieron para ver qué hacían con Eulato. Las opiniones, en general, coincidían en que debía irse a vivir a otro lado. Pero de pronto, en medio de la reunión, alguien gritó: —*¡Allá! ¡Miren, miren!*

—*¡Uhh! Es igual a Eulato*—dijo la Luciérnaga Manila.

El bicho igual a Eulato se había parado sobre el tapial y desde ahí gritaba: —*Oink. oink*—. (Igual a Eulato pero con "h").

Eulato, por su parte, contestaba: —*Oink, oink!*

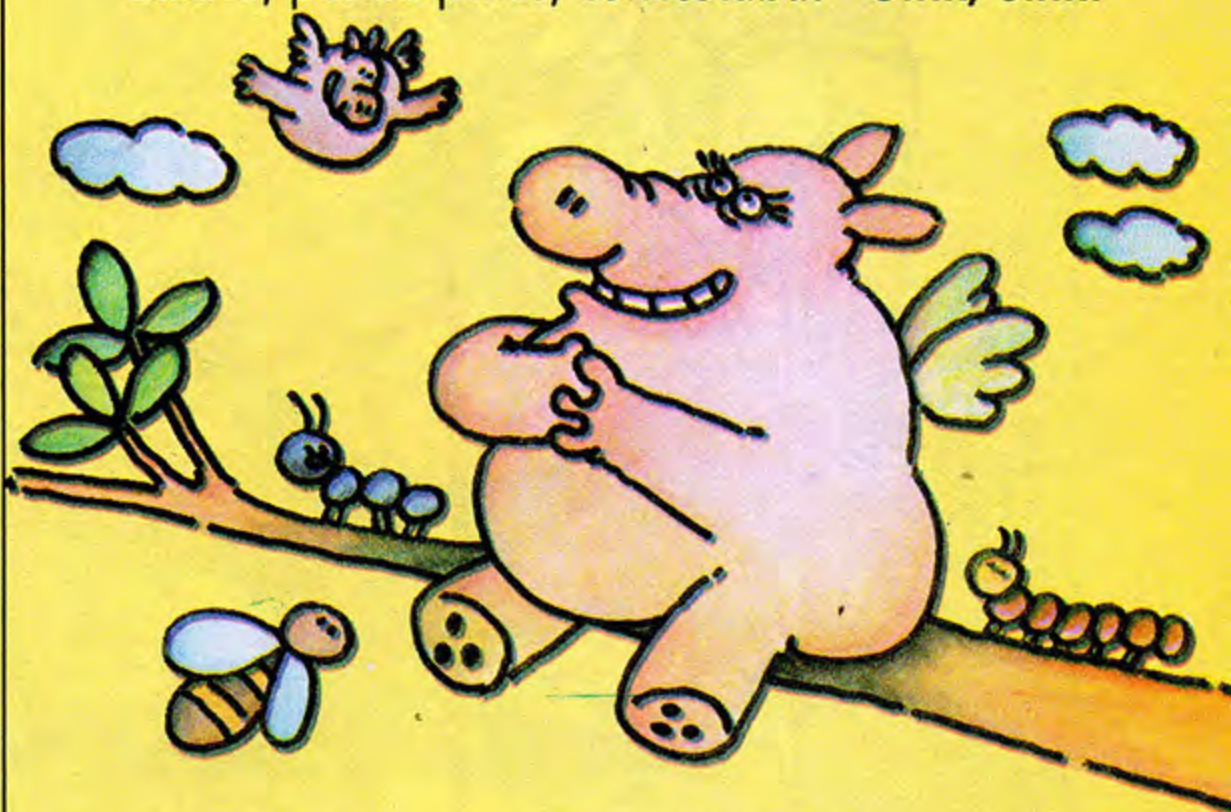

Al ratito, después de agitarse y tomar carrera en la rama, Eulato salió volando. Dio tres vueltas alrededor del bicho igual a él, y juntos se fueron volando hasta que de tan lejos parecían dos pequeñísimas manchas del cielo.

—*Chau Eulato*—lo saludaron todos—. *¡Que te vaya bien, Eulatito!*

Más tarde, cuando volvían a sus casas, el hijo menor de la Gusana miraba hacia el lugar donde Eulato se perdía de vista, y preguntaba:

—*Che, má, ¿qué bicho era Eulato, eh?*

Ricardo Mariño

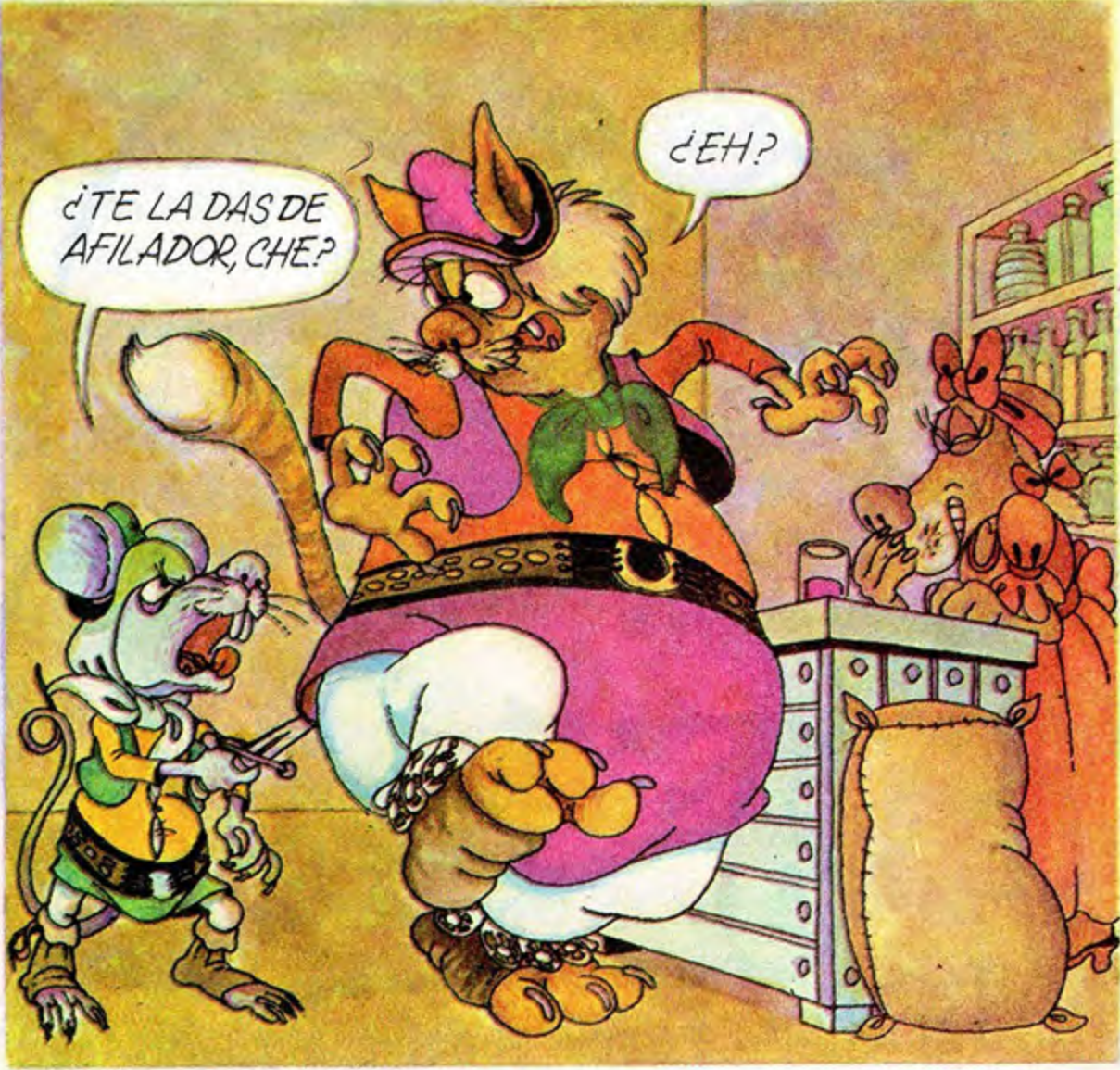
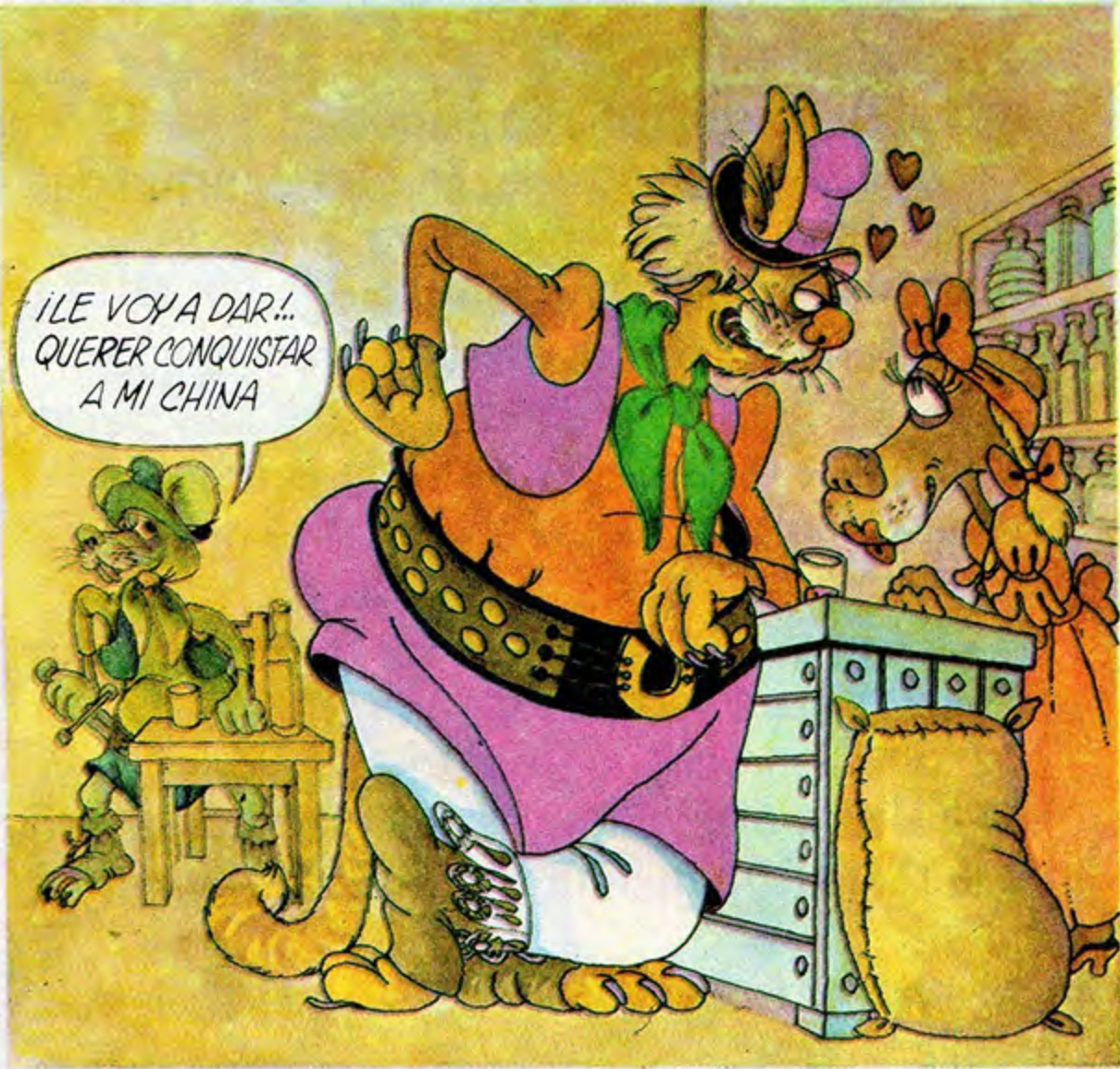

Victoriano

Los divagues de la abuela Melania

LA CENICIENTA Y EL ZAPATITO



Eso de que a la Cenicienta la madrastra y las hermanastras malas y feas la tenían hecha una harapienta, la mandaban a lavar la ropa y los platos, baldear el patio y sacar a la vereda el tachito de basura, yo lo creo. Que les llegó la invitación para ir al baile del palacio, se fueron las otras y ella se tuvo que quedar, también lo creo. Que vino el hada, la tocó con la varita mágica e ipsofacto la Cenicienta se vio vestida de rasos y tules, el hada tocó

con la varita un zapallo que se convirtió en una carroza de oro, a siete ratones que se transformaron en siete caballos de lo más chetos, todo eso me lo creo y además me copa bien copada. Pero lo que no me creo aunque me lo juren, es que la Cenicienta se haya ido al baile con zapatos de cristal, porque con zapatos de vidrio no se puede bailar de duros que son y encima se rompen de nada. Por lo tanto, ese asunto de la Cenicienta, es un cuento.

María Elena Togno

...de la historia del deporte

EL "TLATCHLI"

(La pelota se inventó exactamente en el año del jopo)

Ya sabemos que no se puede pronunciar, pero así son las cosas. El "tlatchli" (léase "tlatchli") era el más evolucionado de los deportes indígenas. Lo practicaban los aztecas, nada menos.

La cancha para jugar a esta cosa rara medía 34 m de largo por 10 m de ancho. Lo que da una forma rectangular, se imaginan. Pero no, en realidad se angostaba en el medio y se parecía a una doble T.

La rodeaba una pared de unos 3 m de altura.

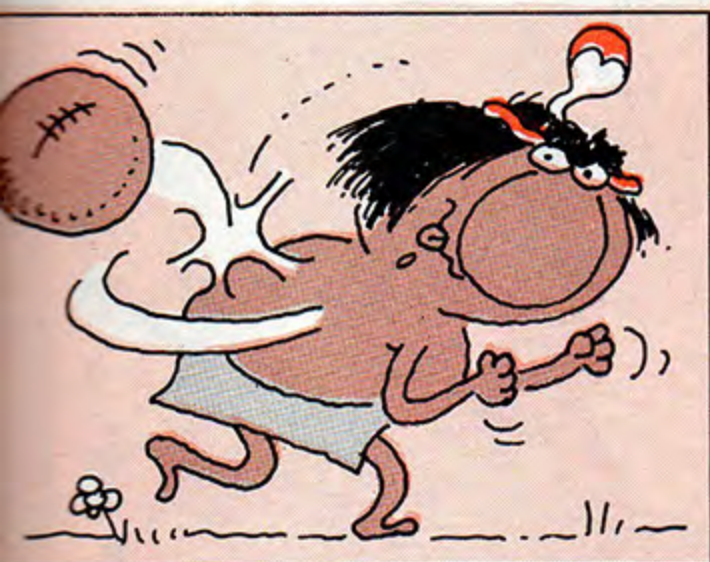

El juego consistía en arrojar de un campo al otro una pelota de caucho macizo que pesaba 3 kilos y medio. Semejante pelota se golpeaba con la espalda, las nalgas o la cadera (¡qué bien hubiera jugado mi tía Clota!). De modo que la posición normal de un jugador era la de esperar la pelota de



espaldas y saltar en cuatro patas hacia ella para lanzarla.

Para que la pelota rebotara mejor se ponían sobre el traste un cuero muy tirante. En algunas ocasiones agregaban un equipo especial, parecido al de los jugadores de hockey sobre hielo: una defensa en la cabeza, una máscara de trenzado resistente en la cara, guantes, defensas en los antebrazos, rodilleras y una pechera de cuero. Parecían una mezcla de Frankenstein y matambre.

Una de las alternativas del juego era hacer pasar la pelota por uno de los dos aros que sobresalía de cada pared en la parte estrecha de la cancha. En este caso, ganaba el partido el que lograba hacerlo (¡varón!).

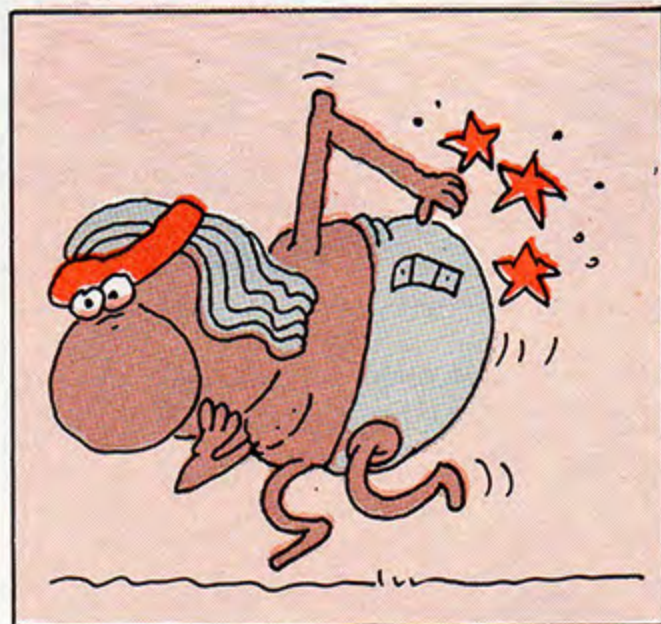

También ganaba el partido el equipo que lograba arrojar la pelota fuera del campo contrario.

Los partidos solían durar una hora sin entretiempo. Los jugadores quedaban todos rotos y con la lengua afuera.

No había control 'antidoping'.

En el año 1529 se hizo una demostración de este juego en la corte del rey Carlos V.

Carlos V dijo: "Muy bien, muchachos".

TALÓN

de ¿Cómo diablos funciona esto?

(se puede recortar y guardar, para consultar en el momento oportuno —siempre los hay)

LA ABROCHADORA

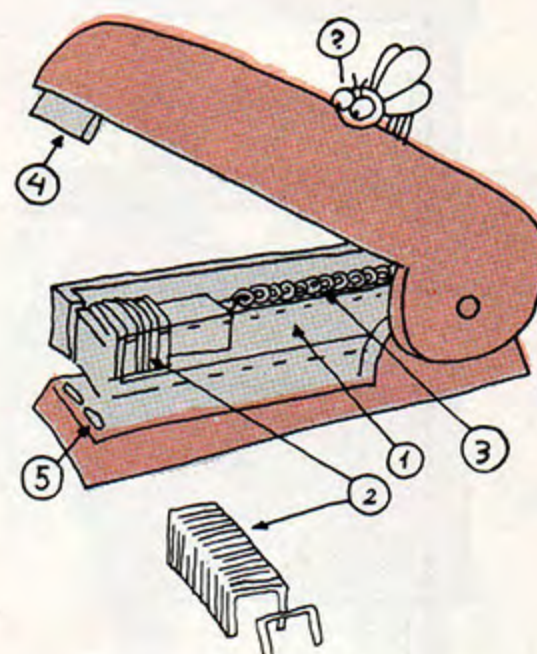

- 1 Se destripa así:
Adentro hay un riel (1) sobre el que corren los ganchitos (2) empujados hacia adelante por un resorte (3). El brazo tiene una pieza de metal que baja el ganchito (4), y en la base hay dos hendiduras.

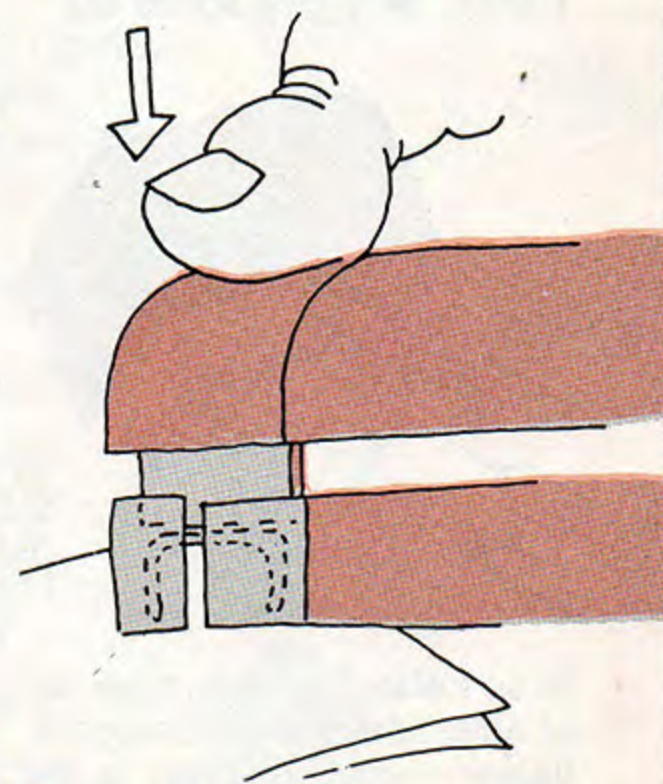

- 2 Al bajar el brazo la plancha de metal empuja el ganchito hacia abajo.

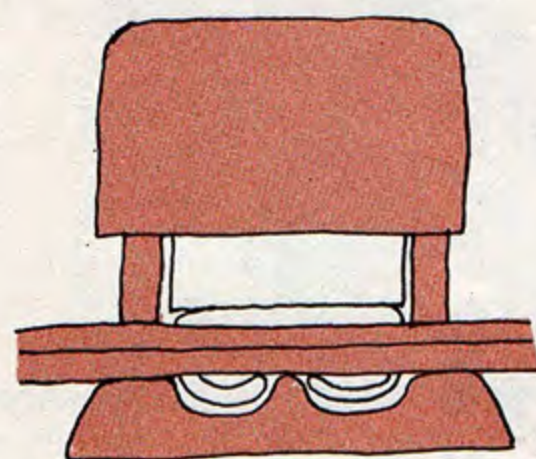
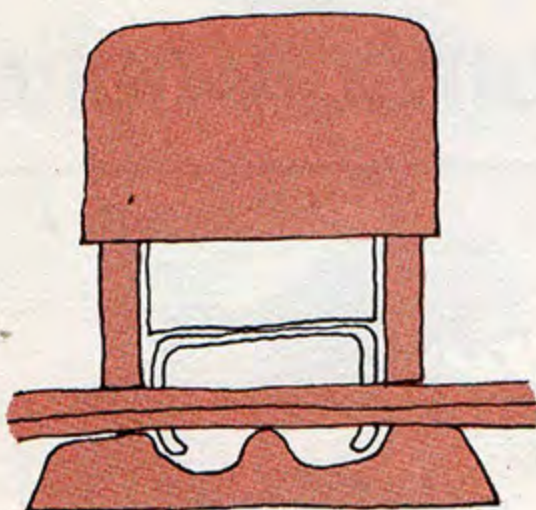
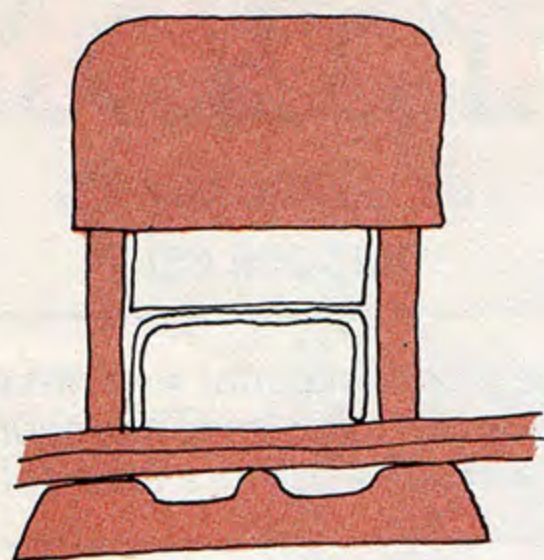

3 El ganchito choca en las hendiduras de la base y se dobla (si le ponés un papel en el medio, se cierra sobre él).

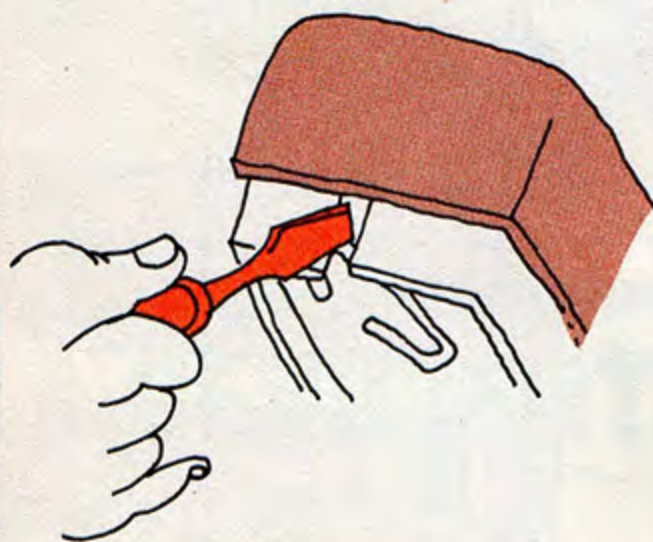

4 Si se traba, hay que empujar el atrasado con un destornillador para dar paso a los otros (esto puede pasar porque el brazo apoya mal sobre el riel, fijate).

BESPI

¡¡BROOM!!

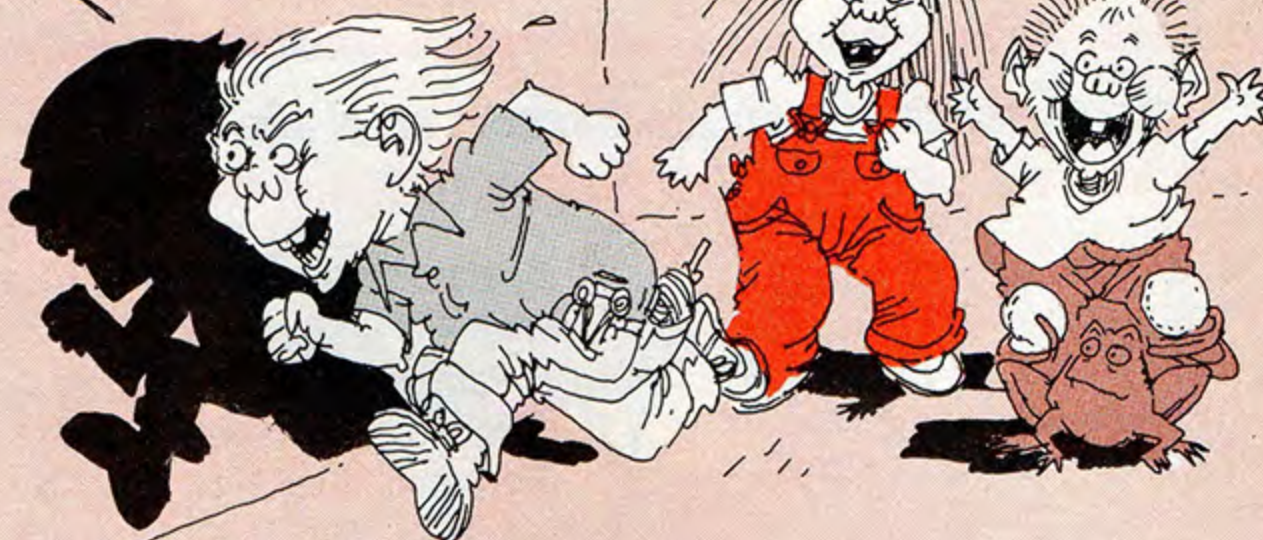

¡A QUÉ ESTAS JUGANDO, TOTO?

¡BWOOM!
¡YO TAMBIÉN QUERO!

¡PUFF...PUFF! ¡ESTOY CORRIENDO CARRERAS CON MI SOMBRA!

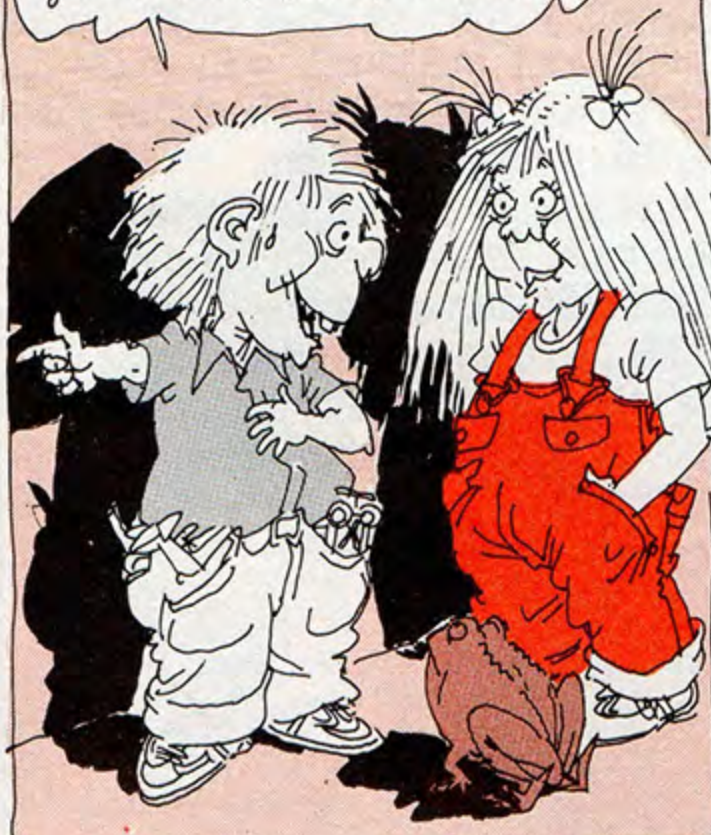

¡JA-JA! ¡QUÉ TONTO!
¡SI LA SOMBRA ES TUYA Y CORRE IGUAL DE RÁPIDO QUE VOS!

¡JE-JÉ!
¡TOTO TONTO!



¡JA-JA, UN PEPINO! ¡CUANDO CORRO PARA ALLA, ELLA ME GANA POR UN CACHITO...!

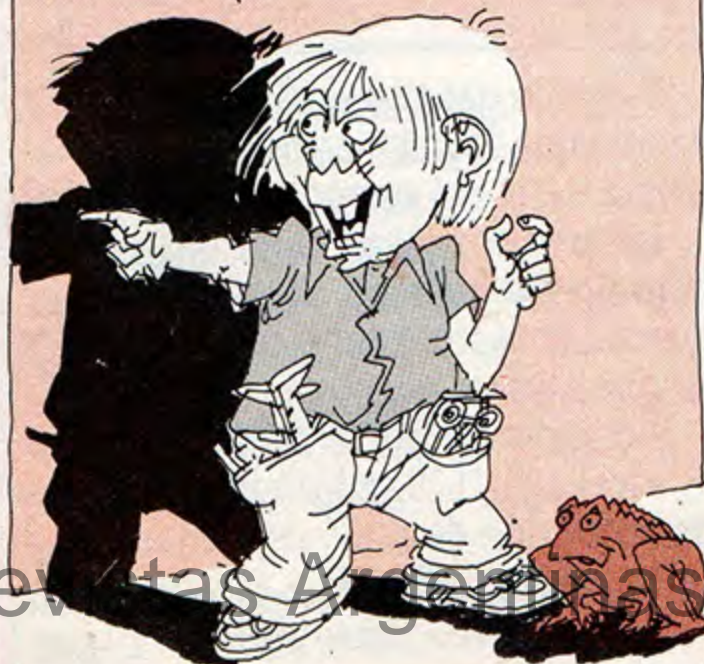

... ¡PERO CUANDO CORRO PARA ESE LADO YO LE GANO! ¡JUGAMOS TRES CARRERAS Y YO GANÉ DOS!

¡JE! ¡TE PISO LA SOMBRA, MARIELA





ALFREDO GROUNDON WHITE

SOLUCIONES

PASARRATOS

Las figuretas

El 5 y el 7

Gol de Cabeza

Platense

Aceitunas verdes

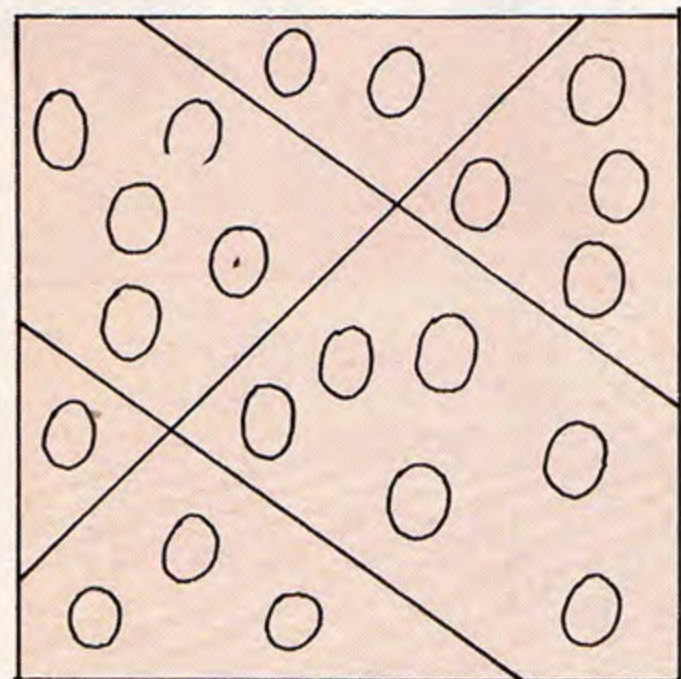

- 9- ¡Un elefante en la cancha!
- 10- Una escalera de salida de vestuarios en la cancha
- 11- Hombre con cabeza de caballo
- 12- Caballo con espuelas
- 13- Vía de tren
- 14- Moño en la cola del caballo
- 15- Montura con dos pares de estribos
- 16- Caballito con patas de madera

Una pifiadita

En el número 5 de **Humi** nos mandamos una de las nuestras. Pusimos que Marcelo Alexandre es basquetbolista y resulta que es ciclista. ¡Daba lo mismo decir que era bombero o dešhollinador!

Por suerte, en el álbun de los figurones está bien.

Mil perdones, por el error. Ya la emplumamos a la redactora. ¡Qué más podemos hacer!

Otra pifiadita

¡Y en el mismo número 5! El cuento intitulado "El discurso del gallo preferido" no es de Oche Califa sino de Ricardo Mariño. Nos enteramos de que Oche entra a la redacción en puntas de pie y firma cosas ajenas. Mariño le pegó con una pluma cucharita.

EL DIBUJANTE METIÓ LA PATA

- 1- Un señor de brazo largo (tipo chicle)
- 2- Reloj en la cincha del caballo
- 3- Caballo con ubre
- 4- Jinete montado al revés
- 5- Caballo con patas de juguete
- 6- Tipo atado a un palenque
- 7- Caballo con vincha de tenista
- 8- Gaucho con camisa y corbata puestas al revés

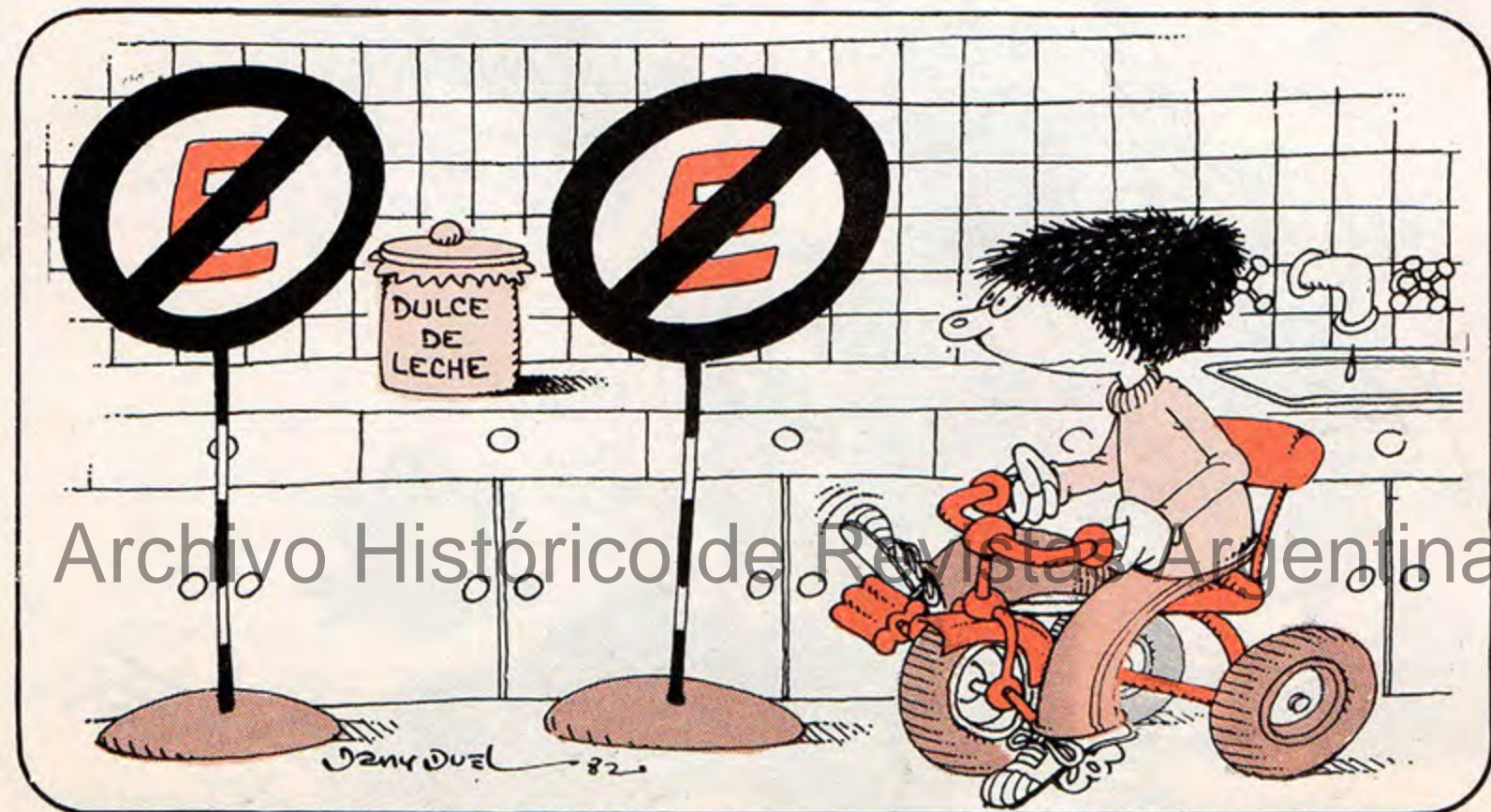

EQUIPO

Director Editorial

Andrés Cascioli

Directora

Laura Linares

Director Estético

Raúl Fortín

Secretaria de redacción

Leticia Uhalde

Jefe de arte

Pablo Colazo

Redacción

Ema Wolf

Diagramación

Juan Manuel Lima

Barra brava de HUMI

Carlos Nine, Carlos Trillo, Roberto Fontanarrosa, Inés Fiore, José Luis Salinas, Salvador Ferla, Miguel Angel Milanese, Limura, Grondona White, Sanyú, Izquierdo Brown, Oche Califa, Ricardo Mariño, Estela Piaggi, María Alcobre, Marín, Maicas, Tabaré, Daniel Montserrat, Gustavo Roldán, Violeta Carilla, Mario Yenaccaro, Cristina Tomson, Laura Roldán, Carlos Yujnovky... y los que nos comimos el número pasado (en éste no): Alicia Zelicman, Arturo Diéguez, Susana Bricceto, Sandy Gutkowsky, y el Taller Galileo Galilei. En fin, es todo.

Coordinación General

Juan Zahlut

Producción Gráfica

Carlos A. Pérez Larrea

Armado

Alejandro Turiansky, Fabián di Matteo, Fernando Brenner, Oscar Pereira Duarte

Coordinación Gráfica

Eduardo Mileo

Asistente de dirección

Nora Bonis

Corrección

Elvira Ibargüen, Emma Vázquez, Cristina Rotania

Laboratorio

Eduardo Barrera, Miriam Varela, Laura Porcel

Publicidad

Carola de la Fuente, Oscar Deutsch

Director Comercial

Ricardo Portal

Director de Ventas

Dr. Rubén Alpellani

Gerente Administrativo

Jorge Orfila

Asesor Legal

Dr. Eduardo Miranda

Fotocomposición

Photo Lettering S.A.

HUMI, HUMOR Infantil, revista quincenal N° 6. Editada por Ediciones de la Urraca S.A. -Salta 258- Buenos Aires - Argentina.

Registro Nacional de la Propiedad Intelectual en trámite. Prohibida su reproducción total o parcial. Derechos Reservados. Distribuidora Interior: SADYE S.A.C.I. Belgrano 355, Capital Federal. Distribuidores Exterior Cielosur Editora S.A.C.I. Casilla de Correo 4504. En Capital Federal: Machi y Cía. S.R.L. Carlos Calvo 2426. Buenos Aires. Dirección: Andrés Cascioli. Ejemplares atrasados: su precio de venta al público será igual al precio de la última edición circulante.

Octubre 1982

Recortá la página por la línea de puntos y coleccioná las láminas de animales con todos los datos sobre su vida y costumbres (del otro lado).

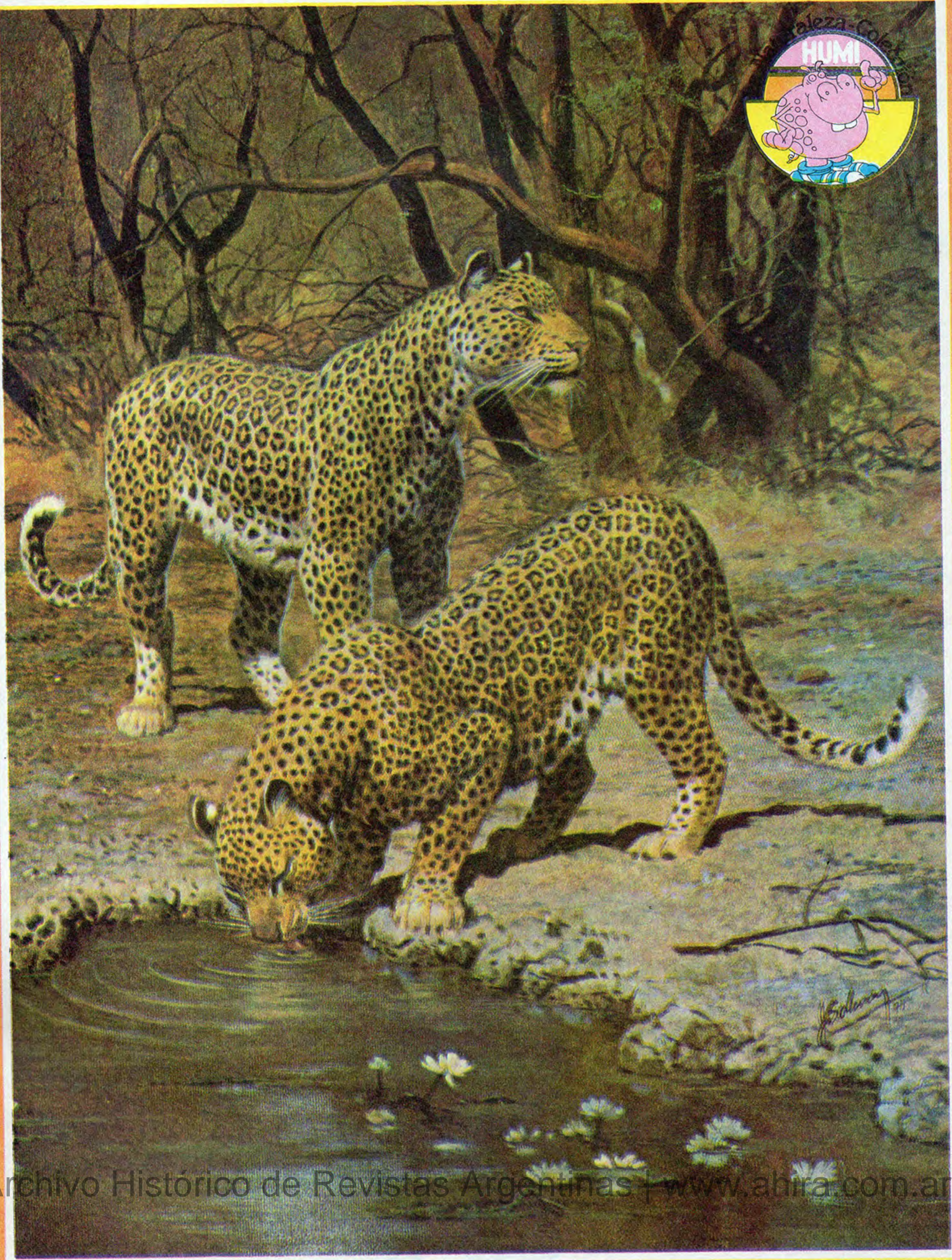

EL LEOPARDO

Pertenece a la distinguidísima familia de los félidos. De ahí que lo hayan bautizado "felis pardus". Lo de "pardus" es por las manchas, se entiende.

Es mamífero y carnívoro.



Lo pueden reconocer por estas señas:

Largo: 1,50m sin contar la cola.

Peso: 50kg los muchachos y 40kg las chicas.

Color: blanquecino en el pecho y vientre, y rojizo con manchas negras y redondas en el resto del cuerpo.

Robusto, patiocorto y de orejas redondas.

UN ANIMAL QUE COME ALTO

- Los leopardos no se encuentran acá a la vuelta. Su área es toda África (a excepción de la parte central del Sahara) y Asia Meridional desde Turquía hasta el Ussuri.

- En las zonas donde el agua escasea, puede aguantar hasta tres días sin tomar ni un sorbito. Es por eso que se adapta bastante bien a los desiertos.

- Casi siempre anda solo. Pero a veces se junta con un amigo y cazan juntos.

- Para el leopardo es importantísimo tener una zona propia donde nadie entre a cazar sin su permiso (más o menos, unos 10 km²). ¿Y saben lo que hace el puerco para que nadie pase? Marca los límites de su territorio con pis y caca, y rasguña con sus garras la corteza de los árboles. Como para decir: aquí estoy yo y éste es mi barrio. Además ruge fuerte y así espanta a los vecinos pedigüenos.

- La dieta de este bicho es muy variada. Si anda por el suelo, almuerza roedores, ciervos, chacales y hasta leones jóvenes. Cuando se sube a los árboles, come monos y pajaritos.

- ¿Y saben por qué? Porque de todos los gatos grandes el leopardo es el más ágil, el más trepador, el que está en mejor estado atlético y en fin, el que más anda por las ramas. Solamente uno de sus primos, el guepardo, le gana trepando y nadando.



- El embarazo de una hembra de leopardo dura de 96 a 105 días. Después nacen de 1 a 6 leoparditos, que viven al lado de la madre hasta que cumplen un año y ya se arreglan solos.



LA PANTERA ES UN LEOPARDO QUE TOMÓ MUCHO SOL

No, es un chiste. Pero hay algo de cierto en eso: el pelo de los leopardos cambia según la región en que vivan. En las zonas áridas y abiertas tienen colores más claros. Y los que viven en las selvas son más oscuros o completamente negros.

¿Qué es una pantera entonces? Repitan conmigo: ¡un leopardo negro!

En las islas de la Sonda son bastante comunes.

Bueno, además los leopardos son la desesperación de los tintoreros.

No hay un solo japonés que haya logrado sacarle sus preciosas manchas.

¡Y no son de tucó!

LOS FIGURONES

¿Cómo anda el álbum-poster con las caripelas famosas? ¿Se llena o no se llena? Preparen un poco más de engrudo y peguen estas dos: la del basquetbolista "super-star" Carlos Raffaelli y la de Ivanna Madruga, más conocida como "la raqueta biónica". Si la memoria no nos falla, son las únicas que faltan para completar el álbum. Por cualquier agujero que les quede en el poster, atenti: en la primera página de "La Pelela..." les decimos cómo y dónde pueden conseguir los números atrasados.

DIBUJO: Izquierdo Brown/PINTO: Andrés Cascioli.



Ivanna Madruga

DIBUJO: Izquierdo Brown/PINTO: Andrés Cascioli.



Carlos Raffaelli



MIMI

sigue...

dentro de quince días. Con: una página central que baila en puntas (o trata); el *Bicherío en pleno*; cuento; la *Pelela que desborda de vivaracheces*; *Pasarratos* y todo lo demás. Y en el Cuaderno... ¡Un gran recorrido por la croqueta! De la primera a la última página, como quién pasea, se pueden resolver acertijos e intrínquilis usando todo lo que aprendiste en un largo año de pupitre.

